

HONDA

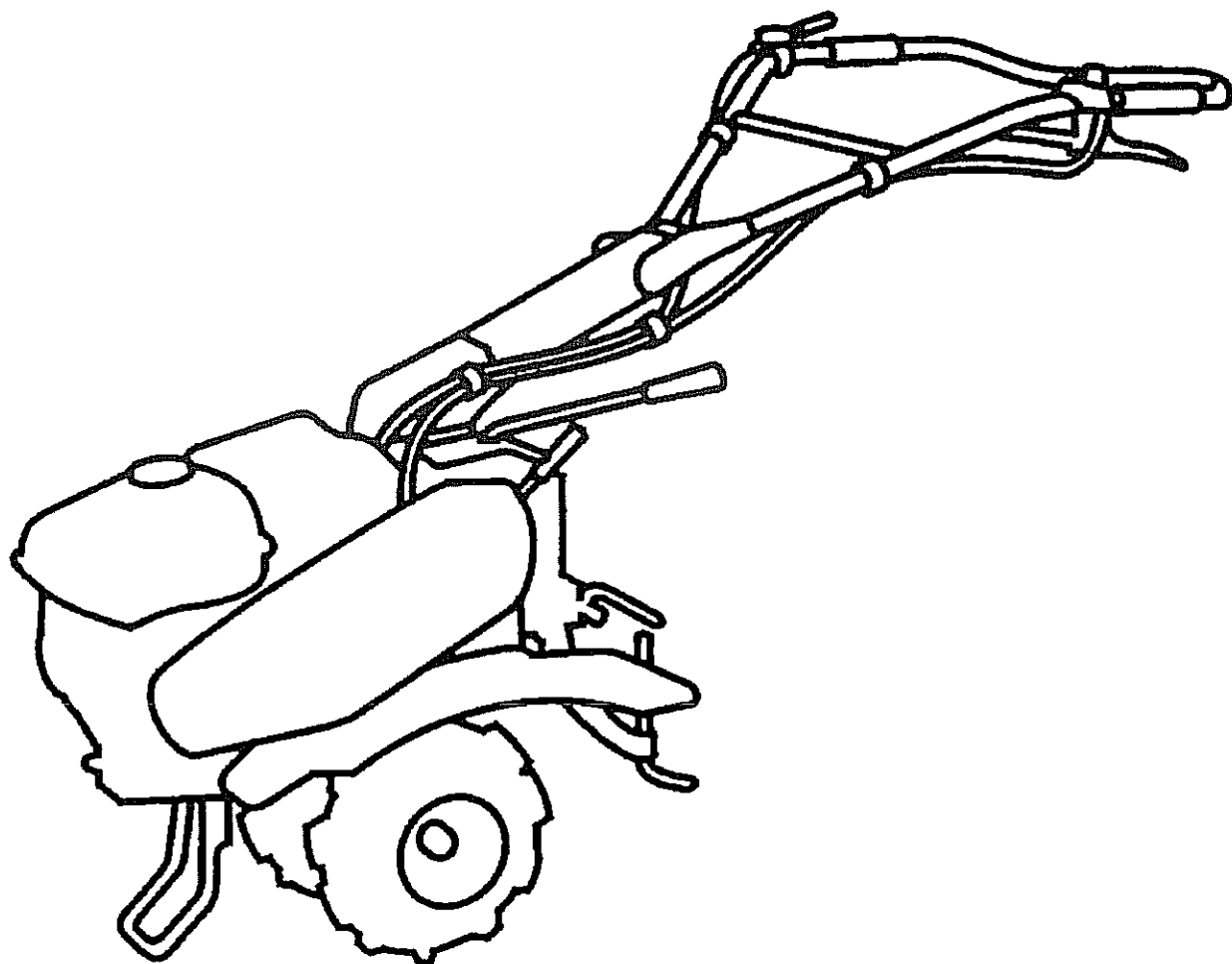

BETJENINGSVEJLEDNING

HONDA 2-HJULSTRAKTOR

F510 - F560

Tak fordi De købte en HONDA 2-hjulstraktor.

Denne betjeningsvejledning omhandler brugen og vedligeholdelsen af HONDA 2-hjulstraktorer F510 - F560.

Alle oplysninger i denne bog er baseret på de produktinformationer, der forelå på tidspunktet for trykningen.

HONDA MOTOR Co. Ltd. forbeholder sig ret til ændringer uden varsel og uden forpligtelser.

Ingen del af denne betjeningsvejledning må gengives uden skriftlig tilladelse.

Betjeningsvejledningen bør betragtes som en del af 2-hjulstraktoren og bør følge denne ved salg.

Læg specielt mærke til oplysninger der følger disse overskrifter;

ADVARSEL:

- **Stor risiko for personskade eller dødsfald, hvis instruktionerne ikke følges.**

BEMÆRK:

- Mulighed for personskade eller skader på maskinen, hvis instruktionerne ikke følges.

OBS:

- Nyttige informationer.

Hvis der opstår problemer eller De har spørgsmål vedrørende 2-hjulstraktoren, bedes De kontakte Deres autoriserede HONDA forhandler.

ADVARSEL:

- **HONDA's 2-hjulstraktorer er udformet med henblik på sikker og pålidelig drift, når den bruges i henhold til vejledningen og til formålet. Læs og forstå betjeningsvejledningen, inden 2-hjulstraktoren tages i brug. Unkladelse kan resultere i personskader og skader på 2-hjulstraktoren.**
- Illustrationerne kan variere efter modeltype.

OBS:

- F510 markedsføres ikke i Danmark.

INDHOLDSFORTEGNELSE

1.	ALMINDELIGE SIKKERHEDSREGLER.....	5.
2.	SIKKERHEDSFORESKRIFTER.....	9.
	CE mærkat	10.
3.	DE VIGTIGSTE DELE	11.
4.	FORBEREDELSE INDE N START.....	13.
5.	START AF MOTOREN.....	18.
	• Anvendelse af 2-hjulstraktoren i stor højde	
6.	BRUG AF 2-HJULSTRAKTOREN	22.
7.	STOP AF MOTOREN	30.
8.	VEDLIGEHOLDELSE.....	32.
9.	TRANSPORT/OPBEVARING	43.
10.	FEJLFINDINGSSKEMA	44.
11.	TEKNISKE DATA.....	45.
12.	HONDA ADRESSER I EUROPA	46.

ADVARSEL: FOR AT SIKRE RISIKOFRI DRIFT -

For Deres og andres sikkerhed bør De lægge særlig mærke til følgende punkter:



HONDA's 2-hjulstraktor er udformet med henblik på sikker og pålidelig drift, når den bruges i henhold til vejledningen og til formålet.

Læs og forstå betjeningsvejledningen, inden 2-hjulstraktoren tages i brug. Undladelse kan resultere i personskader og skader på 2-hjulstraktoren.

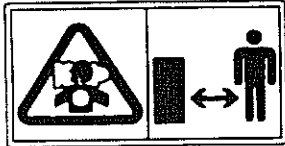

Udstødningsgas indeholder giftig kulilte.

Lad aldrig 2-hjulstraktoren køre i lukkede rum.

Sørg for god ventilation.

Overhold gældende regler og love vedrørende drift i ventilerede rum.

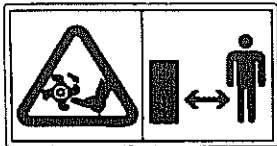

De roterende fræserknive er skarpe og de drejer med stor hastighed. Tilfældig kontakt kan forårsage alvorlige personskader. Hold hænder og fødder væk fra fræserknivene, når motoren er i gang.

Stop motoren og slip fremdriftskoblingen inden De foretager nogen form for kontrol af fræserknivene.

Afmonter tændrørshætten for at undgå enhver mulighed for start af motoren ved et uheld. Bær arbejdshandsker for at beskytte Deres hænder, når De rengør, kontrollerer og udskifter fræserknivene.

BRUGERENS ANSVAR

- Hold 2-hjulstraktoren i god stand. Arbejde med en 2-hjulstraktor i dårlig eller tvivlsom stand kan resultere i alvorlige personskader.
- Forvis Dem om, at alle sikkerhedsanordninger har korrekte arbejdsfunktioner og alle advarselmærkater er påsat. Disse ting er monteret for Deres sikkerhed.
- Kontroller at alle afskærmninger (blæserhus, rekylstarterhus, m.v.) er monteret.
- Lær hvordan De hurtigt stopper 2-hjulstraktoren, og forstå brugen af alle betjeningshåndtag.
- Hold godt fast på styret, det kan muligvis foretage en opadgående bevægelse, når koblingshåndtaget (ne) aktiveres.

1. ALMINDELIGE SIKKERHEDSREGLER

ADVARSEL: FOR AT SIKRE RISIKOFRI DRIFT -

BRUGERENS ANSVAR

- Læs betjeningsvejledningen omhyggeligt. Bliv familiær med alle betjeningsgreb og deres anvendelse inden brug af 2-hjulstraktoren.
- Anvend 2-hjulstraktoren til det formål den er lavet til, f.eks. fræsning af jord. Forkert anvendelse kan være farlig og kan forvolde skader på 2-hjulstraktoren, specielt må 2-hjulstraktoren aldrig anvendes til fræsning af jord, der indeholder sten, stålwire og andre hårde materialer.
- Tillad aldrig børn eller personer, der ikke har læst denne betjeningsvejledning, at anvende 2-hjulstraktoren. Lokal lovgivning kan fastsætte en mindstealder for anvendelse af motoriserede maskiner.
- Inden hver anvendelse, bør 2-hjulstraktoren kontrolleres for slid, beskadigelser og eventuelle dele, der er gået løse. Om nødvendigt, udskift alle defekte dele inden anvendelse.
- Husk på, at brugeren er ansvarlig for alle uheld og skader, som 2-hjulstraktoren er skyld i på andre personer og deres ejendom.
I tilfælde af anvendelse til udlejning, skal De sikre Dem, at lejeren får tilstrækkelig grundig instruktion inden anvendelsen.
- Hold hænder og fødder væk fra fræserknivene, når motoren er i gang.
- Tillad aldrig nogen at anvende 2-hjulstraktoren uden instruktion, det kan resultere i alvorlige personskader.
- Bær lukkede, skridsikre sko. Brug af 2-hjulstraktoren med bare fødder, åbne sko eller sandaler øger risikoen for ulykker.
- Ifør Dem passende tøj. Løst hængende tøj kan fanges af roterende dele og vil øge risikoen for ulykker.
- Vær opmærksom. Anvendelsen af 2-hjulstraktoren, når De er træt, dårlig eller under indflydelse af alkohol og medicin, kan resultere i alvorlige personskader.
- Hold børn og kæledyr borte fra 2-hjulstraktoren, når den er i drift.
- Forvis Dem om, at dybdekontrollen er monteret og korrekt justeret.
- Justér aldrig på motorens regulator og lad aldrig motoren overdreje.
- Start motoren i henhold til fremgangsmåden i denne betjeningsvejledning og hold hænder og fødder væk fra fræserknivene.
- Når motoren er startet, hold hænder og fødder væk fra fræserknivene.
- Undlad at anvende 2-hjulstraktoren om natten og i dårligt vejr med ringe sigtbarhed, da det vil øge risikoen for uheld.
- Gå, løb aldrig med 2-hjulstraktoren under drift.
- Når De bakker med 2-hjulstraktoren under drift, vær særlig opmærksom på personer og forhindringer bag Dem.
- Inden transport og løft af 2-hjulstraktoren, skal De sikre Dem, at motoren er stoppet.

ADVARSEL: FOR AT SIKRE RISIKOFRI DRIFT -

BRUGERENS ANSVAR

- Stop motoren i følgende tilfælde:
 - Altid når De forlader 2-hjulstraktoren uden opsyn.
 - Inden påfyldning af benzin.
- Når motoren stoppes, bør gasreguleringen drejes tilbage på tomgang inden tændingskontakten drejes over på stop. Benzinhanen skal lukkes.
- Forvis Dem regelmæssigt om, at alle møtrikker, bolte og skruer er korrekt spændt fast, så 2-hjulstraktoren er i forsvarlig driftsmæssig stand. Regelmæssig vedligeholdelse er en vigtig hjælp til at garantere brugerens sikkerhed og til at bibeholde 2-hjulstraktorens høje ydelse.
- Opbevar aldrig 2-hjulstraktoren med benzin i benzintanken indendørs, hvor benzindampe kan komme i nærheden af åben ild, gnister og høje temperaturer.
- Lad motoren køle af inden 2-hjulstraktoren stilles til opbevaring indendørs.
- For at mindske risikoen for brand, bør 2-hjulstraktoren, især motoren, lyd-potten og benzinsystemet holdes fri for græsafklip, blade og unødigt smørefedt. Opbevar aldrig sække eller beholdere med plantedele i eller i nærheden af bygninger.
- Hvis benzintanken skal tømmes inden opbevaringen, skal dette ske udendørs, når motoren er afkølet.
- Udskift alle slidte og defekte dele for at opretholde sikkerheden.

SIKKERHED MED BØRN

- Hold børn indendørs og under opsyn ved enhver lejlighed, når der anvendes motordrevne redskaber i nærheden. Børn bevæger sig hurtigt og kan tiltrækkes af 2-hjulstraktoren og dens aktivitet.
- Forvent aldrig, at børn vil blive hvor De sidst så dem. Vær opmærksom og stop 2-hjulstraktoren, hvis der kommer børn ind på området De skal arbejde på.
- Børn bør aldrig have lov til at bruge 2-hjulstraktoren, selv ikke under opsyn af voksne.

RISIKO FOR KAST AF GENSTANDE

Genstande, der rammes af fræserknivene, kan blive kastet væk fra 2-hjulstraktoren med stor kraft og kan forårsage alvorlige uheld.

- Inden fræsning, rens området for sten, wirer, glas, store grene og metalstykker. Fræs kun i dagslys.
- Hvis De under fræsning rammer en genstand, stop omgående fræsningen og kontroller, om der er sket skader på 2-hjulstraktoren. Reparer enhver skade inden De genoptager fræsningen.
- Stykker af slidte og defekte fræserknive kan forårsage alvorlige personskader. Udskift slidte og defekte fræserknive inden brug af 2-hjulstraktoren.

1. ALMINDELIGE SIKKERHEDSREGLER

ADVARSEL: FOR AT SIKRE RISIKOFRI DRIFT -

RISIKO FOR BRAND OG FORBRÆNDING

Benzin er meget brandfarlig og benzindampe kan eksplodere.

Vær meget forsigtig under arbejde med benzin. Opbevar benzinen utilgængelig for børn.

- Påfyld benzin inden motoren startes. Tag aldrig tankdækslet af benzintanken og påfyld aldrig benzin, mens motoren er i gang og stadig er varm.
- Påfyld kun benzin på i områder med god ventilation og altid med motoren stoppet.
- Påfyld kun benzin udendørs og undlad at ryge, mens der påfyldes benzin.
- Lad motoren køle af inden påfyldning af benzin. Benzindampe og spildt benzin kan antændes.
- Motoren og lydpotten bliver under drift meget varme og forbliver varme nogen tid efter motoren er stoppet. Kontakt med de varme motordele kan starte en brand og visse genstande kan antændes.
- Undgå at berøre den varme motor og lydpotten.
- Lad motoren køle af inden De udføre nogen form for vedligeholdelse eller stiller 2-hjulstraktoren til opbevaring indendørs.
- Forvis Dem om, at tankdækslet og dækslet på benzindunken begge er korrekt spændt fast.
- Opbevar kun benzin i beholdere, der er godkendt til benzin.
- Hvis De spilder benzin må De aldrig forsøge at starte motoren, men flyt 2-hjulstraktoren væk fra stedet, hvor De spildte benzin og undgå åben ild, gnister og rygning på stedet.

RISIKO FOR KULILTEFORGIFTNING

Udstødningsgas indeholder giftig kulilte, en farveløs og lugtfri gas. Indånding kan forårsage tab af bevidstheden og senere død.

- Hvis De kører med motoren på et sted, der er helt eller delvist lukket, kan luften som indåndes indeholde en skadelig mængde udstødningsgas. For at undgå opbygning af skadelig mængde gas, sørg for rigelig ventilation.
- Udskift en defekt lydpotte
- Lad aldrig motoren køre i lukkede rum, hvor farlig kulilte kan samles.

DRIFT PÅ SKRÅNINGER

- Når De skal arbejde på skrån timer, sørg for, at benzintanken er mindre end halv fuld, for at mindske mulighederne for spild af benzin.
 - Arbejde på tværs af skrån timer (i lige store områder) i stedet for op og ned.
 - Vær meget forsigtig, når De skifter retning på skrån timer.
 - Anvend aldrig 2-hjulstraktoren på skrån timer med større stigninger end 10°.
- Det maksimale gradtal, nævnt ovenfor, er generelt og vil ændres alt efter hvilket udstyr 2-hjulstraktoren monteres med. Inden start af motoren, skal De kontrollere, at 2-hjulstraktoren ikke har skader og er i god stand. For Deres og andres sikkerheds skyld, vær meget forsigtig ved arbejde med 2-hjulstraktoren på skrån timer.

2. SIKKERHEDSFORESKRIFTER

Disse mærkater advarer Dem imod en potentiel risiko, der kan forvolde alvorlige beskadigelser. Læs sikkerhedsmærkaterne, sikkerhedsreglerne og sikkerhedsforanstaltningerne, der er beskrevet i denne betjeningsvejledning, grundigt.

Hvis en mærkat falder af eller bliver svær at læse, kontakt Deres autoriserede HONDA forhandler for udskiftning.

**LÆS
BETJENINGSVEJLEDNINGEN**

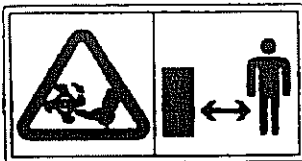
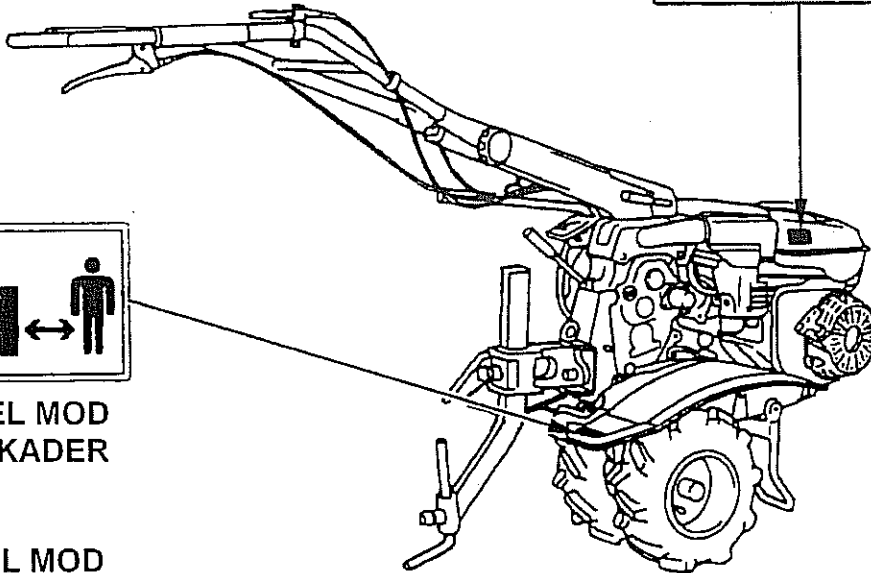

**ADVARSEL MOD
SKÆRESKADER**

**ADVARSEL MOD
GIFTIG
UDSTØDNINGSGAS**

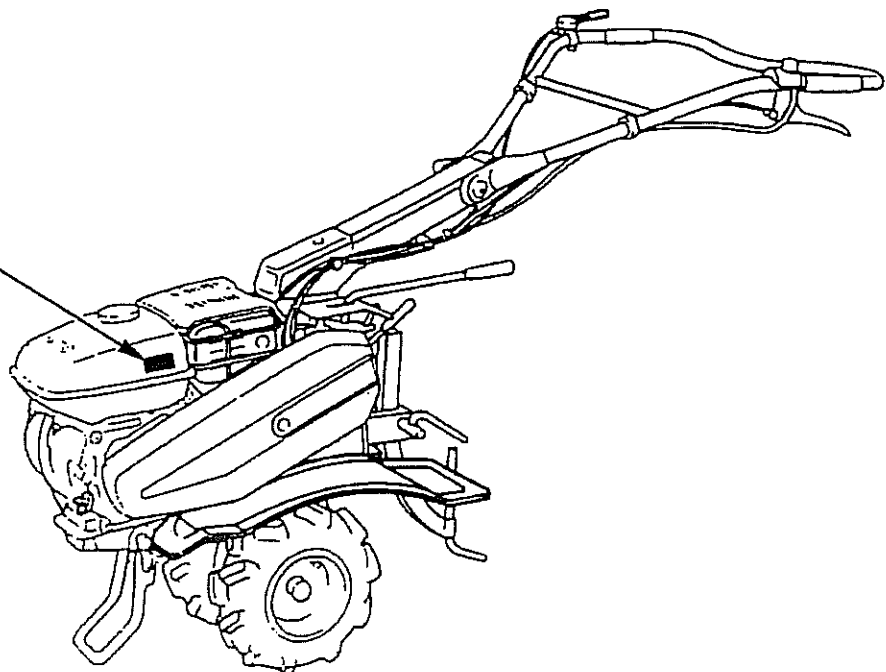
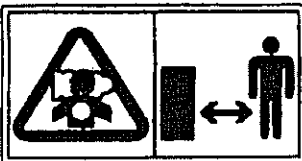

2. SIKKERHEDSFORESKRIFTER

- CE MÆRKAT

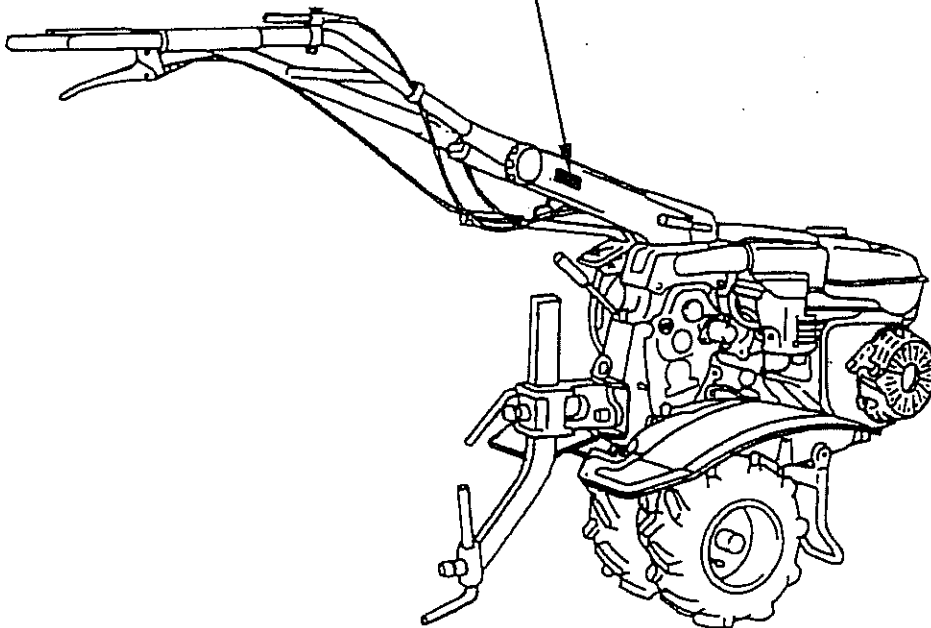
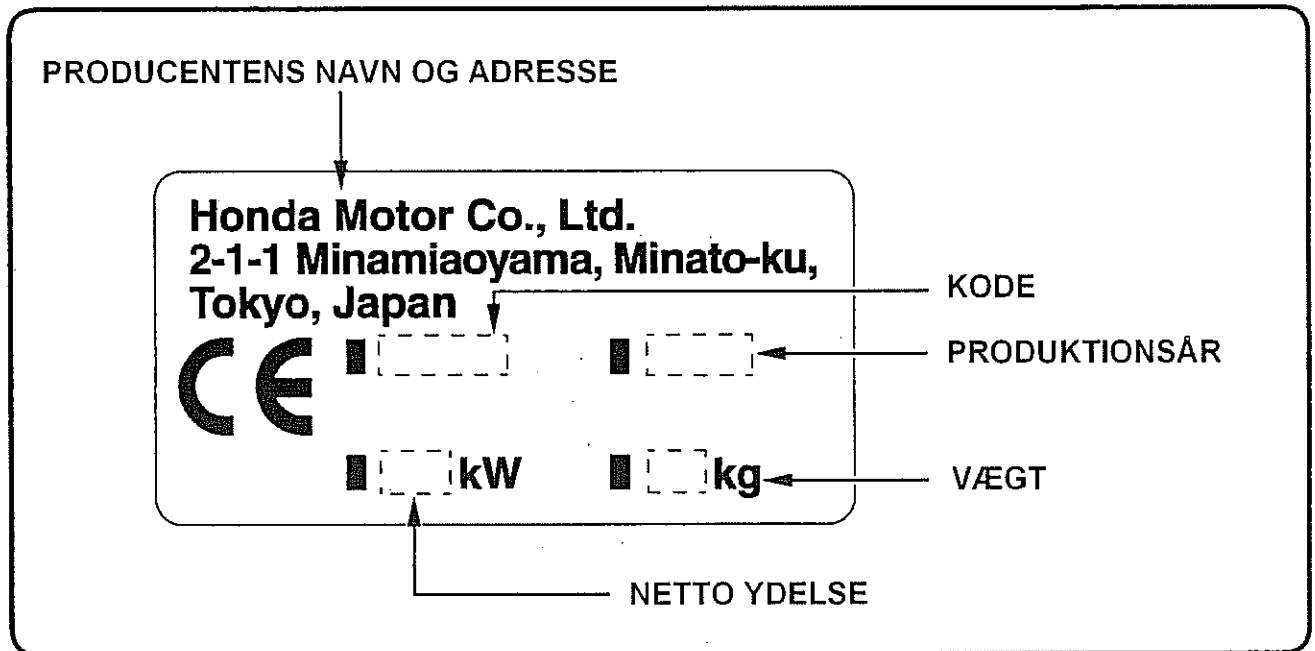

F510

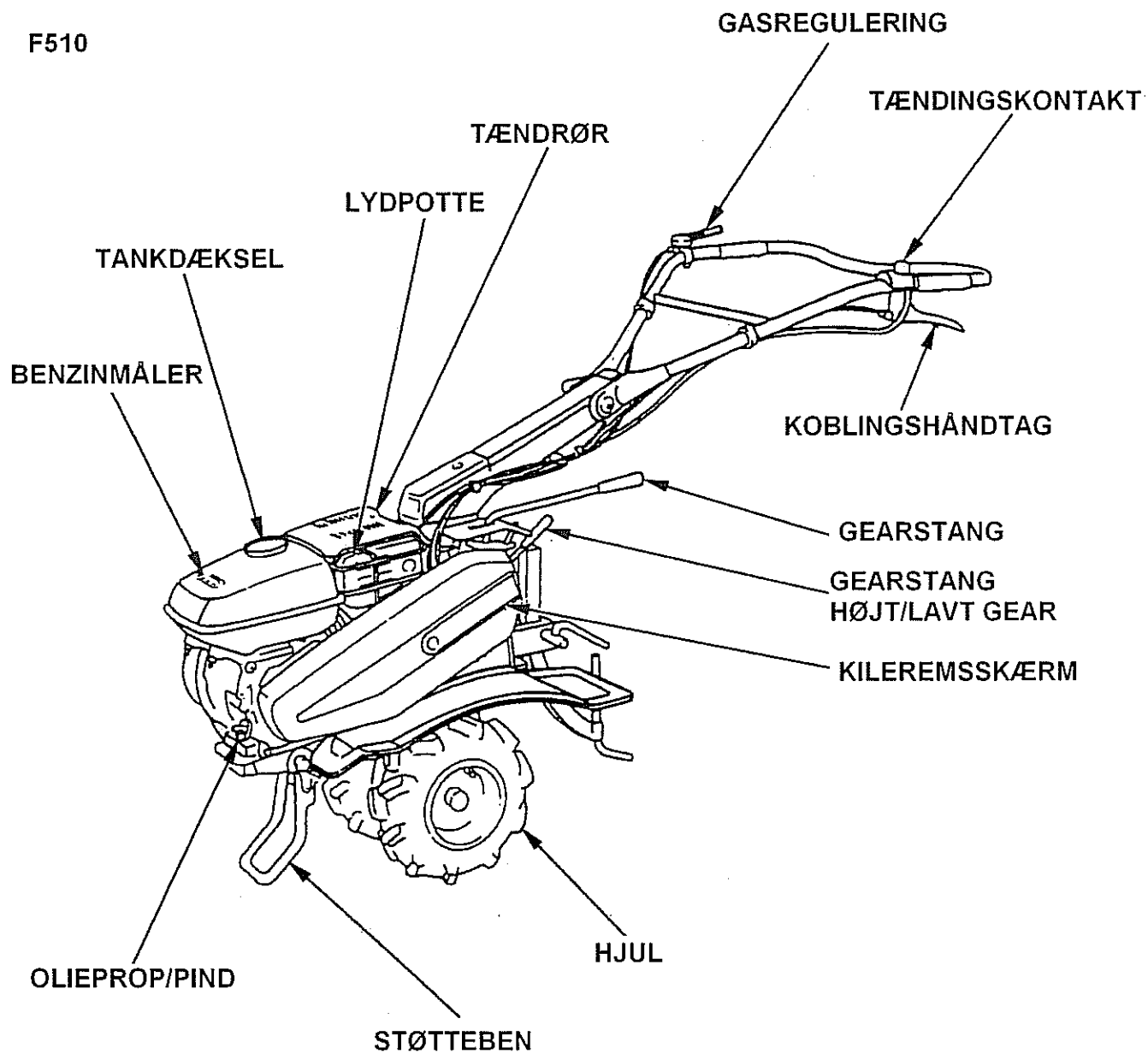

3. DE VIGTIGSTE DELE

F510

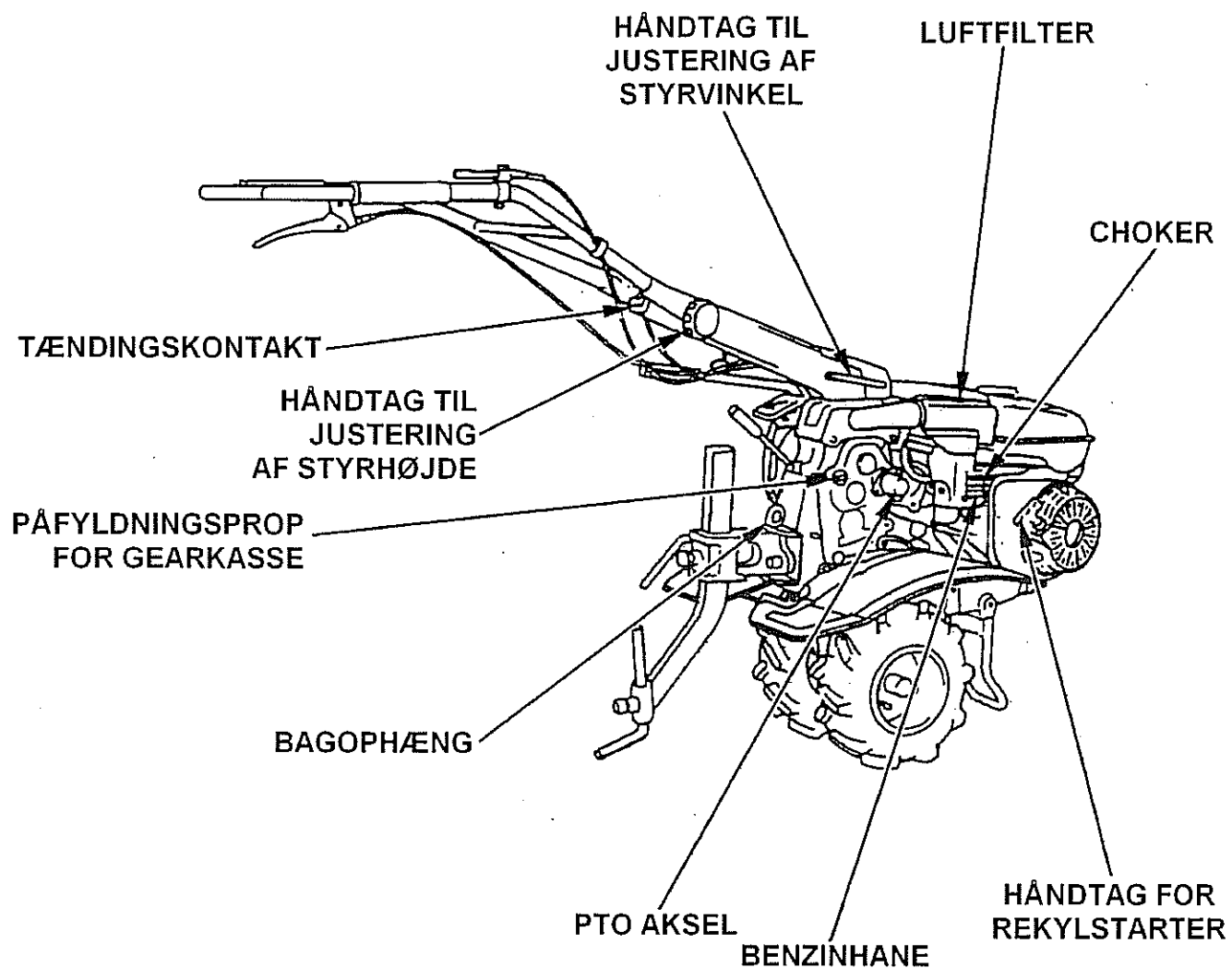

F560

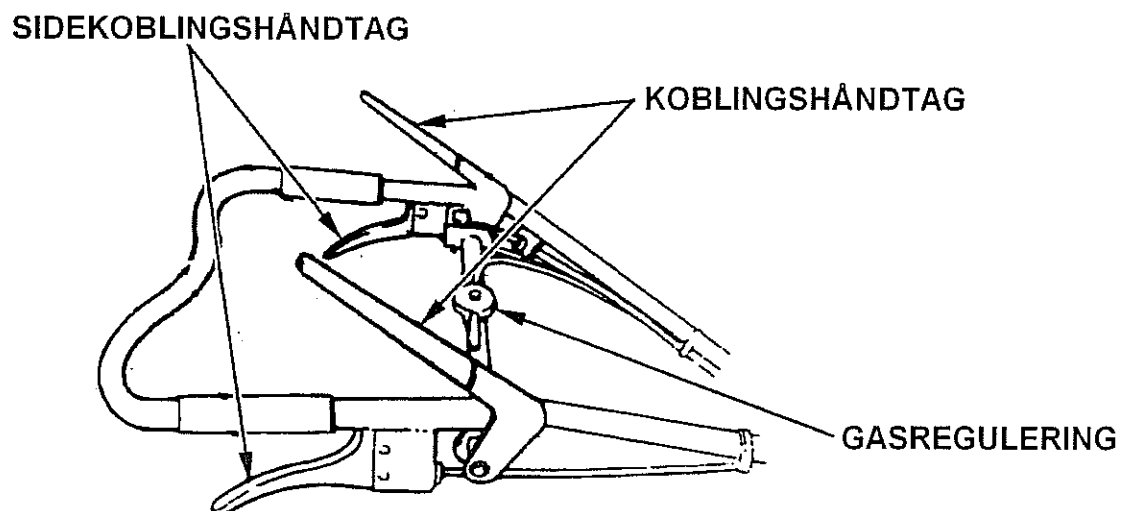

1. MOTOROLIE

BEMÆRK:

- Kørsel med for lidt olie på motoren kan beskadige den kraftigt.
1. Skru olieproppen/pinden ud og tør målepinden af.
 2. Sæt olieproppen/pinden i oliepåfyldningshullet hvilende på kanten, uden at skrue den i.
 3. Hvis niveauet er lavt, fyldes op til kanten af oliepåfyldningen, med den anbefalede olie.

Anvend HONDA motorolie eller en tilsvarende førsteklases 4-takt motorolie, der svarer til kravene for API klassifikationen SE eller højere. Kontroller altid API klassifikationen på etiketten på oliedunken, for at sikre at motorolien opfylder kravene til SE eller højere.

SAE 10W - 30 anbefales til almindelig brug. Andre viskositeters egnethed er vist i skemaet nedenfor, vælg en motorolie, der passer til lufttemperaturen i Deres område.

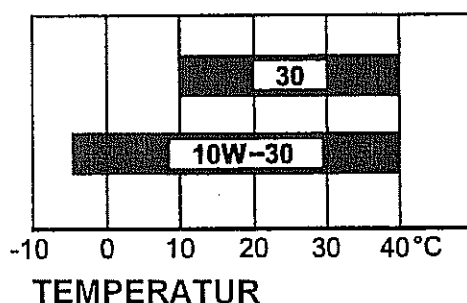
**BEMÆRK:**

- Anvendelse af ikke selvrensende olier og 2-takt motorolier kan ikke anbefales, da de vil forkorte motorens levetid.

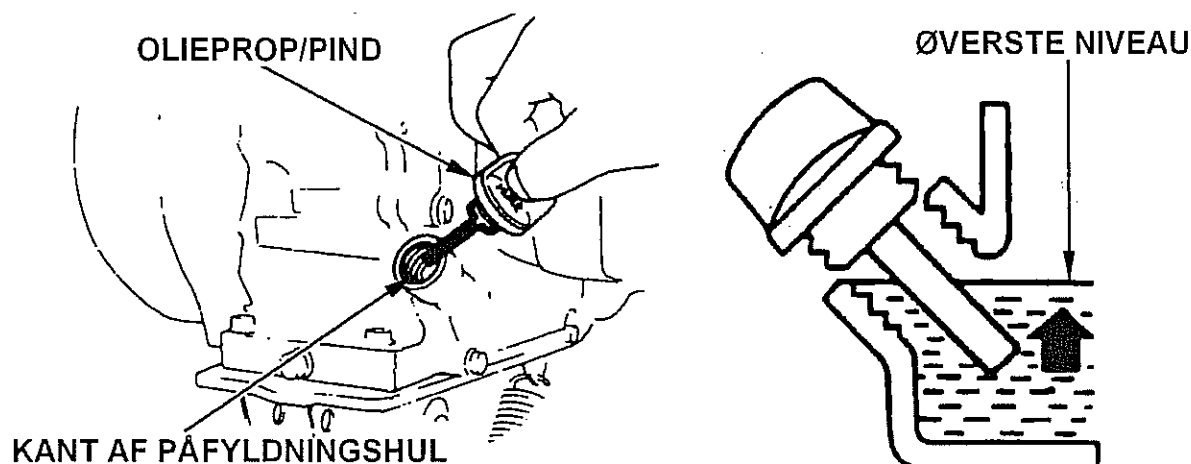

4. FORBEREDELSE INDEEN START

2. GEAROLIE

Placer 2-hjulstraktoren på en vandret flade og skru olieproppen ud.
Olien skal stå til kanten af gevindhullet.
Påfyld SAE 10W - 30 motorolie (se side 13), hvis der mangler.

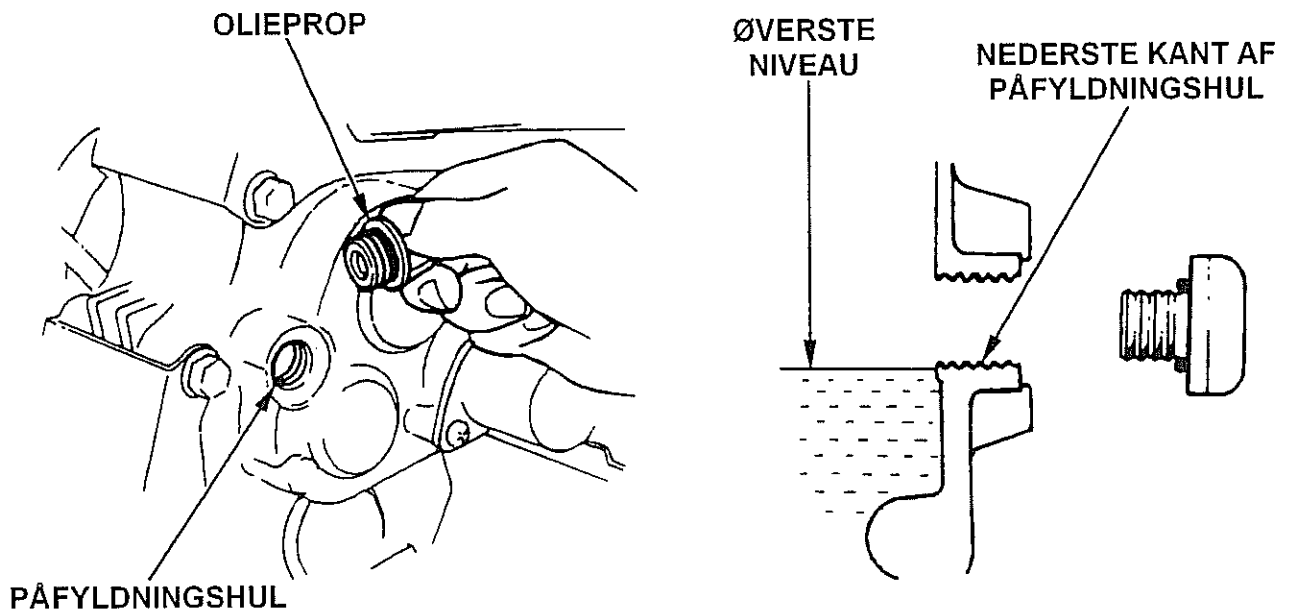

3. LUFTFILTER

Kontroller om luftfiltret er rent og i god stand. Rengør og udskift luftfiltret om nødvendigt (se side 35).

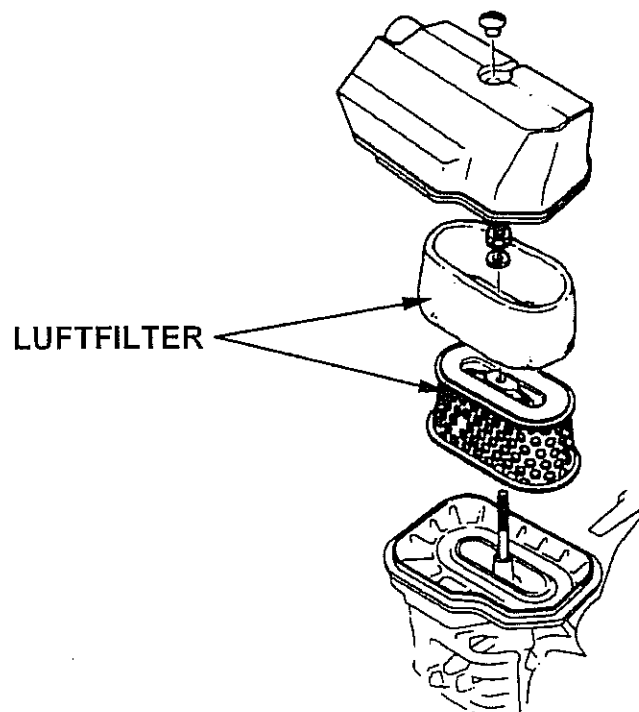

4. BENZIN

Stop motoren. Tag tankdækslet af og kontroller om, benzinstanden er oppe ved niveaumærket. Eller placer 2-hjulstraktoren på en plan, vandret flade, kontroller benzindmåleren, mens De holder tanken vandret, for at aflæse måleren.

Anvend frisk, ren blyfri benzin med oktantal mindst 92 eller højere.

Brug aldrig gammel, forurenede eller olieblandet benzin.

Undgå snavs, støv og vand i benzintanken.

ADVARSEL:

- Benzin er meget brandfarlig og kan eksplodere under særlige forhold.
- Påfyld kun benzin på steder med god ventilation og altid med motoren stoppet. Rygning og brug af åben ild skal undgås på stedet, hvor 2-hjulstraktoren bliver fyldt op og hvor benzinen opbevares.
- Undgå overfyldning af benzintanken (der bør ikke være benzin i påfyldningsstudsene). Kontroller, at tankdækslet er spændt fast efter påfyldningen.
- Pas på ikke at spilde benzin. Benzindampe og spildt benzin kan bryde i brand. Hvis der spildes benzin, skal området være helt tørt, inden 2-hjulstraktoren startes.
- Undgå hyppig eller længere tids kontakt benzin/hud og indånding af dampe.
OPBEVARES UTILGÆNGELIGT FOR BØRN.

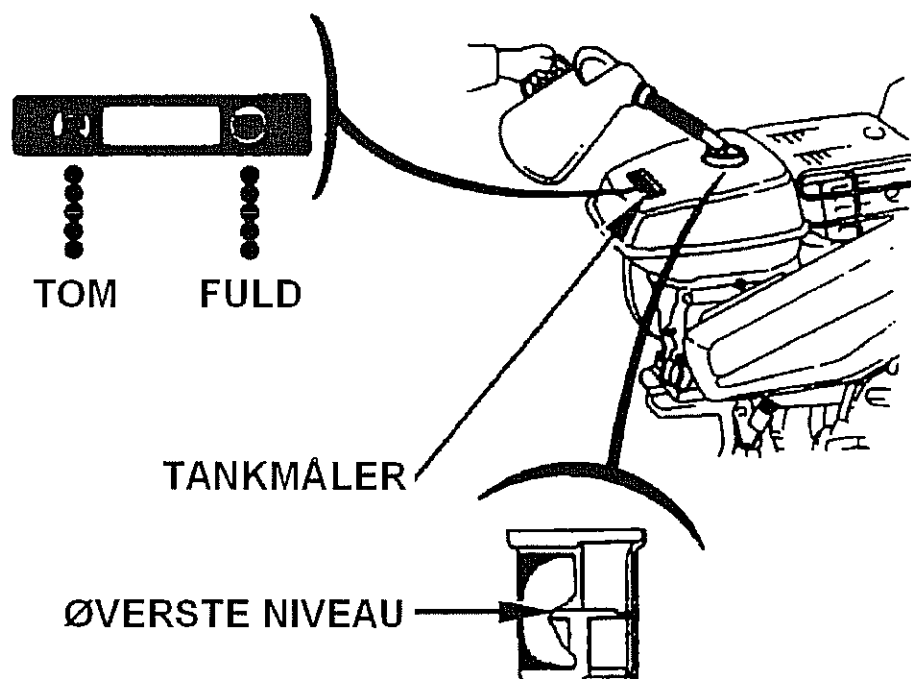

4. FORBEREDELSE INDEEN START

OBS:

Benzin nedbrydes meget hurtigt afhængigt af faktorer som sollys, temperatur og tid. I værste fald kan benzinen nedbrydes indenfor 1 måned.

Brug af nedbrudt benzin kan forårsage alvorlige skader på motoren (tilstoppet karburator, hængende ventiler).

Sådanne skader, der skyldes ødelagt benzin, er ikke dækket af Hondas garanti:

For at undgå ovenstående, bør nedenstående retningslinier følges nøje:

- Anvend kun den korrekte benzintype (se side 15).
- Anvend kun ren frisk benzin.
- For at mindske nedbrydningen, bør benzin altid opbevares i en godkendt benzindunk.
- Ved opbevaring i længere tid (mere end 1 måned), tøm benzintanken og karburatoren (se side 43).

BENZIN INDEHOLDENDE KARBURATORSPRIT

Hvis De beslutter at anvende benzin, der indeholder karburatorsprit, skal De forvise Dem, om at oktantallet for karburatorspritten er mindst lige så højt, som det er foreskrevet af HONDA. Der findes to typer karburatorsprit, ætylalkohol og metanol. Anvend aldrig benzin, der indeholder mere end 10 % ætylalkohol. Anvend aldrig en benzin/spritblanding, der ikke samtidigt indeholder korrosionsdæmpende tilsætningsstoffer. Anvend aldrig benzin, der indeholder mere end 5 % metanol, selvom det indeholder korrosionsdæmpende tilsætningsstof.

OBS:

- Beskadigelser i benzinsystemet eller problemer med motorens trækraft, der skyldes brug af benzin med karburatorsprit, er ikke dækket af garantien. HONDA kan ikke anbefale anvendelse af benzin indeholdende karburatorsprit, da virkningen af dette ikke er fuldt ud belyst endnu.
- Inden køb af benzin fra en tankstation, De ikke er kendt med, bør De forsøge at finde ud af, om benzinen indeholder karburatorsprit, og hvis den indeholder karburatorsprit, da hvilken art og mængde. Hvis De under drift med benzin indeholdende karburatorsprit, eller benzin, der muligvis indeholder karburatorsprit, bemærker nogen uregelmæssigheder, skift straks til benzin der ikke indeholder karburatorsprit.

5. VÆRKTØJ OG TILBEHØR

For at montere tilbehør på 2-hjulstraktoren, bør instruktionerne fra producenten af udstyret følges. Spørg Deres autoriserede HONDA forhandler, hvis De får nogen problemer eller vanskeligheder ved monteringen af udstyret på 2-hjulstraktoren.

6. DÆKTRYK

Kontroller dæktrykket. Forkert dæktryk vil forkorte dækkenes levetid og lasteevne.

DÆKSTØRRELSE: 4,00 X 7

DÆKTRYK: 1,2 kg/cm².

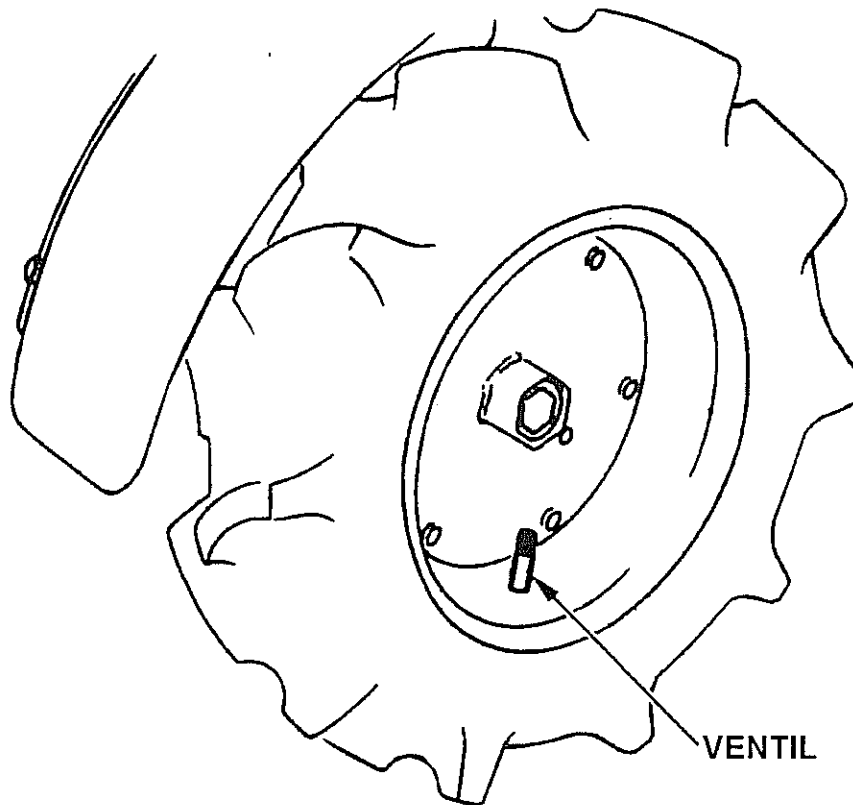

5. START AF MOTOREN

BEMÆRK:

- Forvis Dem om, at koblingshåndtaget(ne) er sluppet og gearstangen er i frigear for at undgå uventede ryk, når motoren starter. Koblingen er tilkoblet, når koblingshåndtaget(ne) er trykket mod styret og frakoblet, når det eller begge er sluppet.

1. Åben benzinhanen.
Kontroller at aftapningsskruen i karburatoren er lukket.

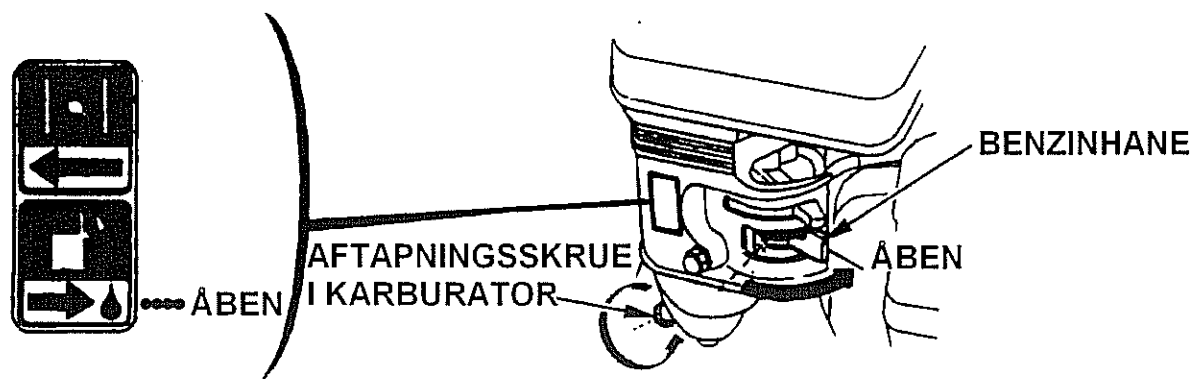

2. Luk chokeren.

OBS:

- Anvend ikke chokeren, hvis motoren er varm eller lufttemperaturen er høj.

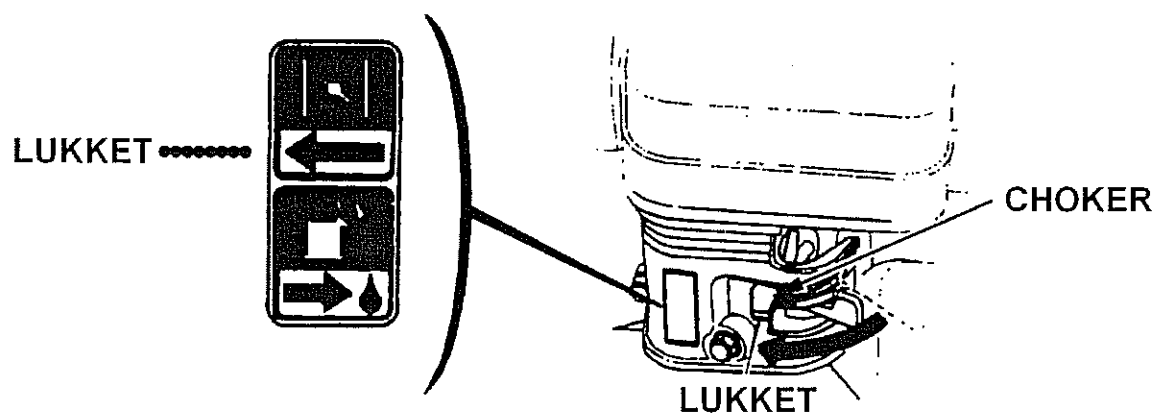

3. Drej tændingskontakten over i kørestilling.

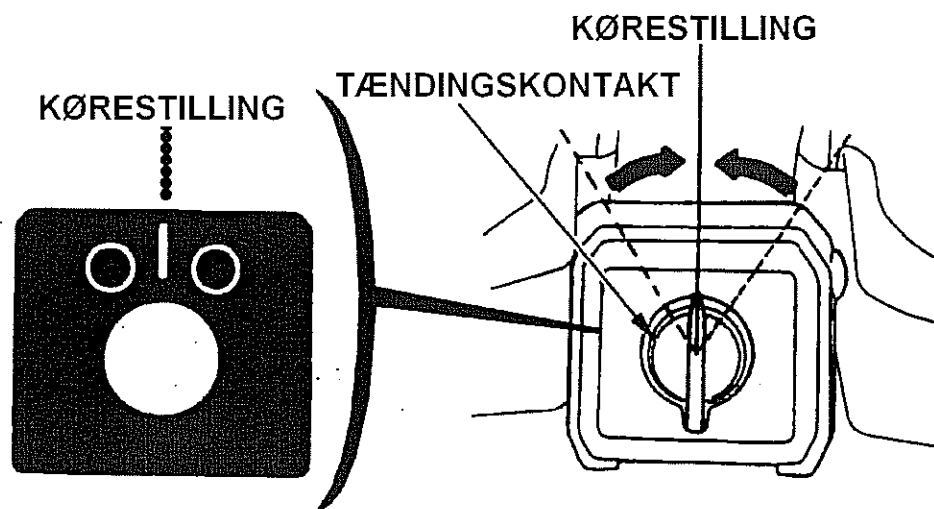

4. Drej gasreguleringen så mærket "Δ" er ud for mærket "O" (startstillingen), som vist.

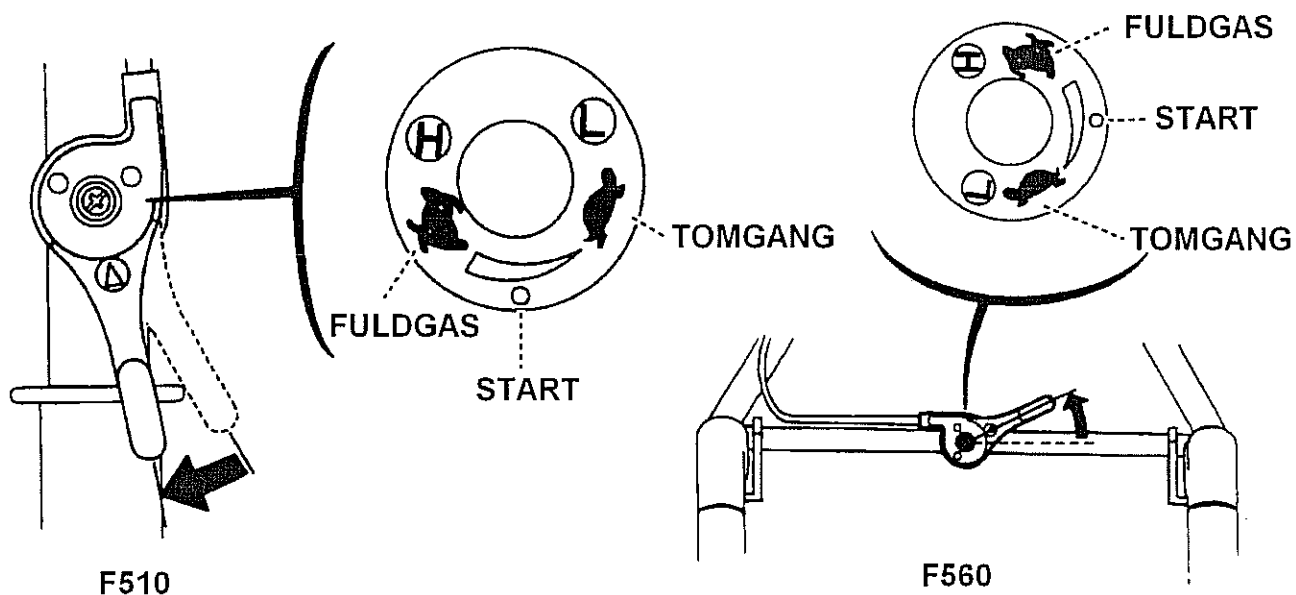

5. START AF MOTOREN

5. Træk i håndtaget til rekylstarteren, indtil De mærker modstand og træk derefter hurtigt til.

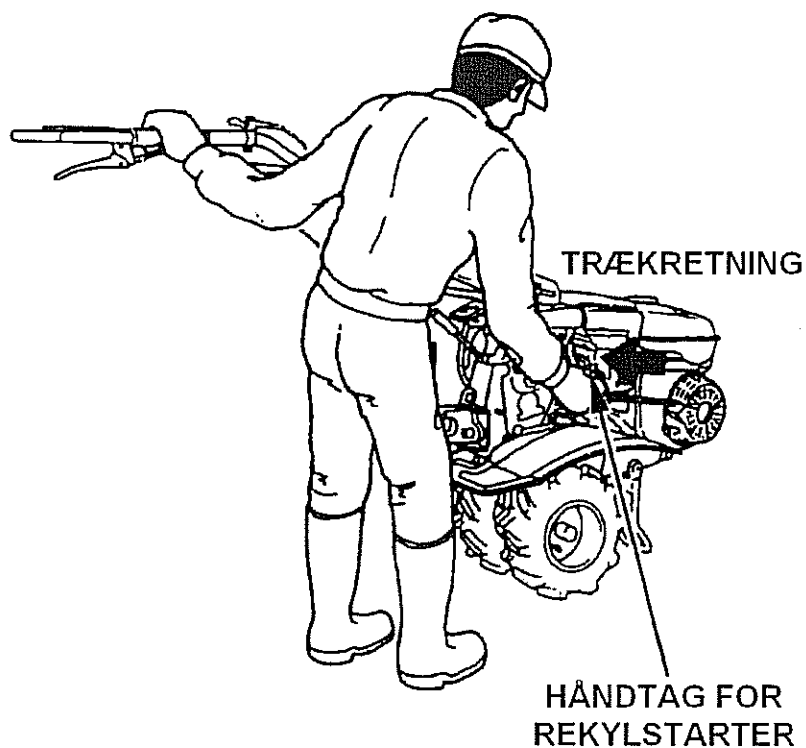

BEMÆRK:

- Undgå at håndtaget til rekylstarteren farer tilbage. Før det langsomt tilbage med hånden, for at undgå skader på rekylstarteren.
6. Åben chokeren gradvist, mens motoren varmer op.

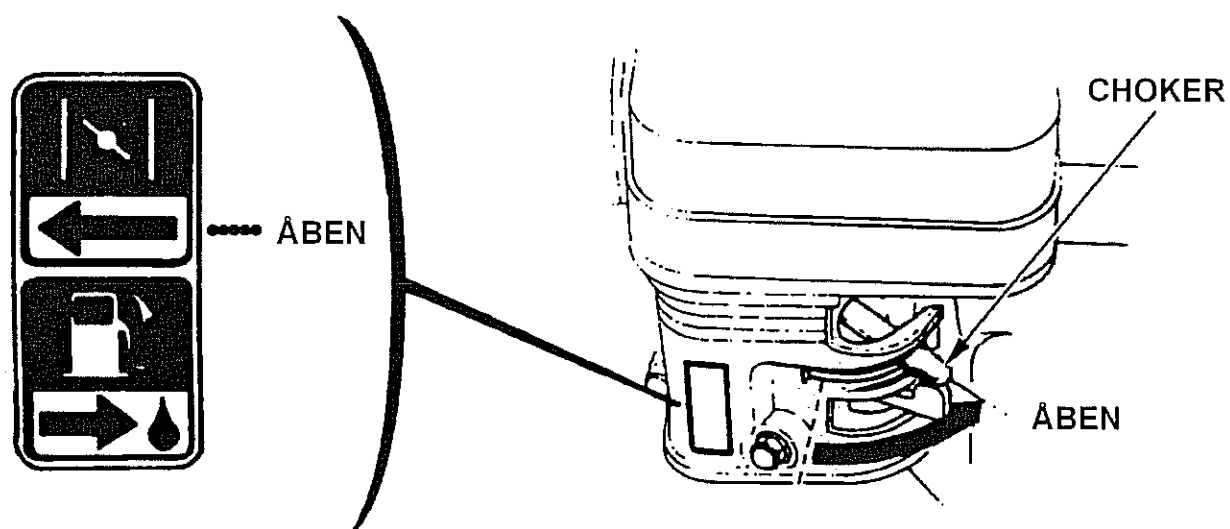

- **ANVENDELSE AF 2-HJULSTRAKTOREN I STOR HØJDE**

Ved anvendelse af 2-hjulstraktoren i stor højde vil benzin/luftblandingen blive alt for fed. Ydelsen fra motoren vil mindskes, og benzinforbruget vil øges.

Anvendelse i stor højde kan tillades, når der monteres en mindre hoveddyse, og blandeskruen justeres. Hvis De altid skal anvende 2-hjulstraktoren i højder over 1.800 mtr. over havets overflade, bør Deres autoriserede HONDA forhandler udføre denne modifikation.

Selv med korrekt indstilling af karburatoren vil motorens ydelse mindskes med ca. 3,5 % for hver 300 mtr. højden øges. Ydelsen vil dog være større end uden eventuel modifikation.

BEMÆRK:

- Når karburatoren er blevet modificeret til drift i stor højde vil benzin/luftblandingen blive for fed ved drift i lav højde. Drift med 2-hjulstraktoren i lavere højde med en modificeret karburator, vil resultere i mindsket ydelse, overophedning og eventuelt kraftige skader på motoren.

6. BRUG AF 2-HJULSTRAKTOREN

1. JUSTERING AF VINKEL PÅ STYR

Styret kan justeres i 4 forskellige vinkler. Justering sker ved at løfte op i håndtaget og dreje styret til den ønskede vinkel.

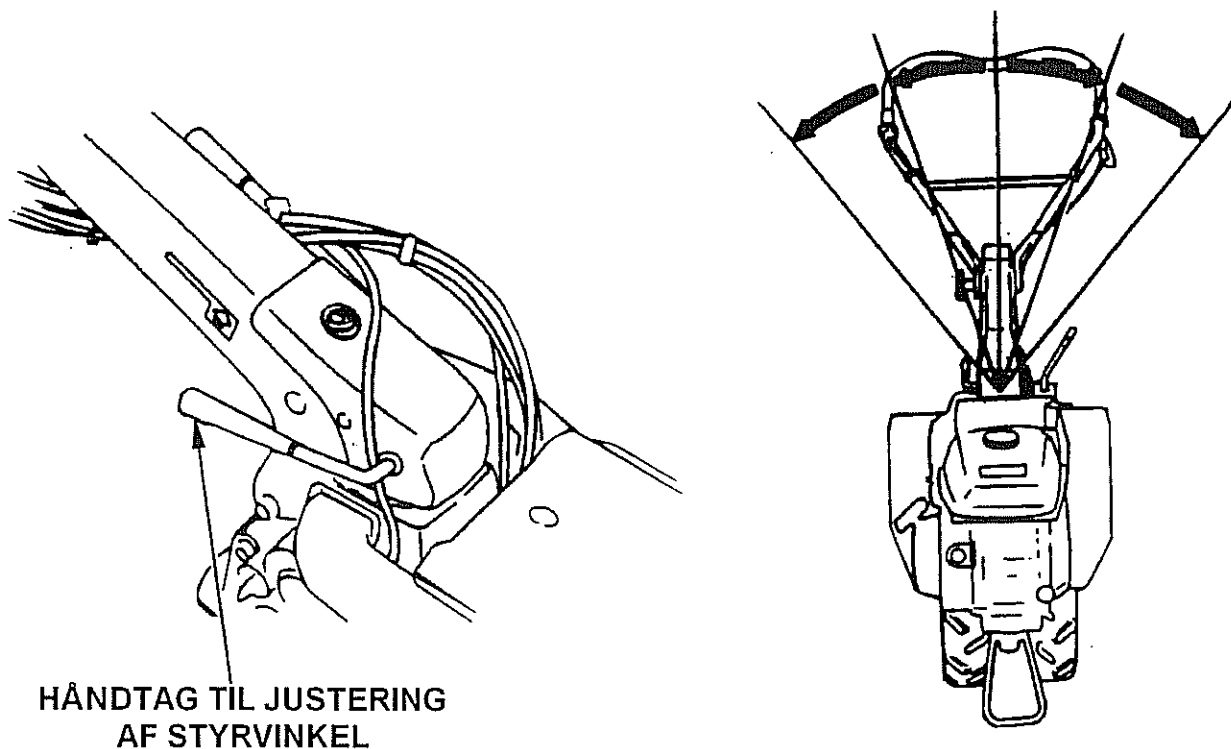

Når styret er drejet til venstre, skal gearstangen også drejes, så den ikke kolliderer med styrsøjlen. Træk op i gearstangen, og frigør den fra låsepladen og drej den med uret.

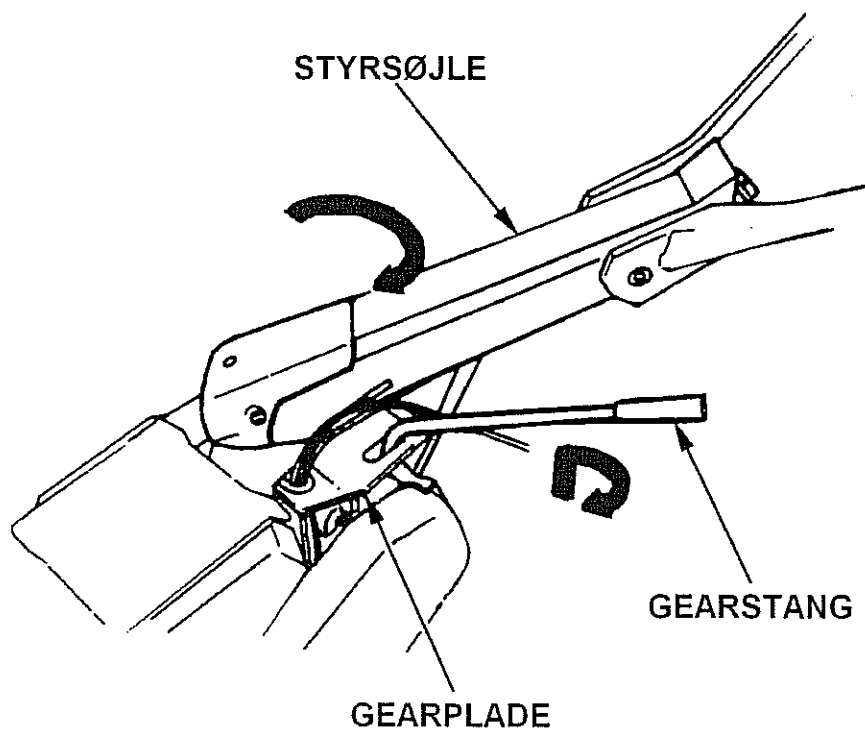

OBS:

- Hvis 2-hjulstraktoren skal anvendes til hårdt belastende arbejde såsom pløjning og lign., eller vinklen på styret sjældent ændres, kan låsebolten i styret spændes fast.

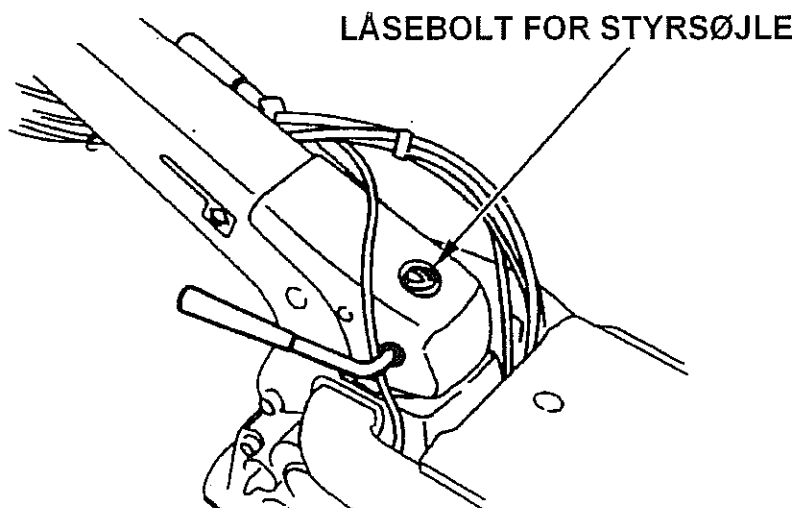

2. JUSTERING AF FRÆSERDYBDE

Monter dybdekontrollen i bagophænget med en pindbolt.

Fræserdybden kan justeres på følgende måde:

Tag pindbolten og låsesplitten ud, skru låseboltene løse til både dybdekontrollen og L-jernet og skub dybdekontrollen og L-jernet op eller ned efter behov.

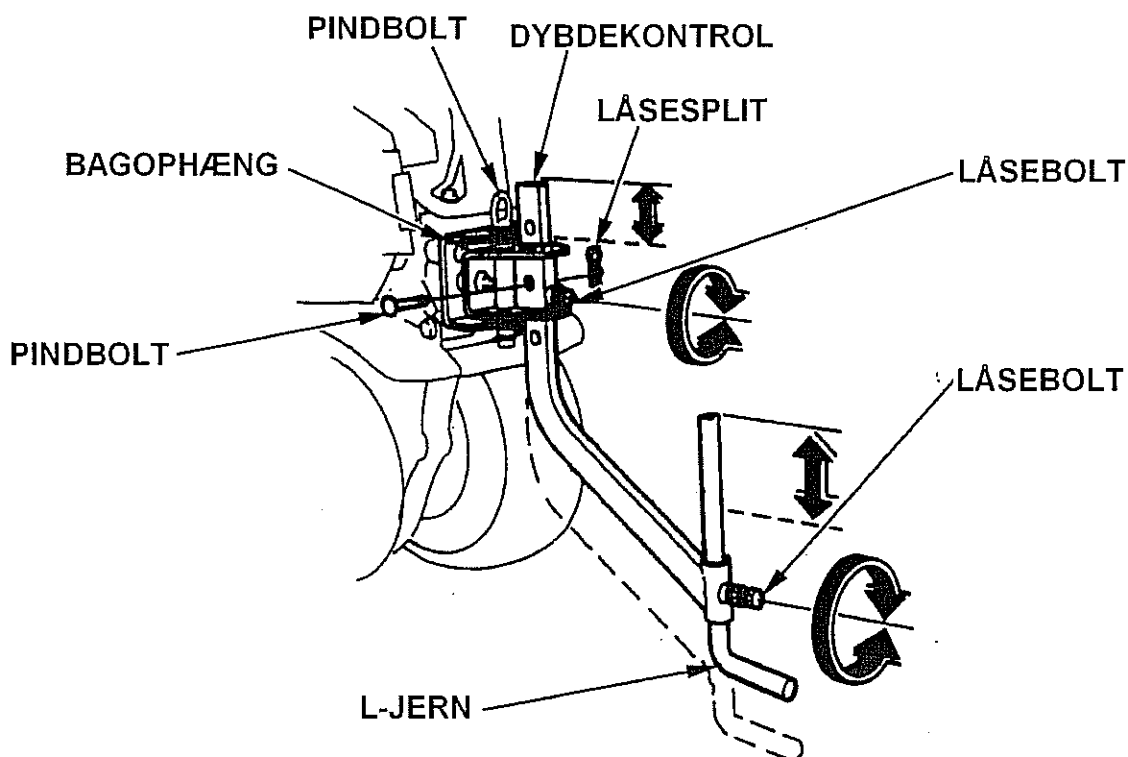

6. BRUG AF 2-HJULSTRAKTOREN

3. JUSTERING AF HØJDE PÅ STYR

Højden på styret bør justeres, så den passer til brugerens højde og arbejdet, der skal udføres.

BEMÆRK:

- Inden styret justeres, placeres 2-hjulstraktoren på en vandret flade for at undgå, at styret falder ned.

Styret indstilles ved, at justerbolten skrues løs, og derefter spændes, hvor højden passer. Spænd justerbolten godt fast.

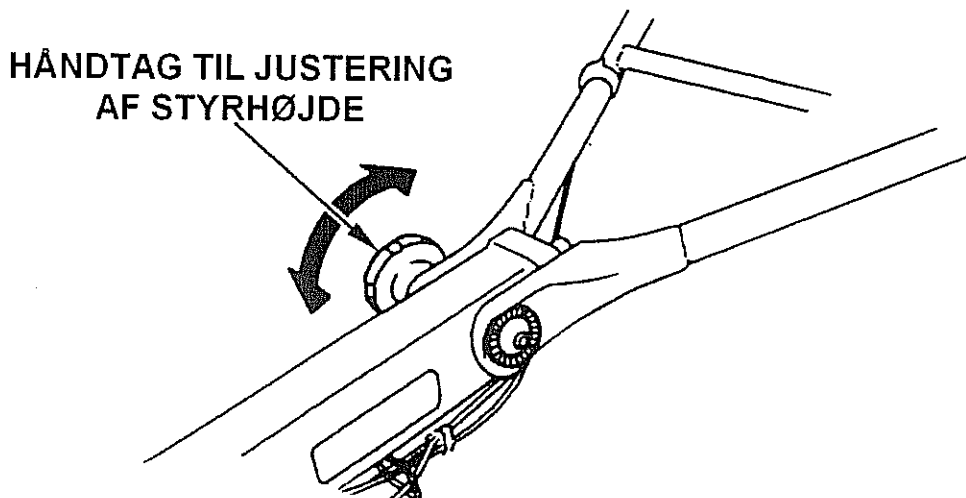

4. KOBLING

Koblingen anvendes til at koble kraften fra motoren til og fra transmissionen.

F510

Når koblingshåndtaget er presset mod styret, er koblingen tilkoblet; der er forbindelse mellem motor og transmission. Tryk koblingshåndtaget mod styret. Tilkoblet udstyr vil begynde at arbejde.

Når koblingshåndtaget er sluppet, er koblingen frakoblet; der er ingen forbindelse mellem motor og transmission. Slip koblingshåndtaget. Tilkoblet udstyr vil stoppe.

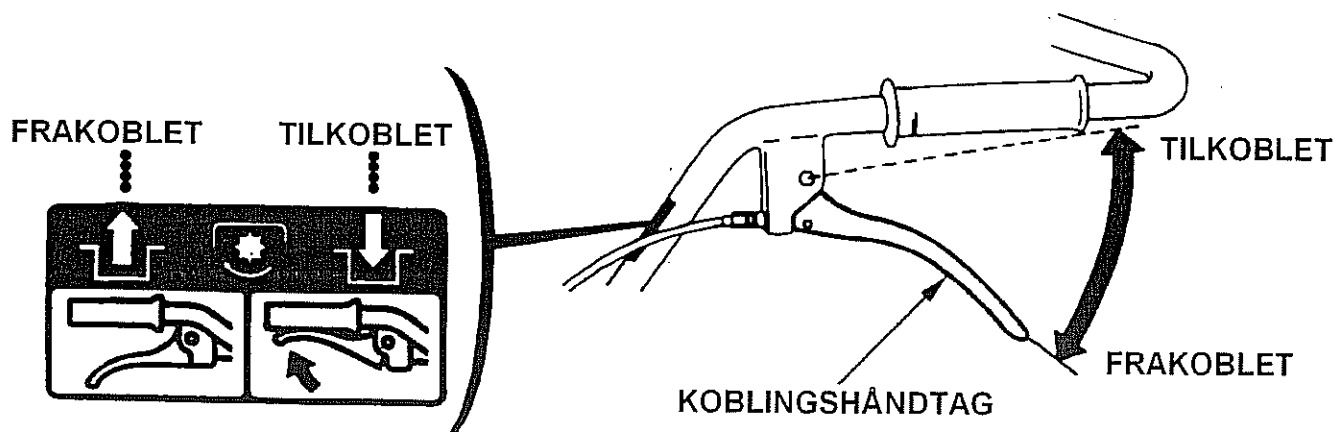

F560

Når et af koblingshåndtagene er trykket mod styret, er koblingen tilkoblet; der er forbindelse mellem motor og transmission. Tryk et af koblingshåndtagene mod styret. Tilkoblet udstyr vil begynde at arbejde.

Når begge koblingshåndtagene er sluppet, er koblingen frakoblet; der er ingen forbindelse mellem motor og transmission. Slip begge koblingshåndtag. Tilkoblet udstyr vil stoppe.

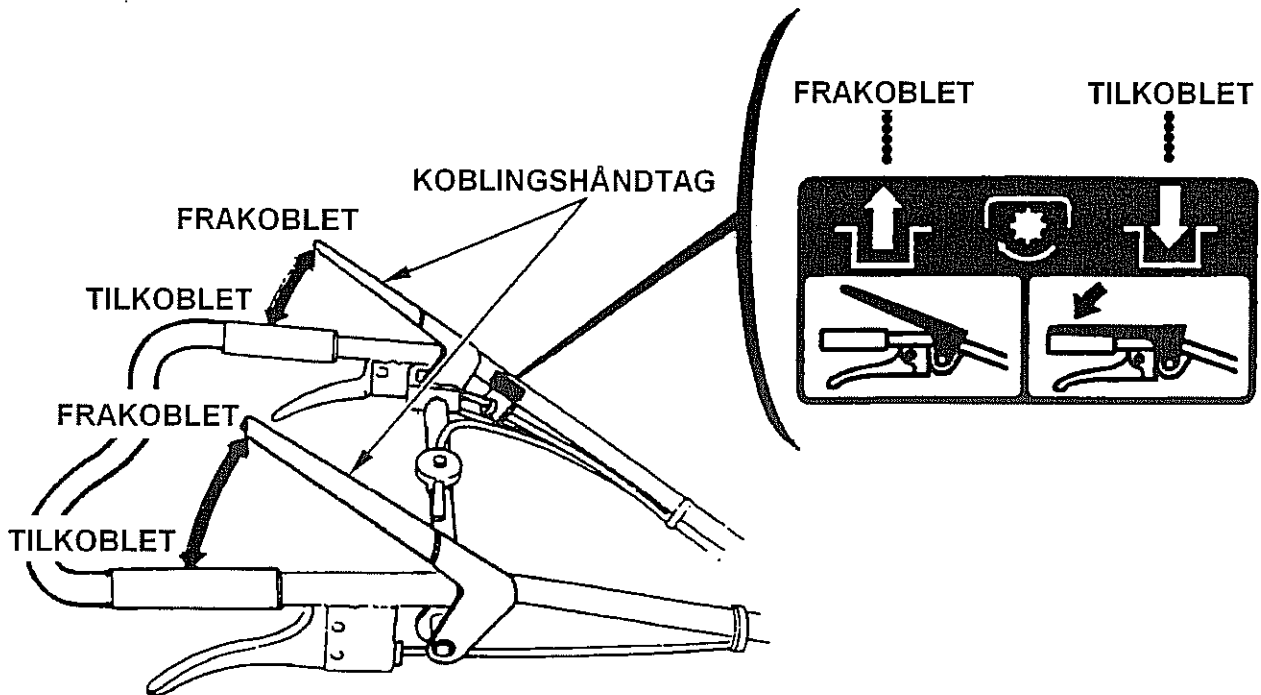

6. BRUG AF 2-HJULSTRAKTOREN

5. SIDEKOBLINGER (kun F560)

Sidekoblingerne anvendes til at dreje 2-hjulstraktoren enten til højre eller til venstre. For at dreje 2-hjulstraktoren til **HØJRE**; tryk **HØJRE** sidekoblingshåndtag mod styret. For at dreje 2-hjulstraktoren til **VENSTRE**; tryk **VENSTRE** sidekoblingshåndtag mod styret.

ADVARSEL:

- Reducer motoromdrejningerne, inden sidekoblingerne benyttes.
- Anvend aldrig sidekoblingerne, når 2-hjulstraktoren trækker en anhænger.
- Undgå at anvende sidekoblingerne, når 2-hjulstraktoren kører op ad bakke.
- Det kan være forbundet med en vis risiko at anvende sidekoblingerne, når 2-hjulstraktoren trækker en tungt lastet anhænger.

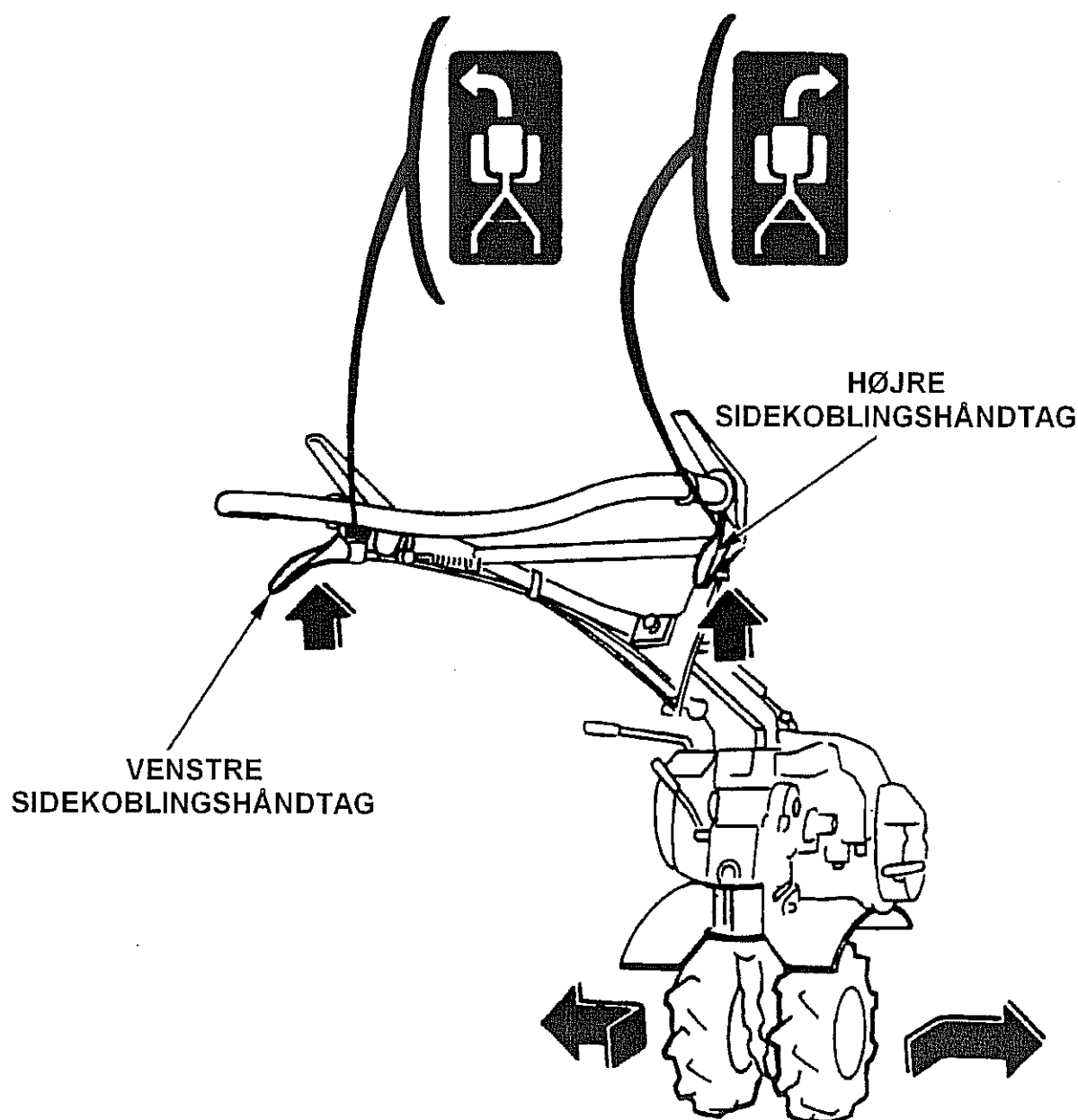

6. GEARSKIFT

F510 - F560 har 3 fremadgående gear og et bakgear (6 fremadgående gear og 2 bakgear, når gearstangen til højt og lavt gear anvendes). Gearstangen sættes i det ønskede gear, som er vist på gearpladen.

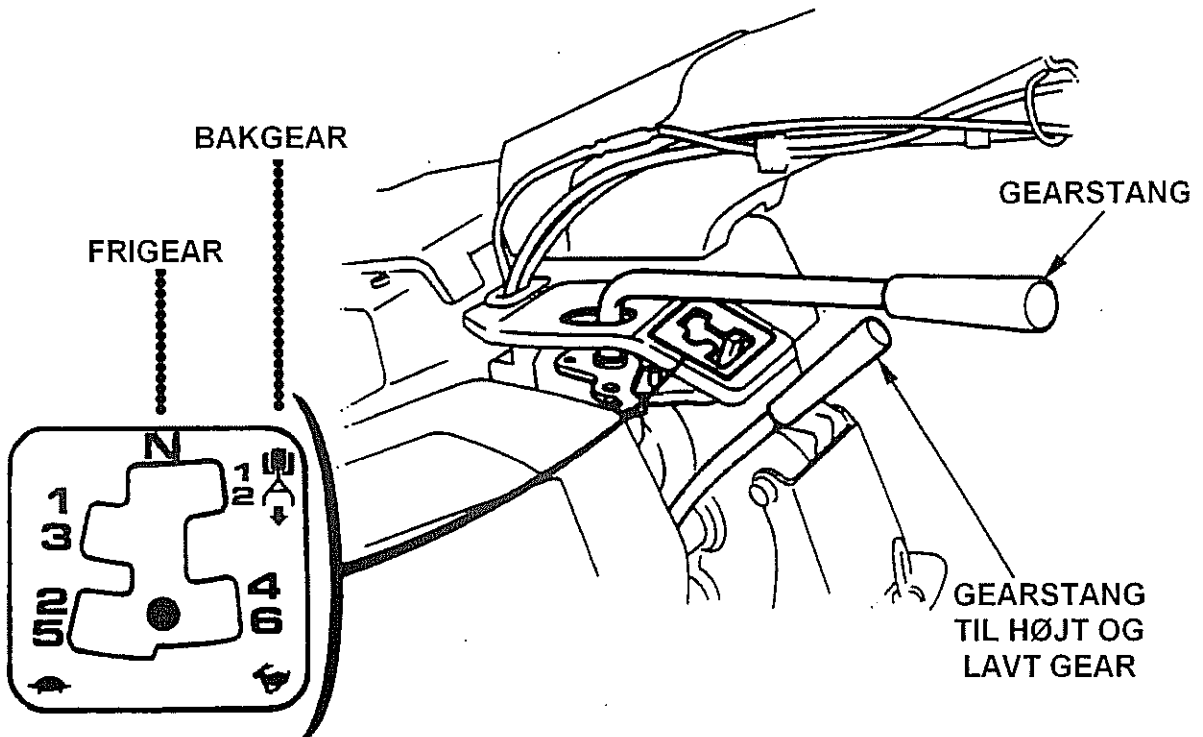

GEARSKIFT:

1. Drej gasreguleringen over på tomgang.
2. Slip koblingshåndtaget(ne).
3. Sæt gearstangen i det ønskede gear.

6. BRUG AF 2-HJULSTRAKTOREN

7. KRAFTUDTAG (PTO)

Kraftudtaget anvendes til stationært arbejde og tilbehør, der kan trækkes af dette. Skal kraftudtaget anvendes, skrues de to 6 mm. bolte ud og dækslet fjernes.

ADVARSEL:

- Ved stationært arbejde skal 2-hjulstraktoren altid være i frigear.
- Når kraftudtaget ikke er i brug, skal dækslet være monteret.

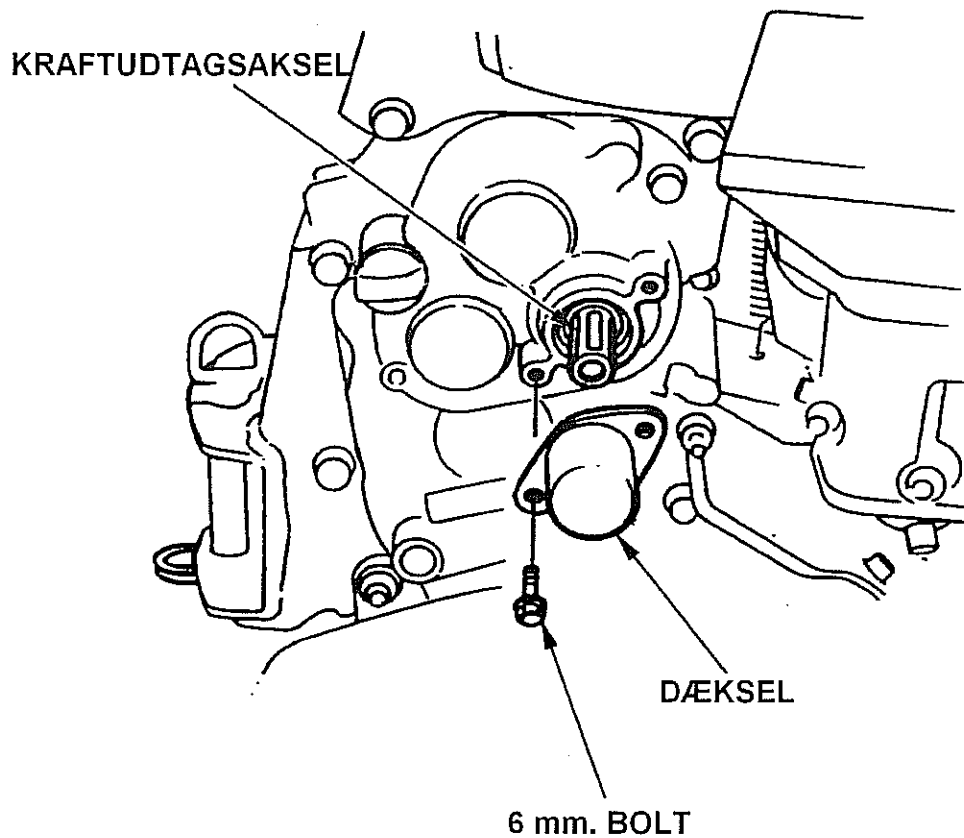

8. NORMAL ARBEJDSVINKEL

Sænk styret lidt så fronten af 2-hjulstraktoren løftes ca. 6 ~ 8°.

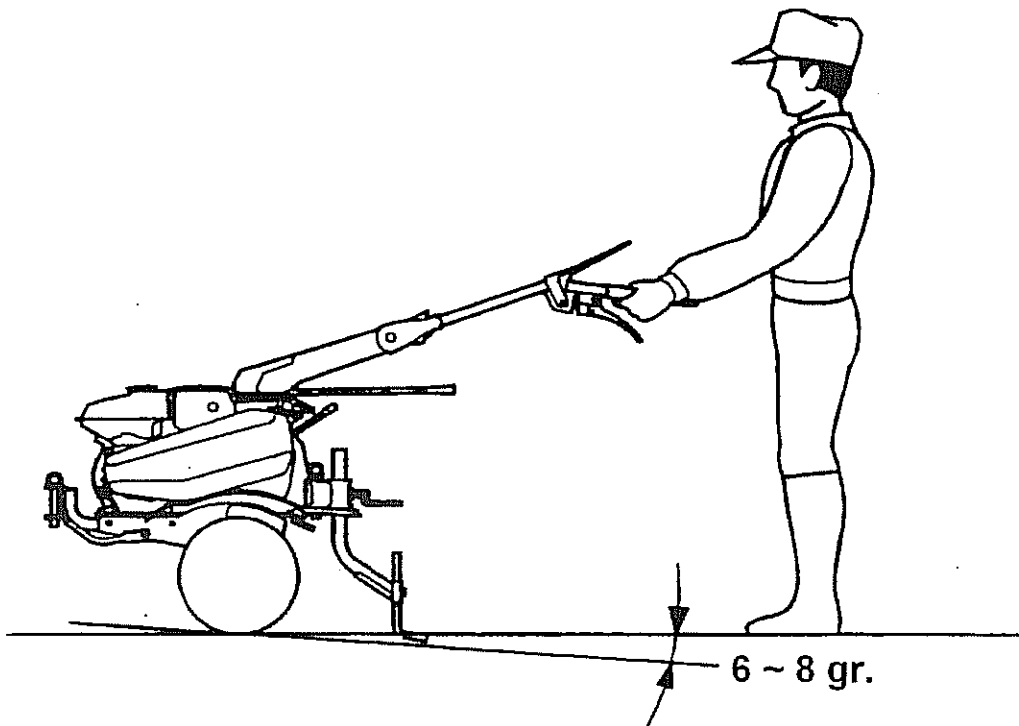

For at få den maksimale nytte af 2-hjulstraktoren, bør maskinen arbejde i den viste vinkel under fræsning.

OBS:

- Anvend aldrig 2-hjulstraktoren med fræsersæt, hvis diameter overstiger 330 mm.
 - Fræsning på skrånninger kan resultere i at 2-hjulstraktoren vælter.
 - Lad aldrig nogen anvende 2-hjulstraktoren uden korrekt instruktion, det vil kunne resultere i personskade.
 - Bær kraftige arbejdssko. Brug af 2-hjulstraktoren barfodet, med åbne sko eller sandaler øger risikoen for personskader.
 - Anvend aldrig 2-hjulstraktoren om natten.
 - Vær altid 2 personer ved transport af 2-hjulstraktoren fra sted til sted, når den ikke transporteres på en påhængsvogn.
 - Hvis fræserknivene blokeres af mudder, sten eller andet, skal motoren omgående stoppes og fræserknivene rengøres. Rengøringen skal ske på et egnet sted. Bær arbejdshandsker under arbejdet med fræserknivene.
- For at undgå beskadigelser, kontroller 2-hjulstraktoren for ethvert tegn på skader og fejl hver gang 2-hjulstraktoren har været anvendt.

7. STOP AF MOTOREN.

1. Drej gasreguleringen helt over på tomgang.

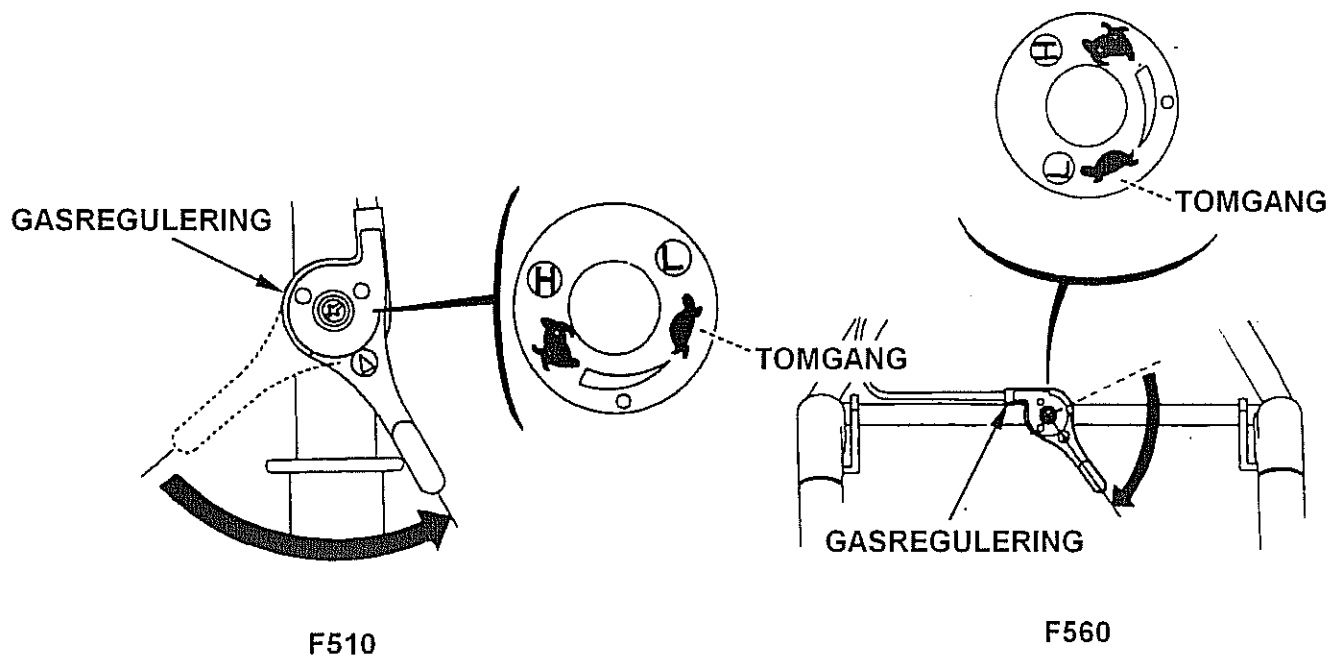

2. Drej tændingskontakten over på stop.

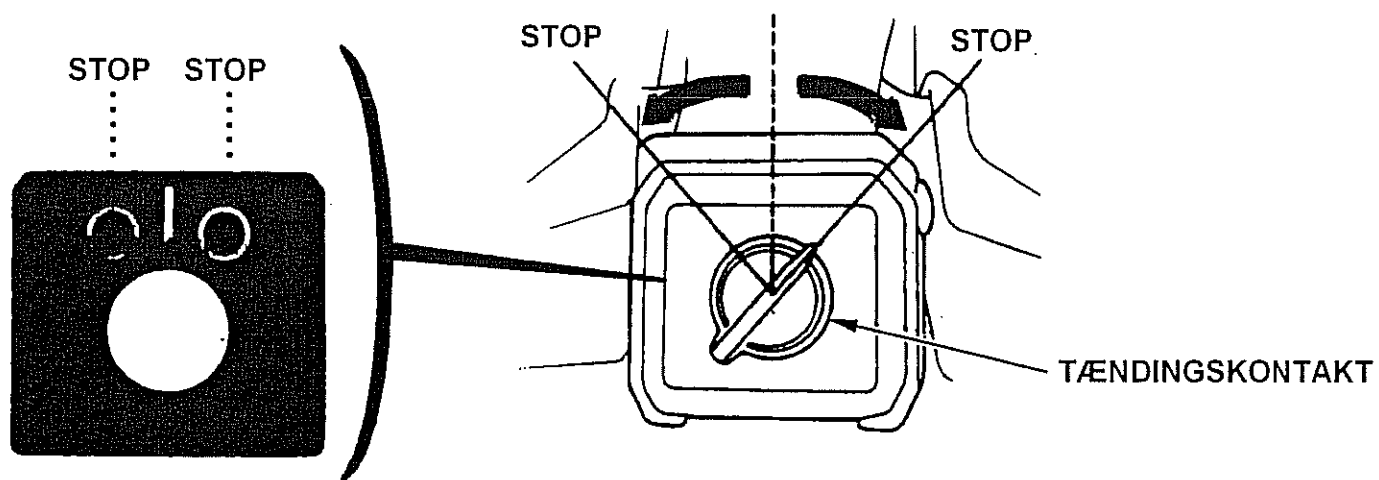

3. Luk benzinhanen.

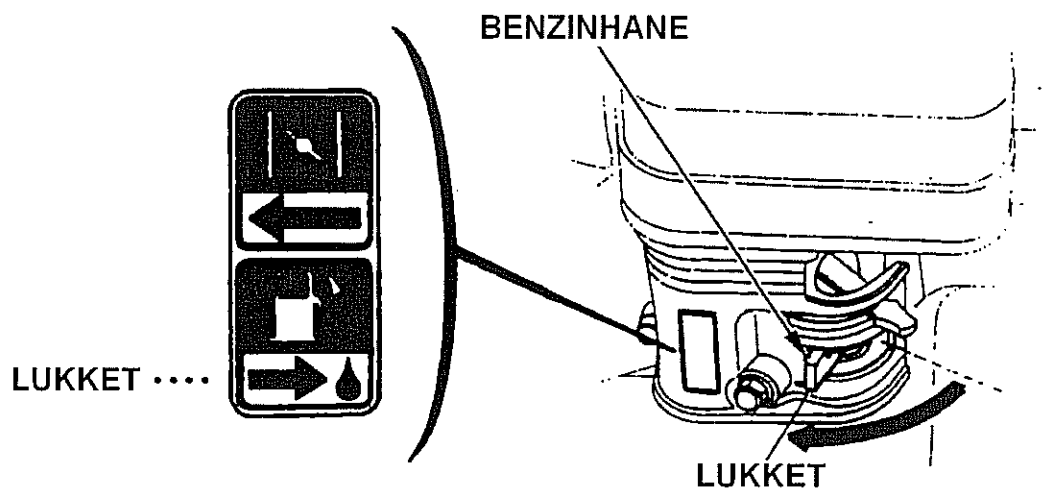

8. VEDLIGEHOJDELSE

Formålet med vedligeholdelse og justeringer er at bibeholde 2-hjulstraktoren i den bedst mulige stand. Kontroller og vedligehold, som vist i serviceskemaet nedenfor.

ADVARSEL:

- Stop motoren inden nogen form for vedligeholdelse udføres. Hvis motoren skal køre, sørg for god ventilation. Udstødningsgas indeholder giftig kulilte.

BEMÆRK:

- Anvend kun originale HONDA reservedele til vedligeholdelse og reparation. Brug af uoriginale reservedele kan beskadige 2-hjulstraktoren.

SERVICEMEMA

Hypighed			Efter første måned eller 20 timer	Hver 3. måned eller hver 50 timer	Hver 6. måned eller hver 100 timer	Hvert år eller hver 300 timer
Regelmæssig vedligeholdelse udføres ved hver angiven måned eller driftstime afhængig af, hvad der kommer først.		Daglig				
Motorolie	Kontrol	0				
	Skift		0		0	
Luffilter	Kontrol	0				
	Rengør			0 (1)		
	Skift					0
Slamglas	Rengør				0	
Tændrør	Kontrol/justér				0	
	Skift					0
Gearolie	Kontrol	0 (3)				
Ventilspillerum	Justér					0 (2)
Gnistfanger (ekstra udstyr)	Rengør				0	
Forbrændingskammer	Rengør	Efter 500 timer (2)				
Benzintank	Rengør					0 (2)
Koblingskabel	Justér		0		0	
Sidekoblingskabel (F560)	Justér					0 (2)
Gaskabel	Justér					0 (2)
Kilerem	Justér		0		0	
Tomgang	Kontrol/justér					0 (2)
Benzinslange	Kontrol	Udskift hvert 2. år (om nødvendigt) (2)				

OBS:

- (1) Renses oftere under støvede forhold.
- (2) Bør foretages af Deres autoriserede HONDA forhandler, medmindre De har det rigtige værktøj og mekanisk kunnen. Se HONDA's værkstedshåndbog.
- (3) Skift gearolien efter længere tids opbevaring og hvis den indeholder urenheder.

1. MOTOROLIESKIFT

Aftap motorolien, mens motoren stadig er varm, for at sikre hurtig og fuldstændig tømning.

1. Skru olieproppen/pinden og olieaftapningsproppen af og aftap olien.
2. Vip 2-hjulstraktoren forover for at tømme krumtaphuset fuldstændigt.
3. Monter aftapningsproppen, fyld op med den anbefalede motorolie (se side 13) og kontroller niveauet.
4. Monter olieproppen/pinden og spænd den fast.

MOTOROLIE INDHOLD: 0,6 ltr.



Vask Deres hænder med vand og sæbe efter arbejdet med motorolien.

OBS:

- Skil Dem af med den brugte motorolie på en miljømæssig, forsvarlig måde. De kan eventuelt hælde motorolien tilbage i en beholder, der kan lukkes, og aflevere den hos Deres lokale benzinforhandler. Undlad at smide beholderen væk sammen med Deres almindelige affald eller at hælde olien ud på jorden.

8. VEDLIGEHOLDELSE

2. SKIFT AF GEAROLIE

1. Placer 2-hjulstraktoren på en plan, vandret flade.
2. Skru olieprop og olieaftapningsprop af og aftap olien.
3. Monter aftapningsproppen. Påfyld den anbefalede olie (se side 14) til øverste niveau. Monter olieproppen.

OLIE INDHOLD: 2,2 ltr.

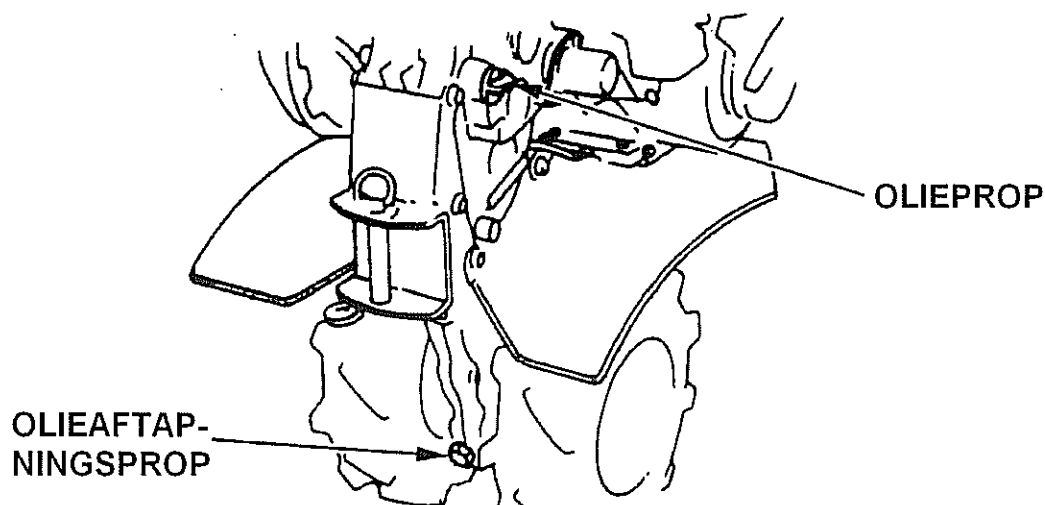

Vask Deres hænder med vand og sæbe efter arbejdet med motorolien.

OBS:

- Skil Dem af med den brugte motorolie på en miljømæssig, forsvarlig måde. De kan eventuelt hælde motorolien tilbage i en beholder, der kan lukkes, og aflevere den hos Deres lokale benzinformidler. Undlad at smide beholderen væk sammen med Deres almindelige affald eller at hælde olien ud på jorden.

3. VEDLIGEHOLDELSE AF LUFTFILTER

Et snavset luftfilter vil hindre luften i at komme ind i karburatoren. For at modvirke karburatorfejl, rens luftfiltret jævnligt. Rens luftfiltret oftere under drift i støvede forhold.

ADVARSEL:

- **Brug aldrig benzin eller anden brandfarlig væske til at rense luftfiltret med. Det kan forårsage brand.**

BEMÆRK:

- Lad aldrig motoren køre uden luftfilter. Det vil forårsage kraftig slitage på motoren.

1. Skru møtrikken af, tag luftfilterdækslet og luftfiltret af og skil filtret ad. Kontroller elementerne for huller og revner, udskift luftfiltret hvis det er beskadiget.
2. Skumelement: Vask skumelementet i varmt sæbevand, skyl det grundigt, og lad det tørre. Når filtret er tørt, dyppes det i ren motorolie og den overskydende olie presses ud. Motoren vil ryge, hvis filtret indeholder for meget olie.
3. Papirelement: Fjern støvet fra papirelementet ved at blæse trykluft igennem indefra eller ved at banke let på elementet nogle gange. Brug aldrig en børste til at rengøre filtret med, den vil kun presse støvet ind i papirelementet.

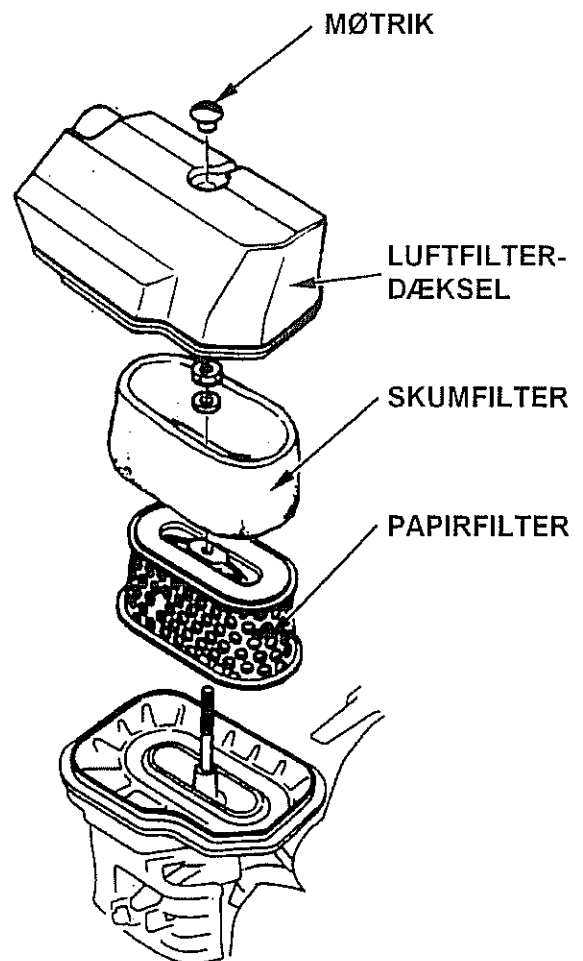

8. VEDLIGEHOLDELSE

4. VEDLIGEHOLDELSE AF SLAMGLAS

ADVARSEL:

- **Benzin er meget brandfarlig og kan eksplodere under særlige forhold. Rygning og brug af åben ild skal undgås på stedet.**

Luk benzinhanen, og skru slamglasset af.

Vask delene i rensesvæske, lad dem tørre godt og monter dem korrekt.

Åben benzinhanen og kontroller for utætheder.

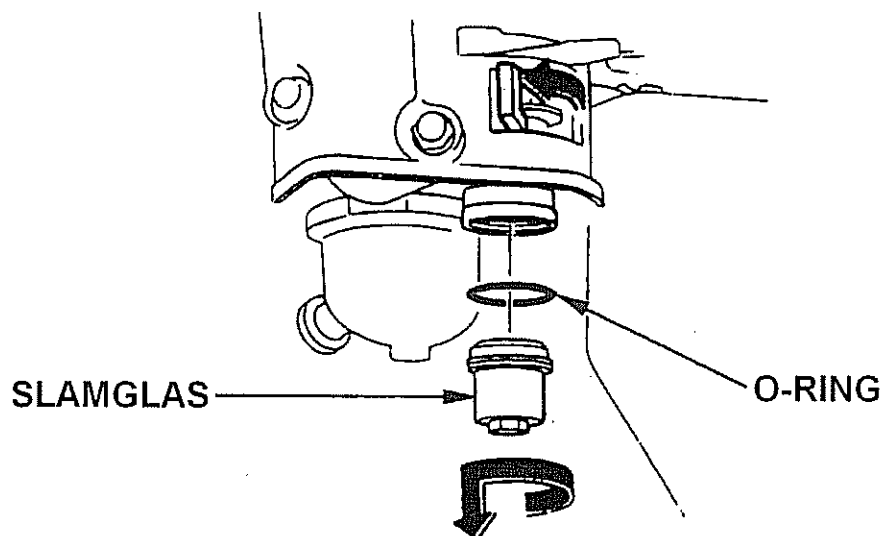

5. VEDLIGEHOLDELSE AF TÆNDRØR

**ANBEFALEDE TÆNDRØR: BPR 5 ES (NGK)
W16EPR-U (DENSO)**

For at sikre korrekt motordrift, skal elektrodeafstanden på tændrøret være korrekt og tændrøret fri for koksaflejringer.

1. Tag tændrørshætten af og skru tændrøret ud ved hjælp af tændrørsnøglen.

ADVARSEL:

- Hvis motoren lige har kørt, vil lyd-potten være meget varm. Undgå at berøre lyd-potten.

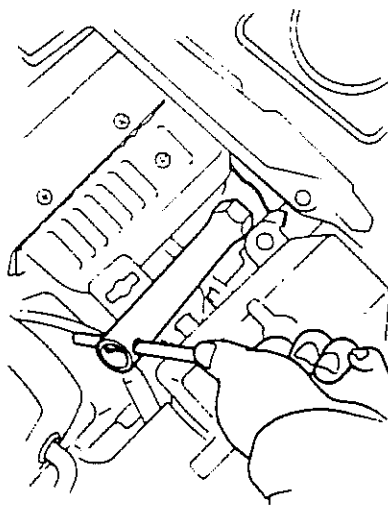

2. Undersøg tændrøret. Smid det væk, hvis porcelænet er krakeleret eller revnet. Kan tændrøret anvendes igen, renses det med en stålbørste.

8. VEDLIGEHOLDELSE

3. Mål elektrodeafstanden med en tændrørssøger. Afstanden bør være 0,7 ~ 0,8 mm. Justér elektrodeafstanden ved at bøje sideelektroden.

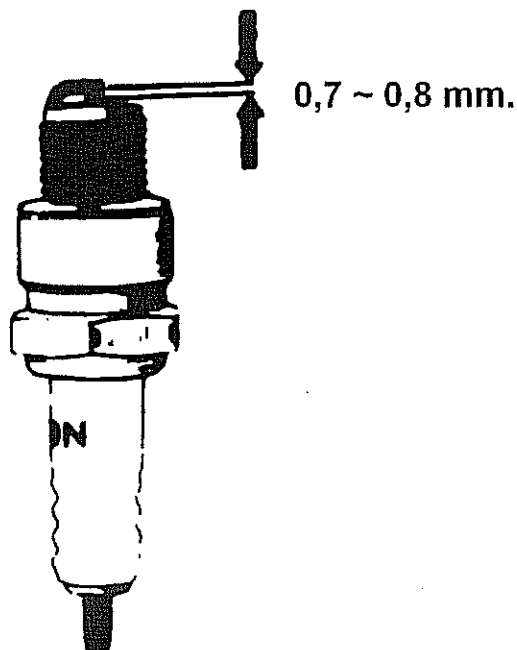

4. Kontroller og monter pakningen. Skru tændrøret i med hånden, for at undgå at skrue det skævt i gevindet.
5. Efter tændrøret er skruet ned i gevindet med hånden, spændes det med tændrørnsøglen for at tætnes pakningen.

OBS:

- Når et nyt tændrør monteres spændes det 1/2 omgang ekstra for at tætnes pakningen. Et tidligere anvendt tændrør spændes kun 1/8 - 1/4 omgang for at tætnes pakningen.

BEMÆRK:

- Tændrøret skal spændes godt, et tændrør, der ikke er spændt ordentligt, kan blive meget varmt og muligvis beskadige motoren.
- Anvend aldrig tændrør med forkert glødetal.

6. JUSTERING AF KILEREM

1. Justér frigangen i koblingshåndtaget(ne) først (se side 41).
Kileremmens tilspænding, bør være 65 ~ 70 mm. mellem det øverste af kileremmen og stramrullen (koblingshåndtaget) aktiveret).

A: 65 ~ 70 mm.

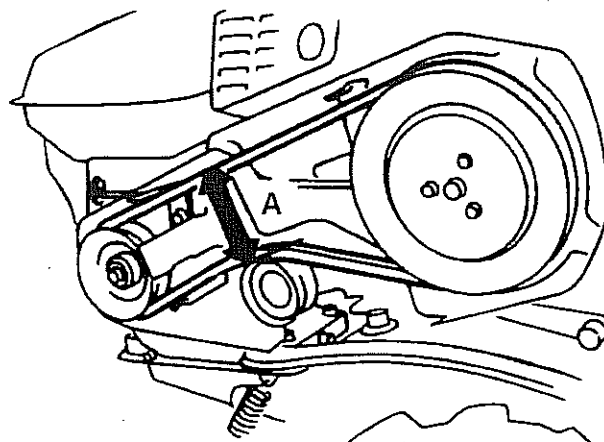

2. Justering foregår ved at skrue motorens monteringsbolte og bolten i motorbeslaget løse. Flyt motoren fremad eller bagud efter behov, for at opnå korrekt justering af kileremmen.

OBS:

- Efter justeringen af kileremmen, kontroller ved hjælp af en linjal, om ydersiderne af remskiverne flugter med hinanden.

BOLT I MOTORBESLAG

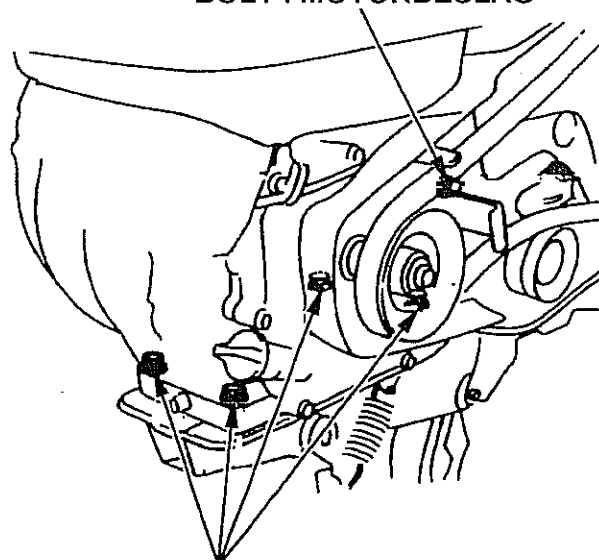

MONTERINGSBOLTE

3. Skru boltene, der holder kileremsstyrene, løse.
Justér afstanden mellem kileremmen og kileremsstyrene, som vist, med koblingshåndtaget(ne) aktiveret.

A: 2 ~ 4 mm.

B: 3 ~ 4 mm.

C: 2 ~ 4 mm.

KILEREMSSTYR

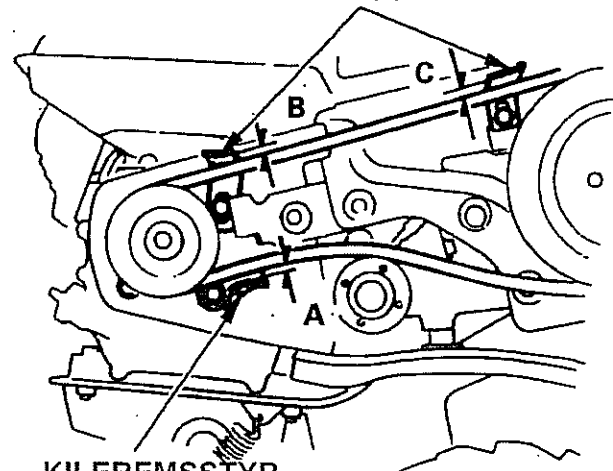

KILEREMSSTYR

8. VEDLIGEHOLDELSE

7. JUSTERING AF GASKABEL

Mål frigangen ved enden af håndtaget på gasreguleringen.

FRIGANG 5 ~ 10 mm.

Hvis justering er nødvendig, skrues låsemøtrikken løs og justerbolten skrues ud eller ind efter behov.

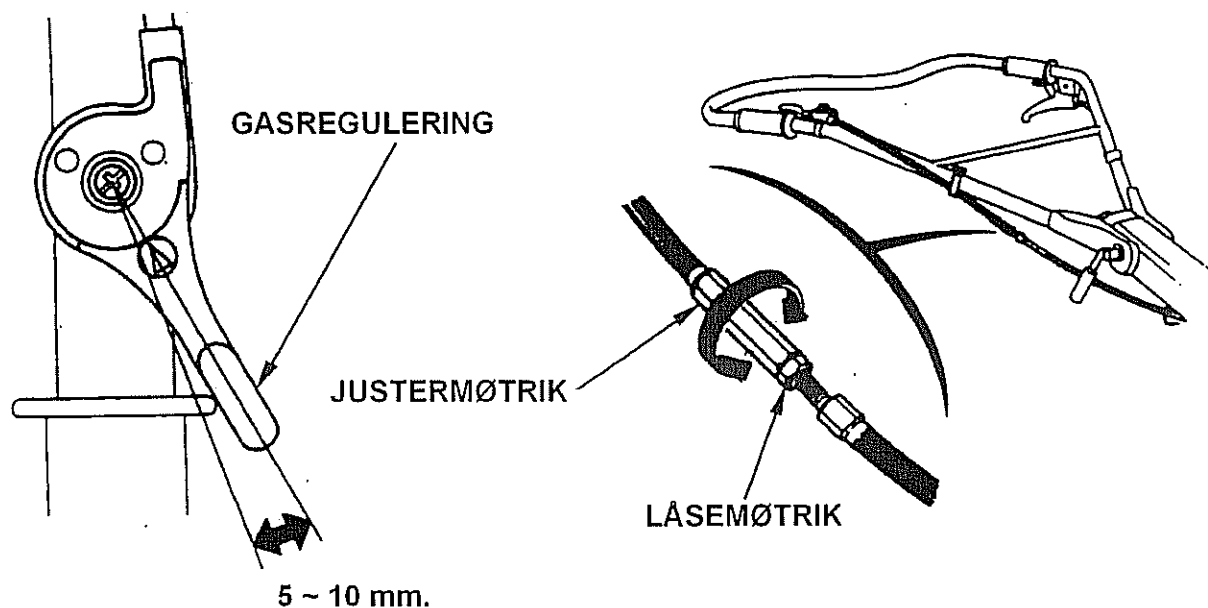

8. JUSTERING AF FRIGANG I KOBLINGSKABEL

F510

Der skal være 3 ~ 8 mm. frigang ved enden af koblingshåndtaget, når det er sluppet.

Hvis justering er nødvendig, skrues låsemøtrikken løs og justerbolten skrues ud eller ind efter behov. Efter justering spændes låsemøtrikken fast.

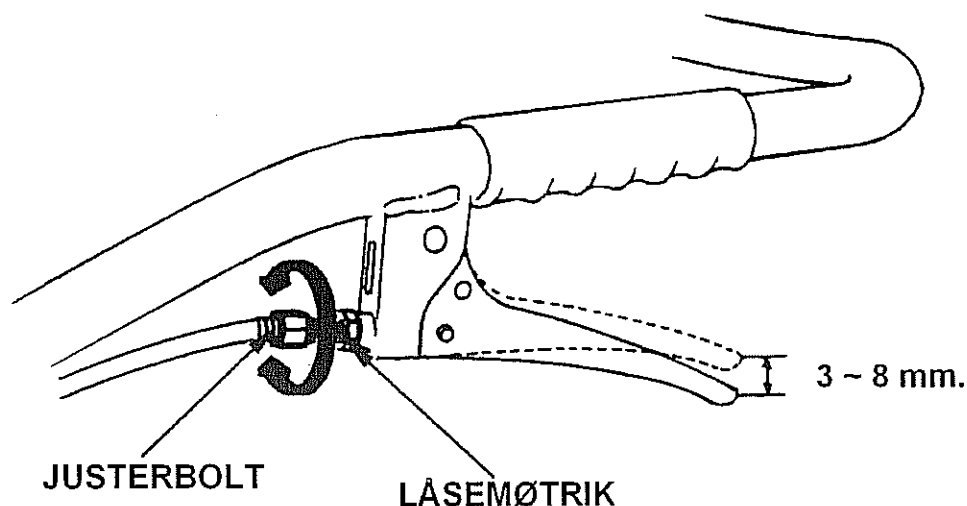

F560

Der skal være 5 ~ 10 mm. frigang ved enden af koblingshåndtagene, når de er sluppet.

Hvis justering er nødvendig, skrues låsemøtrikken løs og justermøtrikken skrues ud eller ind efter behov.

Fjern kileremsskærmen og udfør justeringen, mens stramrullen presses ned med hånden. Efter justering spændes låsemøtrikken fast.

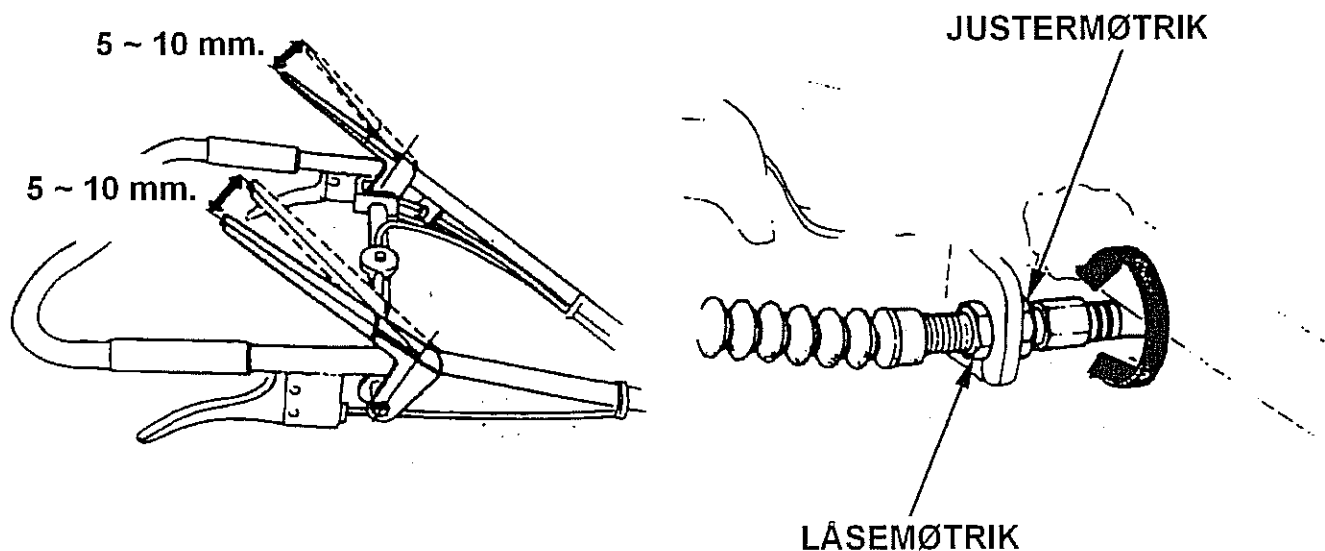

8. VEDLIGEHOLDELSE

9. JUSTERING AF SIDEKOBLINGSKABLER (kun F560)

Der skal være 7 ~ 10 mm. frigang ved enden af koblingshåndtagene.

Hvis justering er nødvendig, skrues justermøtrikken ud eller ind efter behov.

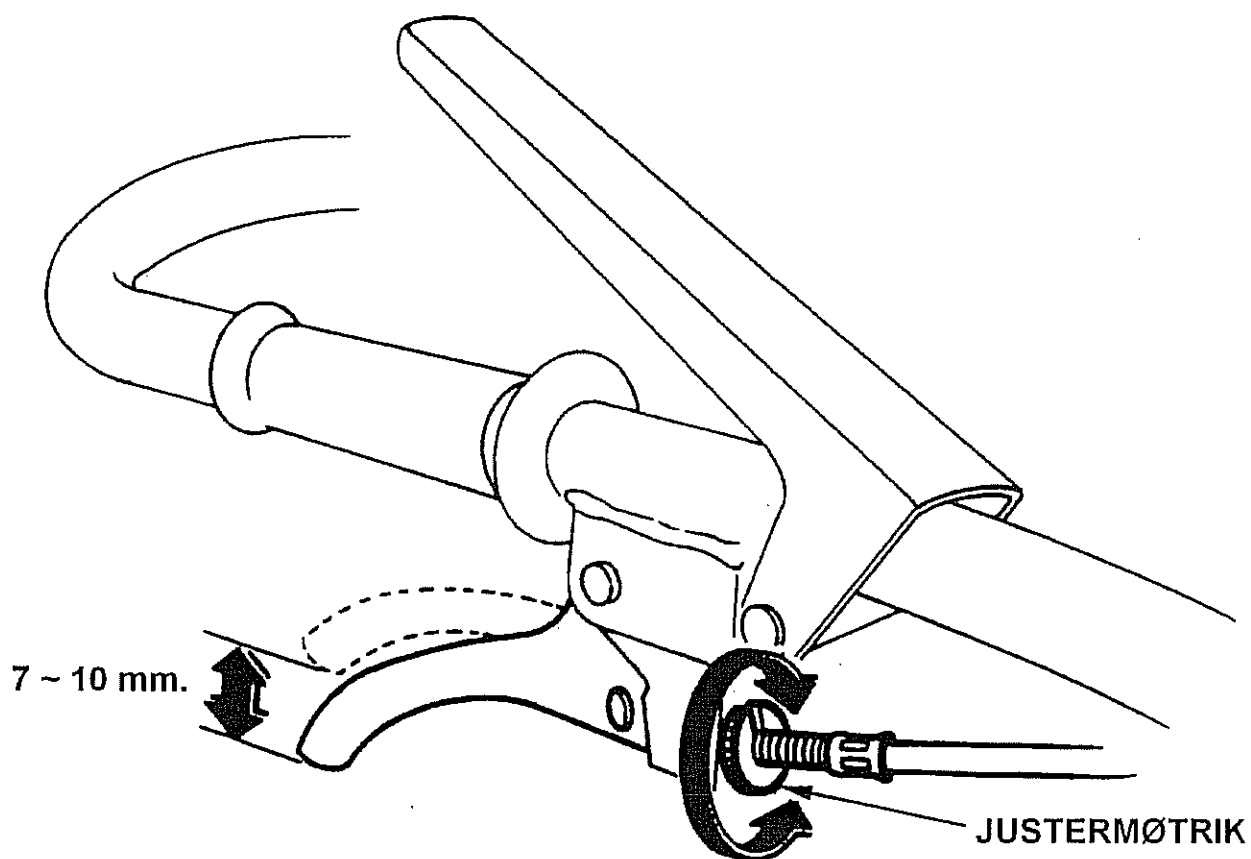

ADVARSEL:

- For at undgå at spilde benzin, når 2-hjulstraktoren transporteres, lukkes benzinhane. Spildt benzin og benzindampe kan antændes.

Forberedelse til opbevaring af 2-hjulstraktoren i en længere periode;

1. Forvis Dem at stedet til opbevaringen er tørt og støvfrit.
2. Aftap benzinen:

ADVARSEL:

- Benzin er meget brandfarlig og kan eksplodere under særlige forhold. Rygning og brug af åben ild skal undgås på stedet.
- a. Luk benzinhane og skru slamglasset af og tøm det.
 - b. Åben benzinhane og aftap benzinen fra benzintanken i en passende beholder.
 - c. Monter slamglasset og spænd det fast.
 - d. Skru aftapningsskruen i karburatoren løs og aftap benzinen fra karburatoren. Aftap benzinen i en passende beholder.

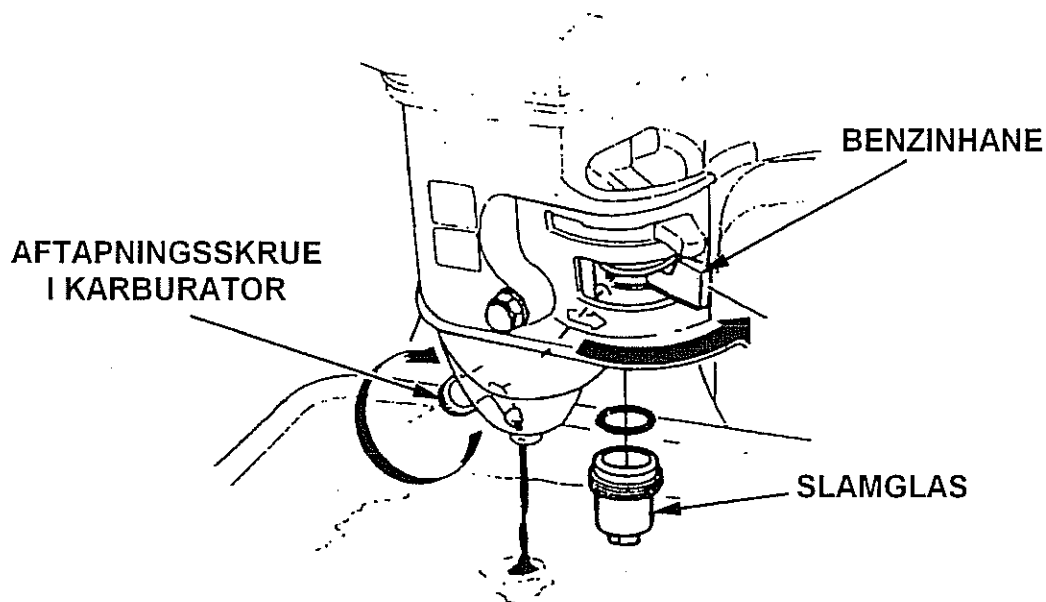

3. Træk i håndtaget til rekylstarteren, indtil De mærker modstand. Træk videre i håndtaget indtil mærket på gribehjulet peger opad mod det øverste hul i rekylstarteren. I denne position er både indsugnings- og udstødningsventilen lukket. Når 2-hjulstraktoren opbevares sådan, forhindres rustdannelse på ventilerne.
4. Skift motorolien og transmissionsolien.
5. Dæk 2-hjulstraktoren med et plastikstykke.

Opbevar aldrig 2-hjulstraktoren med styret på jorden. Det vil kunne forårsage, at motorolien løber ned i cylinderen og spild af benzin.

10. FEJLFINDINGSSKEMA

Når motoren ikke kan starte:

1. Er der tilstrækkelig benzin?
2. Er benzinhane åben?
3. Kommer der benzin til karburatoren?
Kontroller, om der kommer benzin til karburatoren, ved at skruе aftapningsskruen løs, med benzinhane åben.

ADVARSEL:

- Hvis der spildes benzin, forvis Dem om, at det er helt tørt, inden tændrøret kontrolleres eller motoren forsøges startet. Benzindampe og spildt benzin kan antænde.

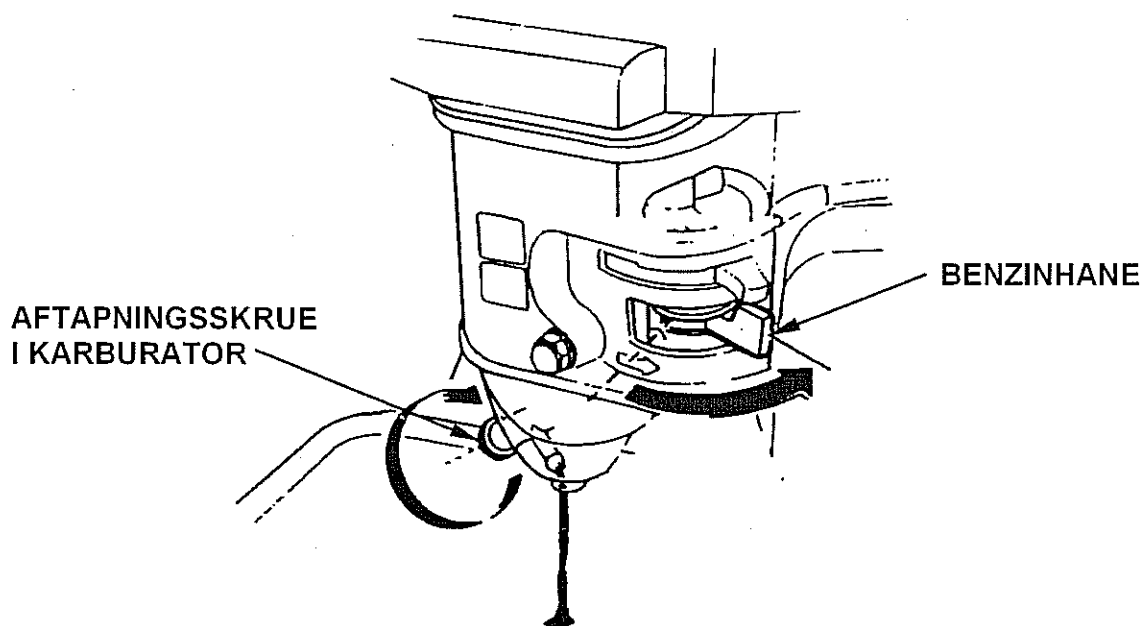

4. Er tændingskontakten i kørestilling?
5. Er der gnist på tændrøret?
 - a. Tag tændrørshætten af. Rens for eventuelt snavs omkring tændrøret og skru det ud.
 - b. Sæt tændrøret i tændrørshætten.
 - c. Drej tændingskontakten i kørestilling.
 - d. Læg gevindet på tændrøret over på noget metal på motoren og træk nogle gange i håndtaget til rekylstarteren, for at se om der er gnist på tændrøret.
 - e. Hvis der ingen gnist er på tændrøret, udskiftes dette.
Forsøg at starte motoren som foreskrevet.
6. Hvis motoren stadig ikke kan starte, bringes 2-hjulstraktoren til Deres autoriserede HONDA forhandler.

11. TEKNISKE DATA

Model	F510	F560
Power Product kode	FZBE	FZBF
Type	SE	SE
Længde	1.645 mm.	1.670 mm.
Bredde	610 mm.	610 mm.
Højde	915 mm.	990 mm.
Vægt	62 kg.	65 kg.
Motor		
Model	HONDA GX160k1	
Type	4-takt topventilet encylindret	
Slagvolumen	163 cm ³ .	
Boring x slaglængde	68 x 45 mm.	
Tændingssystem	Elektronisk tænding	
Tændrør	BPR5ES (NGK), W16EPR-U (DENSO)	
Motorolie indhold	0,6 ltr.	
Tank indhold	2,3 ltr.	2,2 ltr.
Kobling	Kileremskobling	
Gearolie indhold	2,2 ltr.	
Støj niveau ved brugers øre (Lydtryk)	85,5 dB(A)	
Vibrationer ved styr	18m/S ² /3.400 omdr./min.	

OBS:

- Specifikationerne kan ændres uden forudgående varsel.
- F510 markedsføres ikke i Danmark

12. HONDA ADRESSER I EUROPA

Firmanavn	Adresse	Tel: Fax:
Honda (UK) Limited	470 London Road, Slough, Berkshire, SL38QY, United Kingdom	Tel: 081-747-1400 Fax: 081-747-3594
Honda Europe Power Equipment S.A.	Pole 45 Rue des Chataigniers 45140 Ormes, France	Tel: 1-60-37-30-00 Fax: 1-60-37-33-33
Honda Motor Europe (North) GmbH.	Sprendlinger, Landstraße 166, D-63069 Offenbach/Main, Germany	Tel: 069-83-09-516 Fax: 069-83-09-519
Honda Belgium H.V.	Wijngaardveld 1, 9300 Aalst Belgium	Tel: 053-725-111 Fax: 053-725-100
Honda Italia Industriale S.P.A.	Via della Cecchignola,5/7 00143 ROMA	Tel: 06-54-7941 Fax: 06-59-20214
Honda (Suisse) S.A.	Route des Moulières 10,Case Pastale Ch 1214, Vernier-Geneve, Switzerland	Tel: 022-341-22-00 Fax: 022-341-09-72
Honda Nederland B.V.	Capronilaan 1 1119 NN Schiphol – Rijk, Netherlands	Tel: 018-04-57-333 Fax: 018-04-29-075
Honda Austria G.M.B.H.	Honda Strasse 1 A-2351 Wiener Neudorf, Austria	Tel: 223-66-900 Fax: 223-66-4130
Honda Power Equipment Sweden A.B.	Västkustvägen 17 202 15 Malmö, Sweden	Tel: 08-602-24-60 Fax: 08-722-36-27
Honda Produtos De Força, Portugal, S.A.	Lugar da Abrunheira S. Pedro de Penaferrim, 2710 Sintra, Portugal	Tel: 1-9615729 Fax: 1-9615722
Berema A/S	Berghagan 5, Langhus Box 454, 1401 Ski, Norway	Tel: 64-86-05-00 Fax: 64-86-05-49
OY Brandt AB	Tuupakantie 4 SF-01740, Vantaa, Finland	Tel: 90-895-501 Fax: 90-878-5276
TIMA PRODUCTS A/S	Tårnfalkevej 16, Postboks 511 2650 Hvidovre, Danmark	Tel: 36-34-25-50 Fax: 36-77-16-30
Greens	Polig. Industrial Congost 08530, La Garriga, (Barcelona), Spain	Tel: 93-871-84-50 Fax: 93-871-81-80
Automocion Canarias S.A. (AUCASA)	Apartado, de Correos, num 206 Santa Cruz de Tenerife, Canary Islands	Tel: 922-61-13-50 Fax: 922-61-13-44
The Associated Motors Company Ltd.	148, Rue D'Argens, Msida Malta	Tel: 356-333001 Fax: 356-340473
Two Wheels Ltd.	Crossland Business Park Ballymount Road, Dublin 12, Ireland	Tel: (01) 4602111 Fax: (01) 4566539
General Automotive Co., S.A.	P.O. Box 1200, 101 73 Athens Greece	Tel: 346-5321 Fax: 346-7329
BG Technik s.r.o.	Radlická 117/520 157 01 Praha 5, Czech Republic	Tel: 2-5694 573 Fax: 2-5694 571
Aries Power Equipment Ltd.	01-493 Warszawa, ul Wroclawska 25a Poland	Tel: 22-685 17 06 Fax: 22-685 16 03
MO.TOR.PEDO Ltd.	2040 Buda-rs Kamaraerdei-t 3 Hungary	Tel: 23-444-971 Fax: 23-444-972
MDL Motors	140 Dzimavu Street Riga LV 1050, Latvia	Tel: 371-7211071 Fax: 371-7821028
UAB "Wood Stock"	Savanoriu 174 a, LT 2600 Lithuania	Tel: 370-61-606896 Fac: 370-52-132765
Honda Slovakia spol s.r.o.	Polu Millennium Tower Vajnorska ul. 100/A 831 03 Bratislava 3 Slovak Republic	Tel: 42-1-2-4444-1156 Fax:42-1-2-4444-1150
ASDomzale Moto Center D.O.O.	Blantnica 3a, 1236 Trzin Slovenia	Tel: 386-1-562-2242 Fax: 386-1-562-3705

F510k5 - F560k5

39734632 - EU 1000.2007.07

DK 09/07 - skn

IMPORTØR



TIMA PRODUCTS A/S

TÅRNFALKEVEJ 16 POSTBOKS 511 2650 HVIDOVRE
TELEFON 36 34 25 50 TELEFAX 36 77 16 30