

HONDA

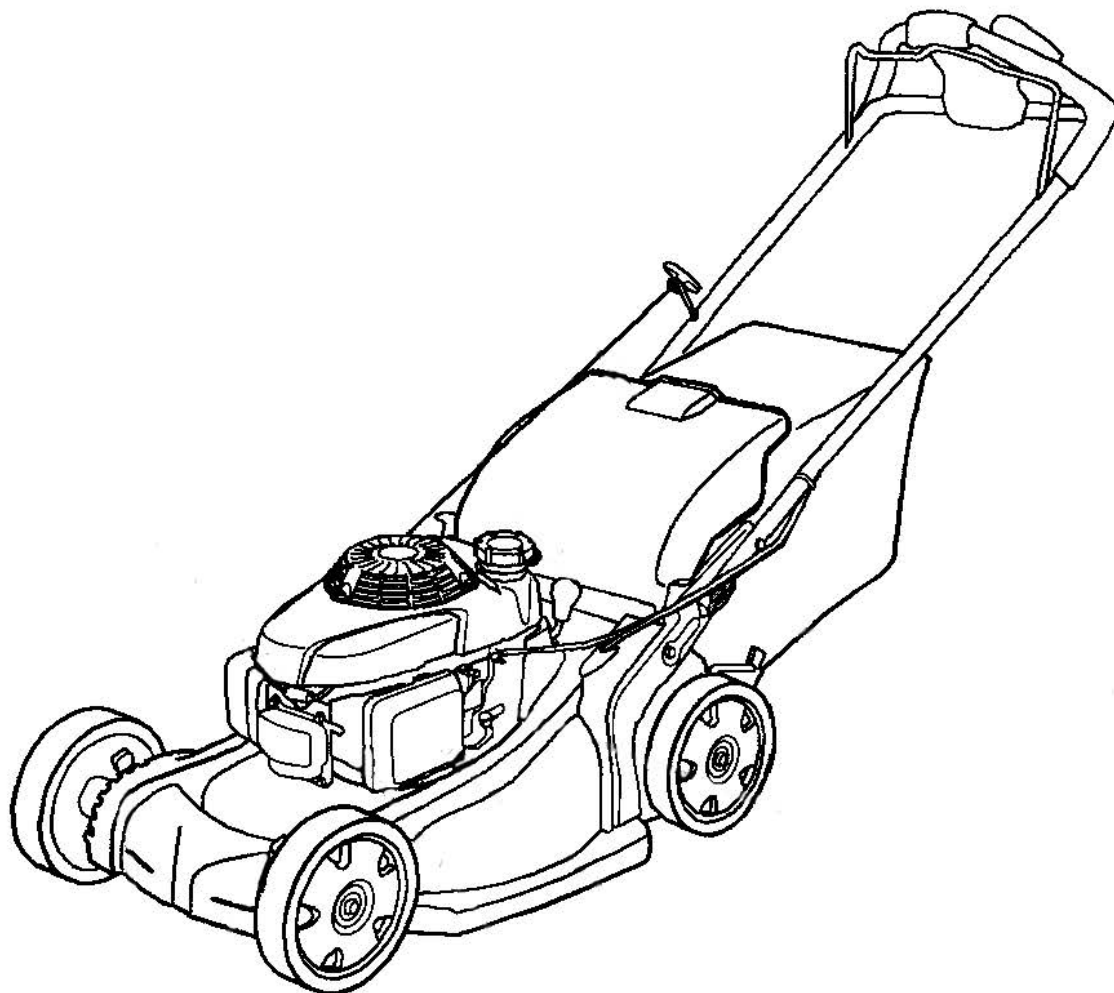

BETJENINGSVEJLEDNING

HONDA PLÆNEKLIPPER

HRX537C VKEA

Oversættelse af den originale betjeningsvejledning.

Tak fordi du har købt en Honda plæneklipper.

Denne betjeningsvejledning omhandler brugen og vedligeholdelsen af Honda plæneklipper HRX537C VKEA.

Vi ønsker at hjælpe dig til at få det bedste resultat ud af din nye plæneklipper og at anvendelsen bliver så sikker, som mulig. Denne betjeningsvejledning indeholder information om hvordan dette opnås, læs den venligst grundigt.

Betjeningsvejledningen bør betragtes, som en del af plæneklipperen og bør følge denne ved salg.

Hvis du har problemer eller du har spørgsmål vedrørende din plæneklipper, bedes du kontakte din autoriserede Honda forhandler.

Honda Motor Co. Ltd. forbeholder sig ret til ændringer uden varsel og forpligtelser.

Ingen gengivelse, selv delvis, må foretages af denne betjeningsvejledning uden skriftlig tilladelse.

Sikkerhedsmeddelelser:

Læg specielt mærke til oplysninger, der følger disse overskrifter;

ADVARSEL:

- **Du kan blive slået ihjel eller alvorligt skadet, hvis du ikke følger instruktionen.**

BEMÆRK:

- Du kan blive alvorligt skadet, hvis du ikke følger instruktionen.

OBS:

- Din plæneklipper og andres ejendele kan blive alvorligt beskadiget, hvis du ikke følger instruktionen.

Hver oplysning fortæller hvad risikoen er, hvad der kan ske og hvad du kan gøre for at undgå og reducere risikoen.

Meddelelser som forebygger skader:

Du vil også se andre vigtige meddelelser, som vises med følgende ord:

NOTE:

- Din plæneklipper eller andres ejendom kan beskadiges, hvis de ikke følger instruktionerne.

Formålet med disse oplysninger er at hjælpe dig til undgå beskadigelser på din plæneklipper, andre ejendele og miljøet.

Indledning	3.
Almindelige sikkerhedsregler	5.
De vigtigste dele	10.
Samling af plæneklipperen	11.
Betjeningsgreb	14.
Forberedelser inden start	17.
Anvendelse af plæneklipperen	27.
Vedligeholdelse	34.
Transport	44.
Opbevaring	46.
Reservedele	49.
Fejlfinding	50.
Specifikationer	51.
EU Overensstemmelseserklæring	52.
Honda adresser	53.
Egne notater	54.

ADVARSEL: FOR SIKKER DRIFT:



- Honda's plæneklipper er designet med henblik på sikker og pålidelig drift, når den anvendes i henhold til vejledningen.
Læs og forstå betjeningsvejledningen, inden plæneklipperen tages i brug. Undladelse kan resultere i personskader og skader på plæneklipperen.
- Læs betjeningsvejledningen omhyggeligt, bliv familiær med alle betjeningsgreb og den korrekte anvendelse af plæneklipperen.
- Giv aldrig nogen, især ikke børn, lov til at bruge plæneklipperen uden grundig instruktion. Lovgivningen kan stille begrænsninger vedrørende brugerens mindste alder.
- Klip aldrig når:
 - Personer, især børn eller kæledyr er i nærheden
 - Du er under påvirkning af medicin eller har indtaget stoffer, som påvirker dine vurderinger og reaktioner.
 - Der er risiko for dårligt vejr, som lynnedslag og storm.
- Husk at brugeren af plæneklipperen er ansvarlig for eventuelle uheld, for skader på andre personer og deres ejendele.
- Under klipning, bør du beskytte dig selv ved at tage lange bukser og passende fodtøj på.
Anvend aldrig plæneklipperen, når du er barbenet eller har åbne sandaler på.
- Kontroller altid området, der skal klippes, grundigt for sten, grene og andre genstande, der under klipningen kan kastes ud af rotorknivene.
- Benzin er meget brandfarlig.
 - Opbevar kun benzin i godkendte beholdere.
 - Påfyld kun benzin udendørs og undlad rygning under påfyldningen.
 - Påfyld benzin inden start af motoren. Skru aldrig tankdækslet af, mens motoren er i gang eller stadig er varm.
 - Hvis der spildes benzin, flyttes plæneklipperen væk fra området med spildt benzin og forvis dig om, at området er helt tørt og fri for dampe, inden motoren startes.
 - Spænd tankdækslet fast efter påfyldning.
 - Inden plæneklipperen vippes for vedligeholdelse af rotorknivene eller aftapning af motorolien skal benzinen aftappes.
- Udskift en defekt lydpotte.
- Inden anvendelsen, skal det altid kontrolleres, at rotorknivene, knivboltene og klippehuset ikke er slidt eller beskadiget. Udskift defekte rotorknive og defekte knivbolte, som en samlet enhed for at opretholde balancen.
- Lad aldrig motoren køre i lukkede rum. Udstødningsgas indeholder giftig kulilte. Sørg for god ventilation.
- Klip kun i dagslys eller ved godt kunstigt lys.
- Hvis der er risiko for dårligt vejr som lynnedslag eller storm, stop plæneklipningen.
- Undlad anvendelse af plæneklipperen til vådt græs, hvis muligt.
- Under klipning, hold altid den korrekte afstand til rotorknivene, hvilket er bestemt af styrets længde.
- Gå, løb aldrig. Lad dig aldrig trække af plæneklipperen.
- Pas på, hvor du træder på skråninger. Klip på langs af skråninger, aldrig op og ned.
- Pas ekstra på, når du skifter retning på skråninger.
- Klip aldrig på skråninger, der har større stigning end 20°.

ALMINDELIGE SIKKERHEDSREGLER

- Udvis særlig forsigtighed, når du trækker plæneklipperen tilbage mod dig selv.
- Stop rotorknivene, når plæneklipperen køres væk fra græsplænen og når den skal transporteres fra plæne til plæne.
- Anvend aldrig plæneklipperen uden, at udkasterskærmen eller græsopsamlerposen er monteret.
- Justér aldrig på motorens regulator og lad den aldrig køre med for store omdrejninger.
- Kontroller at koblingshåndtaget for motorstop er sluppet inden start af motoren.
- Start motoren i henhold til vejledningen og sørg for, at dine fødder ikke er i nærheden af rotorknivene.
- Vip aldrig plæneklipperen, når motoren startes.
Start plæneklipperen på en plan, vandret overflade, uden græs og forhindringer.
- Hold hænder og fødder væk fra rotorknivene.
Start aldrig motoren mens du står foran udkasteråbningen.
- Løft og bær aldrig plæneklipperen, mens motoren kører.
- Stop motoren og tag tændrørshætten af:
 - Inden du rengør en blokeret udkasteråbning.
 - Inden kontrol, rengøring eller arbejde på plæneklipperen.
 - Efter plæneklipperen har ramt en skjult genstand. Kontroller plæneklipperen for skader og reparer eventuelle skader inden start og anvendelse af plæneklipperen.
 - Hvis plæneklipperen begynder at vibrere unormalt, skal den omgående kontrolleres for skader.
- Stop altid motoren:
 - Når du forlader plæneklipperen.
 - Inden du påfylder benzin.
- Stop rotorknivene i følgende tilfælde:
 - Når du af- eller påmontere græsopsamlerposen.
 - Inden du justere klippehøjden.
- Luk benzinhanen, når du er færdig med klipningen.
- Brug af andet tilbehør end det af Honda anbefalede i betjeningsvejledningen kan forårsage skader på plæneklipperen og sådanne skader er ikke dækket af Hondas garanti.
- Hold alle bolte og møtrikker spændt fast og kontroller at plæneklipperen er i god driftsmæssig stand. Regelmæssig vedligeholdelse er en vigtig hjælp til brugerens sikkerhed og til at opretholde den høje ydelse.
- Opbevar aldrig plæneklipperen indendørs med benzin påfyldt, hvor benzindampe kan komme i nærheden af åben ild og gnister.
- Lad motoren køle af inden plæneklipperen stilles til opbevaring indendørs.
- For at mindske risikoen for brand, hold motoren, lyd-potten, området omkring benzinsystemet og batteriet fri for græsafklip, blade og fedtstoffer.
Efterlad aldrig en beholder med afklippet græs inde i eller nær bygninger.
- Hvis benzintanken skal tømmes, skal det foregå udendørs.
- Kontroller græsopsamlerposen regelmæssigt for slid og revner.

- **Anvend aldrig plæneklipperen med slidte og beskadigede dele. Defekte dele skal udskiftes, ikke repareres. Udskift slidte og beskadigede dele med originale Honda reservedele. Rotorknivene skal altid være mærket med Honda og det korrekte referencenummer. Uoriginale reservedele kan beskadige plæneklipperen og være en risiko for din sikkerhed.**
- **Bær arbejdshandsker ved af- og påmontering af rotorknivene og ved rengøring omkring dem. Når knivboltene løsnes og spændes, anvendes en trækloids til stop så rotorknivene ikke kan dreje rundt.**
- **Kontroller altid at der er den korrekte balance i rotorknivene efter slibning.**
- **Anvend sikkerhedsbriller.**

Bortskaffelse





Til beskyttelse af miljøet, må en nedslidt plæneklipper, brugte batterier, brugt motorolie og lign. ikke bortskaffes sammen med dit almindelige affald. Overhold lokale love og regler eller kontakt din autoriserede Honda forhandler for korrekt bortskaffelse af disse dele.

ALMINDELIGE SIKKERHEDSREGLER

Placering af sikkerhedsmærkater

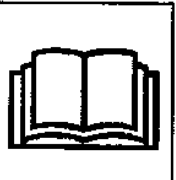
Disse mærkater advarer dig imod en potentiel risiko, der kan forvolde alvorlige personskader. Studer sikkerhedsmærkaterne omhyggeligt. Hvis en mærkat falder af eller bliver ulæselig, bør du kontakte din autoriserede Honda forhandler for udskiftning.

Bogstav	Mening
A	<div style="display: flex; justify-content: space-between;"><div style="text-align: center;"><p>1 →</p></div><div style="text-align: center;"></div><div style="text-align: center;"></div><div style="text-align: center;"></div><div style="text-align: center;"><p>← 4</p></div></div> <div style="display: flex; justify-content: space-between;"><div style="text-align: center;"><p>2 →</p></div><div style="text-align: center;"></div><div style="text-align: center;"></div><div style="text-align: center;"></div><div style="text-align: center;"><p>← 3</p></div></div> <ol style="list-style-type: none">1. Læs og forstå betjeningsvejledningen inden brug af plæneklipperen.2. Risiko for udkast. Hold andre personer væk fra området, som skal klippes.3. Risiko for skæreskader. Rotorknivene: Kom aldrig hænder og fødder ind under klippehuset. Afmonter tændrørshætten inden udførelsen af nogen form vedligeholdelse og reparation.4. Anvend aldrig plæneklipperen uden enten udkasterskærmen eller græsopsamlerposen er på monteret.

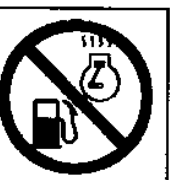
Bogstav	Mening
B	<div style="display: flex; justify-content: space-around;"><div style="text-align: center;"><p>5 ↓</p></div><div style="text-align: center;"></div><div style="text-align: center;"><p>6 ↓</p></div><div style="text-align: center;"></div><div style="text-align: center;"><p>7 ↓</p></div><div style="text-align: center;"></div></div> <ol style="list-style-type: none">1. Læs og forstå betjeningsvejledningen inden brug af plæneklipperen.2. Motorens udstødningsgas indeholder giftig kulilte. Anvend aldrig plæneklipperen indendørs.3. Benzin er meget brandfarlig. Stop motoren inden påfyldning af benzin.

Produktidentifikationsplade

Bogstav	Mening
<p>c</p>	<p>1. Garanteret lydeffektniveau i henhold til direktiv 2000/14/EU 2. Overensstemmelsesmærkat, i henhold til EU direktiv 3. Ekstra overensstemmelsesmærkat 4. Nominel ydelse i kilowatt 5. Maksimum motoromdrejninger 6. Vægt i kilogram 7. Produktionsår 8. Stelnummer 9. Model 10. Producentens navn og adresse 11. Autoriseret repræsentants navn og adresse</p>
	<p>Navn og adresse på producent og autoriseret repræsentant er nævnt under "EU Overensstemmelseserklæringen på side 52.</p>

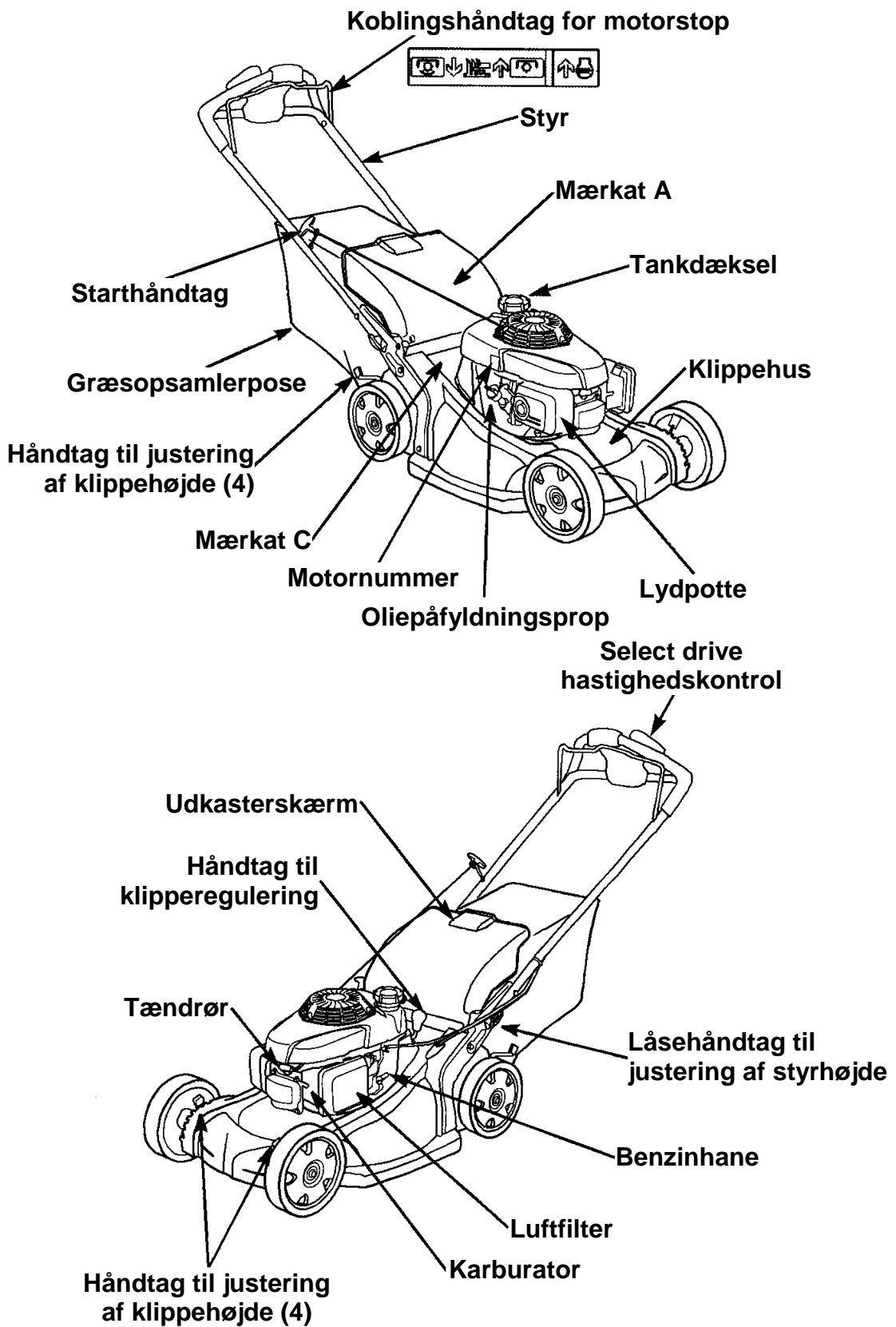

Udpakning

Tag plæneklipperen ud af papkassen og fjern papstykkerne omkring styret.

Montering af styret

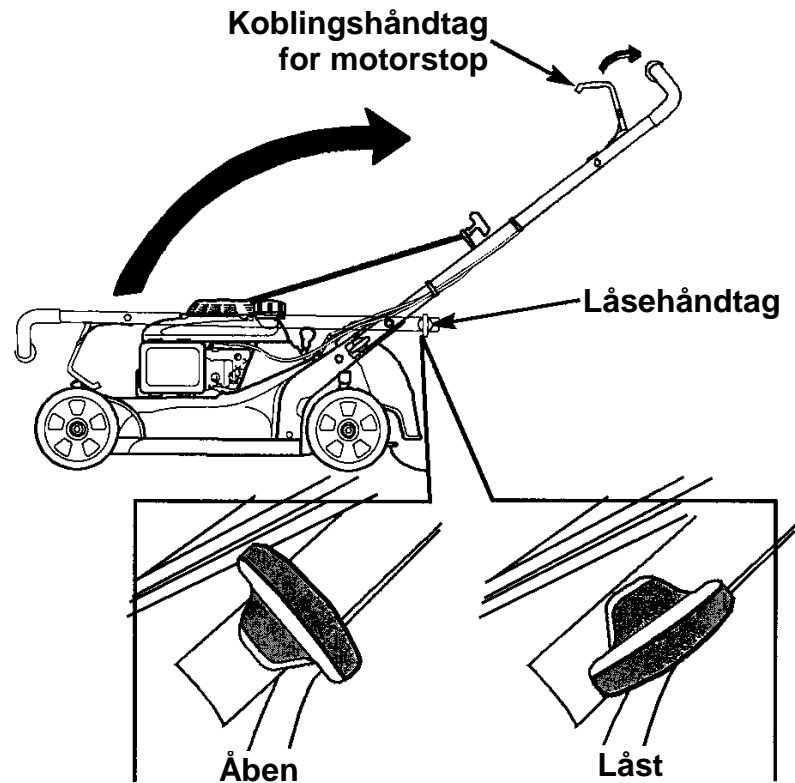

1. Drej låsehåndtagene til justering af styrhøjden 90° for at åbne dem.
2. Hold koblingshåndtaget for motorstop mod styret og fold styret op i normal stilling.
3. Flyt styret op eller ned til den ønskede højde, så tappene er ud for enten øverste, midterste eller nederste hul i styrkonsollerne.
4. Drej låsehåndtagene til justering af styrhøjden 90° for at låse styret fast.

SAMLING AF PLÆNEKLIPPEREN

Samling og montering af græsopsamlerposen

Skub stellet ind i opsamlerposen og hængt plastikkanterne fast i stellet, som vist.

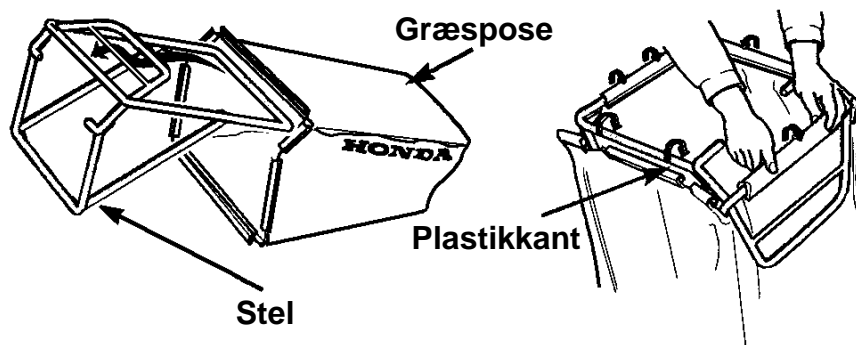

Løft udkasterskærmen op og sæt græsopsamlerposen på plads.

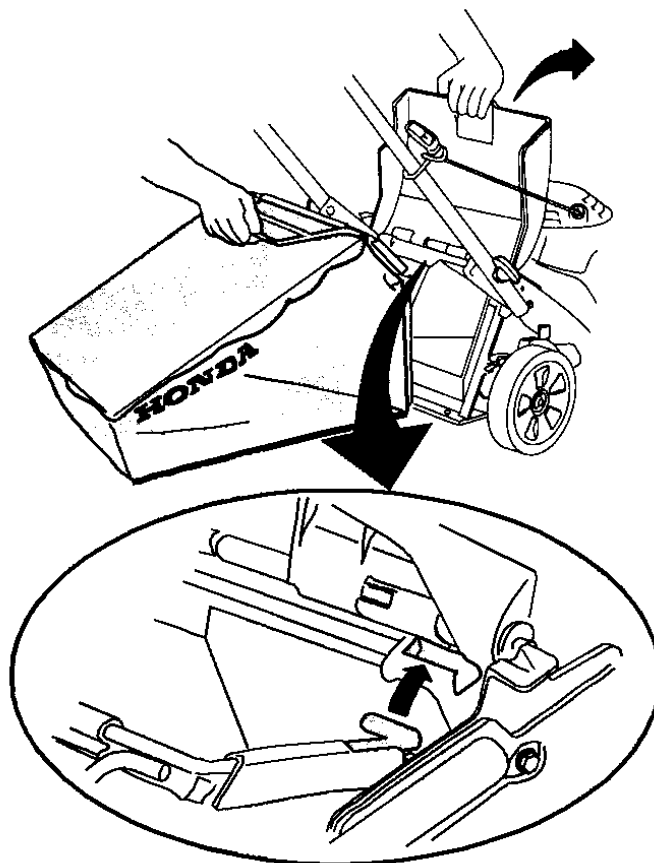

Motorolie

Plæneklipperen leveres **uden** olie i motoren.

Påfyld SAE 10W-30, API SJ motorolie, så niveauet er mellem øverste og nederste niveau på oliepinde, som vist.

Undgå at overfylde motoren. Hvis motoren overfyldes, vil den ekstra olie kunne løbe ind i luftfilterhuset og ud i luftfiltret.

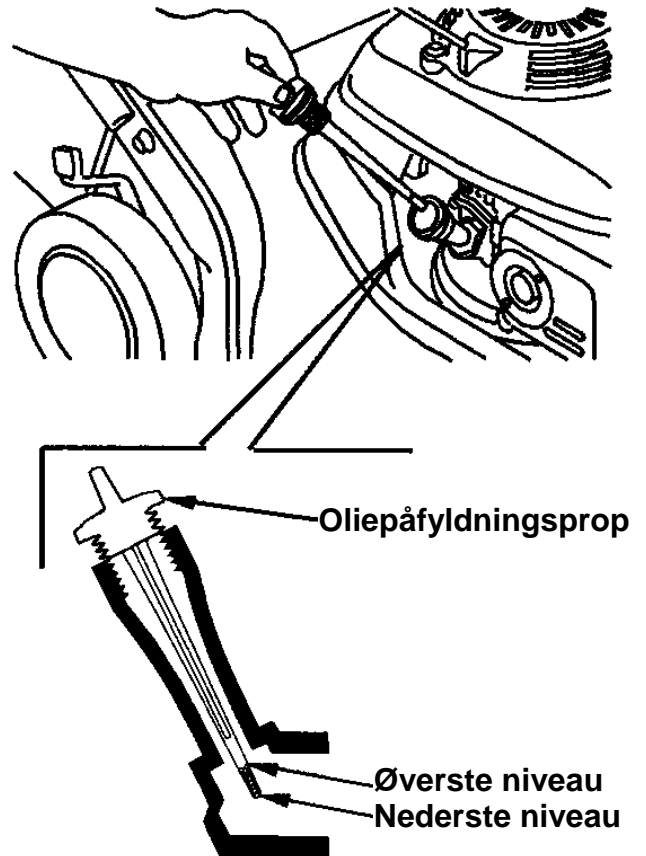

Benzin

Se side 20.

Inden anvendelsen

Inden anvendelse af plæneklipperen; alle brugere skal læse følgende kapitler og afsnit:

- Almindelige sikkerhedsregler (se side 5)
- De vigtigste dele (se side 10)
- Forberedelser inden start (se side 17)
- Anvendelse af plæneklipperen (se side 27)
- Serviceskema (se side 36)

Benzinhane

Benzinhane åbner og lukker for benzinen fra benzintanken til karburatoren.

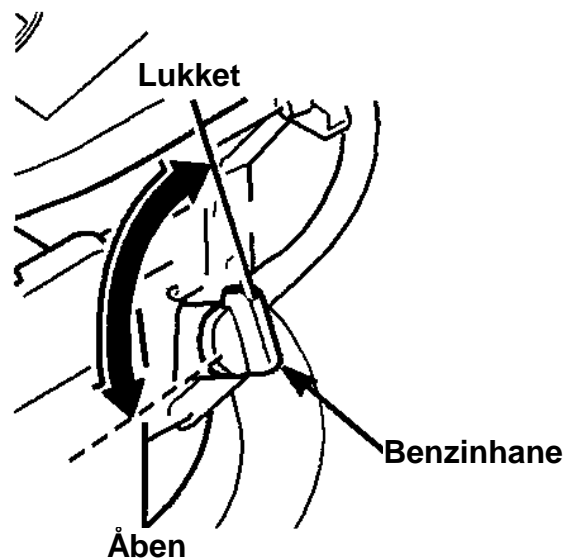

Koblingshåndtag for motorstop

Koblingshåndtaget for motorstop skal være trukket tilbage mod styret for at starte og køre med motoren. Rotorknivene begynder at rotere, når koblingshåndtaget for motorstop er trukket tilbage mod styret og der trækkes i starthåndtaget.

Bliv ved med at holde koblingshåndtaget for motorstop mod styret. Dette vil holde motoren og rotorknivene i gang og forhindre slitage på motorbremsen.

Slip koblingshåndtaget for motorstop for at stoppe motorens og rotorknivenes rotation, når du forlader plæneklipperen.

Koblingshåndtag for motorstop

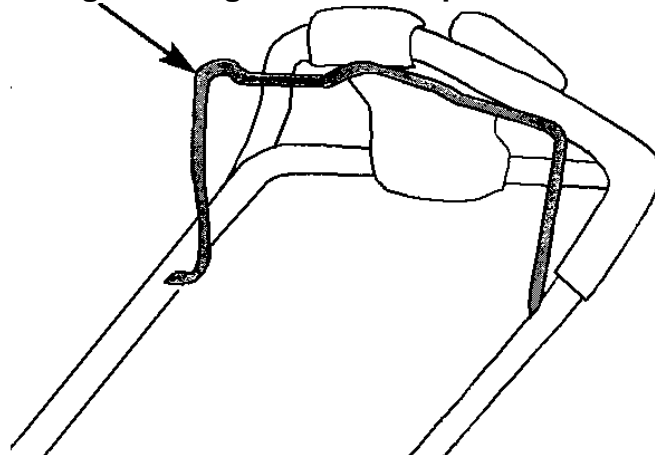

Koblingshåndtag – ”SELECT DRIVE”

Med motoren og rotorknivene kørende, trykkes håndtaget for Select drive langsomt frem for at få plæneklipperen til at køre.

Normal drift er med hånden om styret og på Select drive håndtaget. Tryk Select drive håndtaget med din tommelfinger ind i indhakked for at forstærke fremdriften (op ad bakke, eller tykt græs).

Du kan reducere hastigheden ved delvist at slække Select drive håndtaget.

Hastigheden vil variere efter terrænet, græssets længde, skråninger og vægten på græsopsamleren. Justering på Select drive knappen (side 15) eller variere hvor langt håndtaget er trykket mod styret vil lade dig kunne opretholde den ønskede hastighed under konstant skiftende klippeforhold.

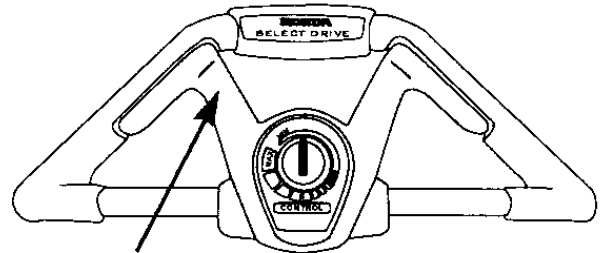

Select drive håndtag

Slip Select drive håndtaget for at stoppe plæneklipperens fremdrift.

Frakobl fremdriften ved klipning rundt om træer og andre forhindringer. Skub plæneklipperen rundt om forhindringer for bedre kontrol.

Justering på Select drive knappen

Select drive knap tillader dig at justere den maksimale hastighed, når Select drive håndtaget er trykket helt frem mod styret.

Justeringen går fra minimum til maksimum, med Select drive håndtaget trykket helt frem mod styret.

Min: vil give plæneklipperen den laveste hastighed.

Maks: vil give plæneklipperen den højeste hastighed.

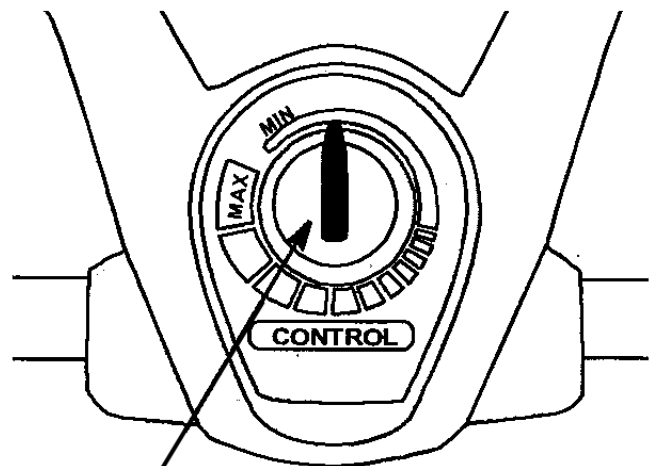

Select drive knap

BETJENINGSGREB

Håndtag til justering af klippehøjde

Klippehøjden kan justeres i 7 højder. Klippehøjderne er kun ca. højder. Den aktuelle klippehøjde vil variere alt efter plænenes og jordens beskaffenhed.

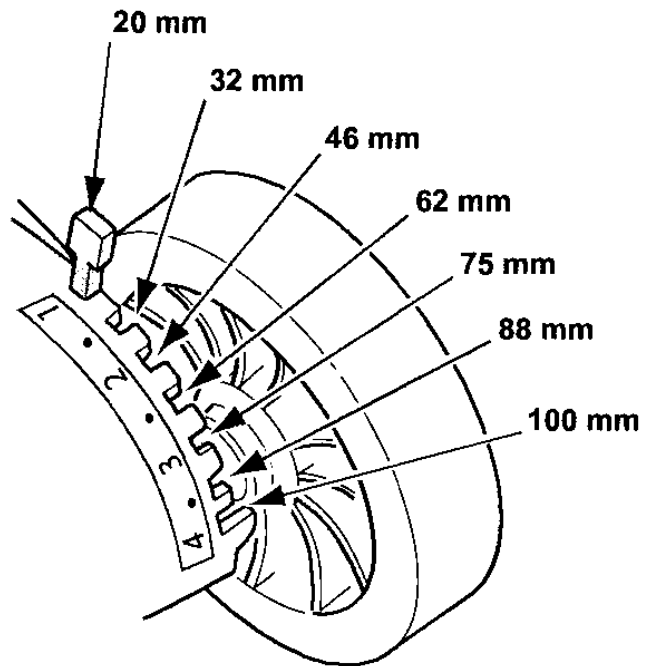

Håndtag til justering af klippehøjde

Der er et håndtag ved hvert af hjulene.

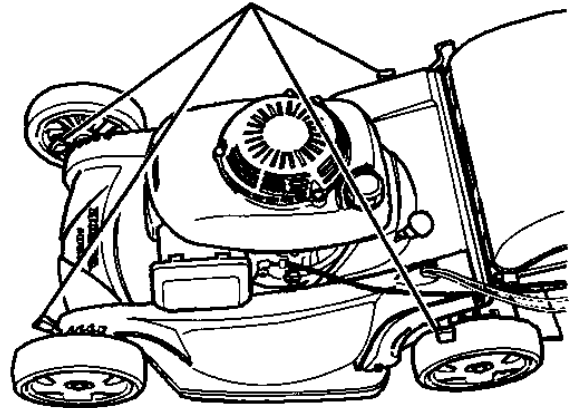

Håndtag for klipperegulering

Håndtaget for klippereguleringen kontrollerer om plæneklipperen skal opsamle, bio-klippe eller kaste bagud. Håndtaget har 10 justeringstrin.

Håndtag for klipperegulering

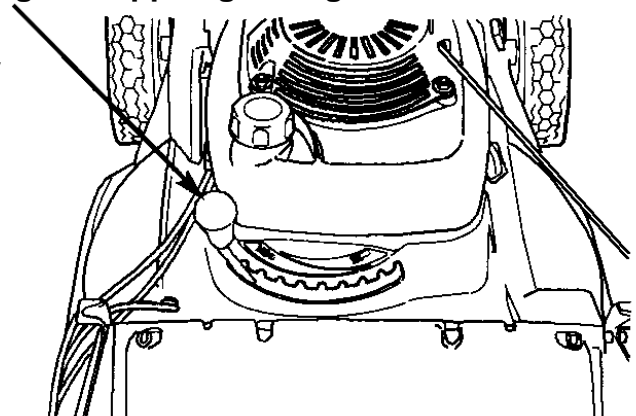

Kontroller din græsplæne

For din egen og andres sikkerhed, bør området, der skal klippes, altid kontrolleres inden du begynder klipningen.

Løse genstande

Alle genstande, der kan suges op af rotorknivene og slynges ud fra dem, er en potentiel risiko for dig og andre. Se efter genstande, som sten, grene, kødben og ledninger. Fjern sådanne genstande fra plænen, der skal klippes.

Personer og kæledyr

Personer og kæledyr nær området, der skal klippes, kan bevæge sig ind på området, hvor de kan rammes af genstande, der slynges ud fra rotorknivene. Hold området fri for personer, især børn og kæledyr. Tilskuernes sikkerhed er dit ansvar.

Græsplænen

Kontroller længden og tilstanden på græsset, så du er klar over, hvilken klippehøjde og hastighed du skal anvende under klipningen.

Undgå at klippe vådt græs. Vådt græs vil ikke alene blokere dit klippehus, men vil også vanskeliggøre opsamlingen og resultere i klumper, der vil ligge tilbage på græsplænen og som vil kunne give dårligt fodfæste og derved forøge risikoen for at du mister balancen.

Kontroller plæneklipperen

Rotorknive

1. Luk benzinhanen (se side 14) og tag tændrørshætten af tændrøret (se side 39).
2. Vip plæneklipperen op på højre side, så tankdækslet vender opad. Det vil sikre mod spild af benzin og at motorolien siver ud i luftfiltret og vanskeliggør senere start.
3. Kontroller rotorknivene for skader, revner, kraftig slitage, rust og korrosion.

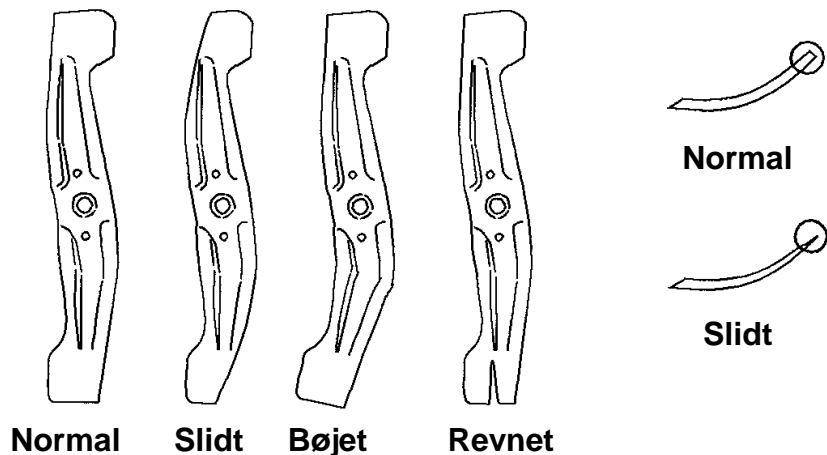
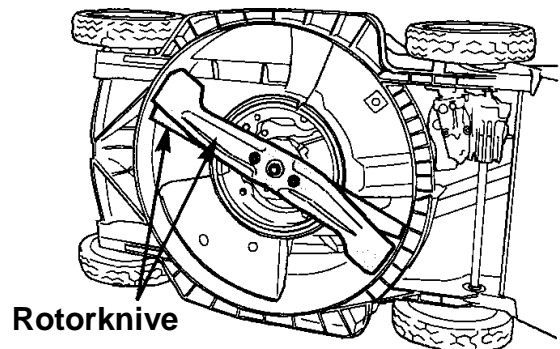
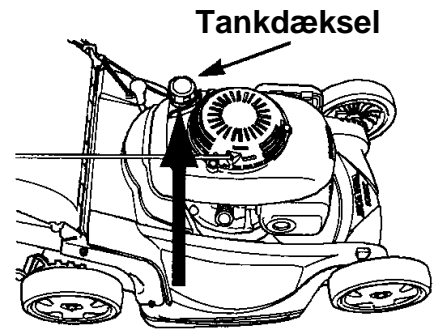

ADVARSEL:

- En slidt, revnet og beskadiget rotorkniv kan brække og dele af rotorkniven kan slynges ud fra plæneklipperen, som farlige projektiler.
- Udkastede genstande kan forvolde alvorlige personskader.
- Kontroller rotorknivene regelmæssigt. Anvend aldrig plæneklipperen med slidte eller defekte rotorknive.

En sløv rotorkniv kan slibes, men en rotorkniv, som er slidt ned, bøjet, revnet eller på anden måde beskadiget skal udskiftes. En slidt, revnet eller beskadiget rotorkniv kan knække og stykker fra den defekte rotorkniv kan slynges ud fra plæneklipperen.

Når en rotorkniv behøver slibning eller udskiftning, bør plæneklipperen bringes til din autoriserede Honda forhandler. Eller hvis du har en momentnøgle, kan du selv af – og påmontere rotorknivene (se side 41).

Kontroller, at knivboltene er korrekt spændt (se side 41).

Kontrol af motorolien

Kontroller motorolien med motoren stoppet og plæneklipperen stående på en plan, vandret flade.

Anvend Honda 4 takt motorolie, der opfylder kravene til API klassifikationen SJ eller bedre. Kontroller altid API klassifikationen på oliedunken for at sikre dig, at klassifikationen SJ eller højere er inkluderet.

SAE 10W-30 anbefales til almindelig brug. Andre viskositeter er vist i skemaet nedenfor og kan anvendes, når temperaturen i dit område er indenfor de viste grænser.

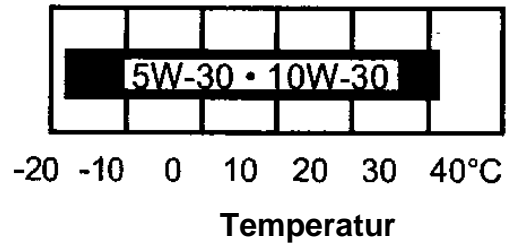

OBS:

- Kørsel med for lidt olie i motoren kan forårsage alvorlige skader.
- Anvendelse af ikke selvrensende olier kan forkorte motorens levetid og brug af 2 takt motorolie kan beskadige den.

1. Skru oliepåfyldningsproppen ud og tør pinden med en klud.
2. Kom oliepinde ned i påfyldningshullet uden at skrue den i. Kontroller niveauet på oliepinde.
3. Hvis niveauet er nær eller under det nederste markering, påfyldes den anbefalede motorolie, så niveauet er ved øverste markering. Pas på ikke at overfylde.
4. Monter oliepåfyldningsproppen og spænd den fast.

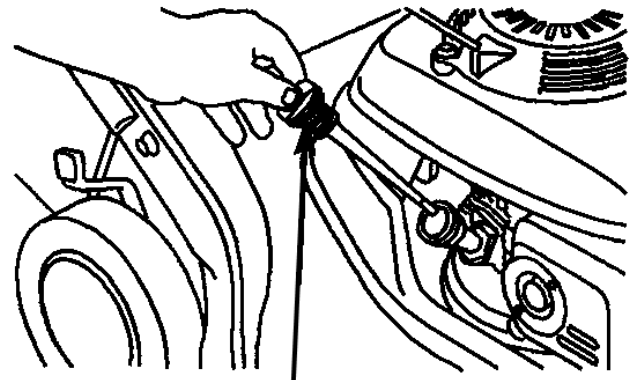

Oliepåfyldningsprop

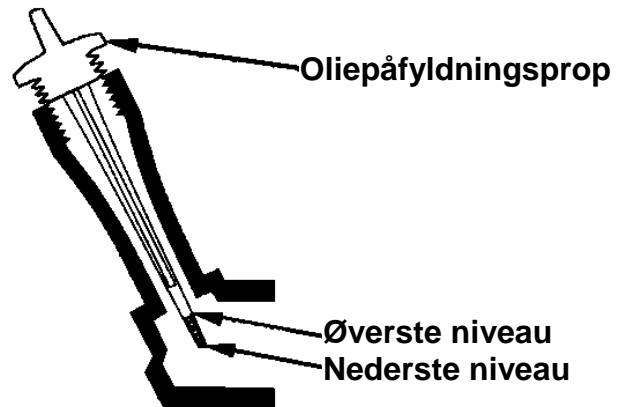

Oliepåfyldningsprop

Øverste niveau
Nederste niveau

Benzin

Tank indhold: 0,93 liter

Anvend blyfri benzin med et oktantal på 92 eller højere. Motoren er bygget til kørsel på blyfri benzin.

Honda anbefaler at benzintanken fyldes op efter hver anvendelse for at minimere luftmængden i tanken.

Påfyld benzin på et sted med god ventilation og med motoren stoppet. Hvis motoren lige har kørt, lad den køle af inden påfyldning. Påfyld aldrig benzin indendørs, hvor benzindampe kan komme til åben ild og gnister.

Du kan anvende blyfri benzin, der indeholder op til 10 % ætanol (E10) eller 5 % metanol. Metanol skal indeholde korrosionsdæmpende tilsætningsstoffer. Anvendelse af benzin med større indhold af alkohol end beskrevet ovenfor kan forårsage vanskelig start og/eller problemer med ydelsen fra motoren. Det kan også beskadige metal, gummi og plastik dele i benzinsystemet. Skader på motoren og dårlig ydelse, som er resultat af brug af benzin med større procenttal end ovenstående er ikke dækket af garantien.

Hvis plæneklipperen kun anvendes en gang i mellem eller lejlighedsvis, så læs venligst siden om opbevaring (se side 47) for yderligere information om nedbrydning af benzin.

ADVARSEL:

- **Benzin er meget brandfarlig og kan eksplodere under særlige forhold. Du kan blive forbrændt og alvorligt skadet, hvis benzinen behandles forkert.**
- **Stop motoren og undgå varme, gnister og åben ild.**
- **Arbejd kun med benzin udendørs.**
- **Tør omgående spildt benzin op.**

Anvend aldrig gammel, nedbrudt og forurenede benzin og/eller benzin, der indeholder olie. Undgå at der kommer snavs og vand ned i benzintanken.

NOTE:

- Benzin kan beskadige maling og plastik. Pas på ikke at spilde benzin, når du tanker op. Skader, der skyldes spildt benzin, er ikke dækket af Honda's garanti.

Skru tankdækslet af og kontroller benzin-niveauet. Påfyld benzin hvis niveauet er lavt. Påfyld forsigtigt for at undgå at spilde benzin. Overfyld aldrig benzintanken; der bør ikke være benzin i påfyldningsstuds.

Efter påfyldning, spænd tankdækslet fast.

Flyt mindst 3 meter væk fra stedet, hvor der blev påfyldt benzin inden start af motoren.

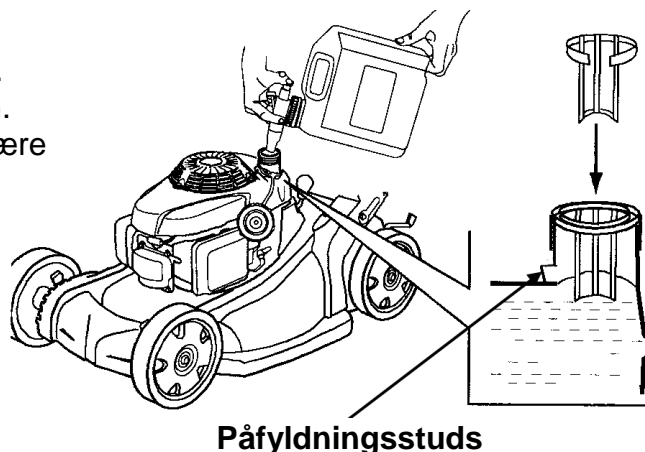

Opbevaring af benzin i en beholder

Opbevar kun benzin i en ren, lukket plastikdunk, som er godkendt til opbevaring af benzin. Hvis benzindunken har en ventil i dækslet skal denne lukkes, når dunken ikke anvendes. Dunken skal opbevares ude af direkte sollys. Hvis det vil tage mere end 3 måneder at anvende benzinen i dunken, anbefales det at tilsættes en benzinstabilisator, når dunken fyldes op.

Hvis du har benzin tilbage i dunken ved afslutningen af sæsonen, bør dette påfyldes din bil, hvis denne har en benzinmotor, for at benzinen ikke nedbrydes under opbevaringen.

Kontrol af luftfiltret

Tag luftfilterdækslet af. Kontroller at luftfiltret er rent og i god stand. Et snavset luftfilter vil begrænse luften til karburatoren og mindske motorens ydelse. Se side 38 for vedligeholdelse af luftfiltret.

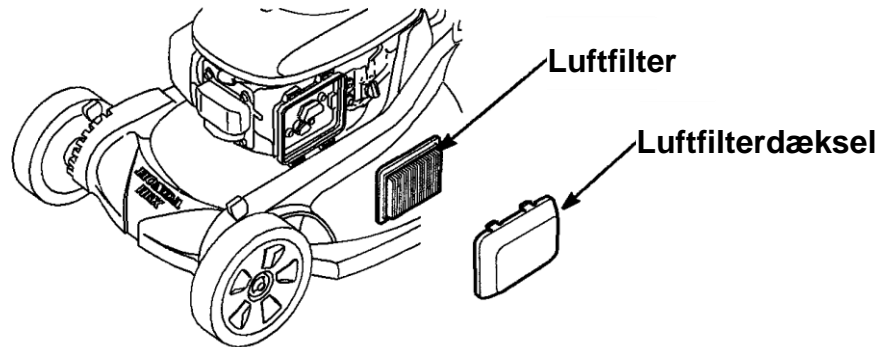

Stenskjærm

Ved normal anvendelse er stenskjærmen udsat for slitage. Afmonter græsopsamlerposen og løft udkasterskjærmen op for kontrol af stenskjærmen for revner og slid. Hvis skjærmen er meget slidt, bør du få den udskiftet af din autoriserede Honda forhandler.

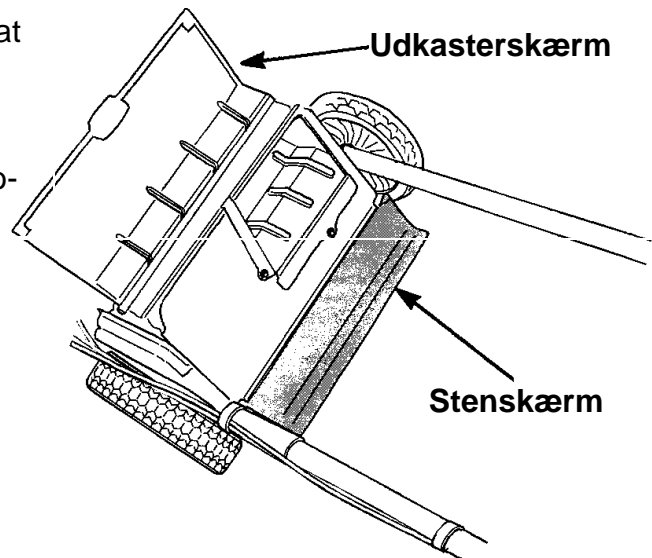

Justering af styrhøjden

Justér styret til en komfortabel arbejds højde (se side 11).

Græsopsamlerposen

En plæneklipper arbejder ligesom en støvsuger, den blæser luften op gennem græsopsamlerposen, som opfanger det afklippede græs. Tøm altid græsopsamlerposen inden den er fyldt helt op til grænsen af dens kapacitet. Opsamlingen vil blive mindre, når græsopsamlerposen er fyldt ca. 90 % eller mere. Græsopsamlerposen vil også være lettere at tømme, når den ikke er fyldt helt op.

Kontrol

Ved normal anvendelse, vil græsopsamlerposens materiale udsættes for nedbrydning og slid.

BEMÆRK:

- Kontroller regelmæssigt græsopsamlerposen for revner, huller og kraftig slitage. Kontroller for eventuel udskiftning. Anvend kun originale Honda græsopsamlerposer.

Hvis græsopsamlerposen trænger til udskiftning, kan du selv af- og påmontere posen (se side 43).

Montering

1. Løft udkasterskærmen op, tag fat i håndtaget på græsopsamlerposen og hæng den fast i klippehuset, som vist.
2. Slip udkasterskærmen, som vil låse græsopsamlerposen fast.

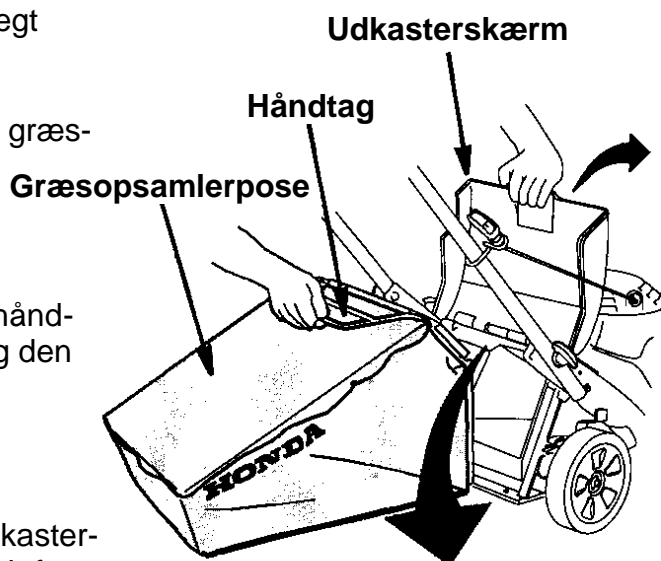

Afmontering

1. Løft udkasterskærmen op, tag fat i håndtaget på græsopsamlerposen og tag den af.
2. Slip udkasterskærmen.
3. Når græsopsamlerposen er fri af udkasterskærmen, kan græsopsamlerposen løftes op gennem styret eller løftes ud under styret.

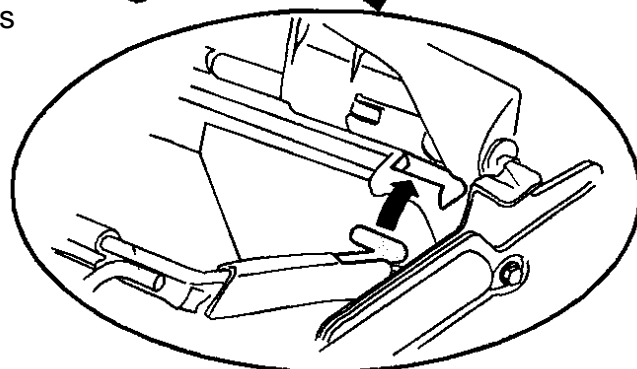

Klippehøjde

Kontroller indstillingen af klippehøjden på klippehuset og forvis dig om, at alle 4 håndtag til justering af klippehøjden er indstillet i samme højde.

For at justere klippehøjde trækkes hvert enkelt håndtag ud mod hjulet og flyttes til den ønskede klippehøjde.

Hvis du ikke er sikker på hvilken klippehøjde du skal vælge, bør du begynde med en høj indstilling og kontrollere resultatet af klipningen på en lille del af græsplænen. Derefter kan klippehøjden justeres igen, om nødvendigt.

Håndtag til justering af klippehøjde

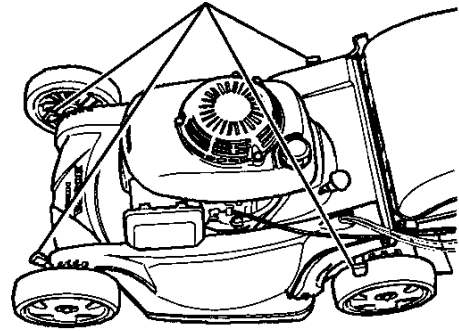

Håndtag til justering af klippehøjde

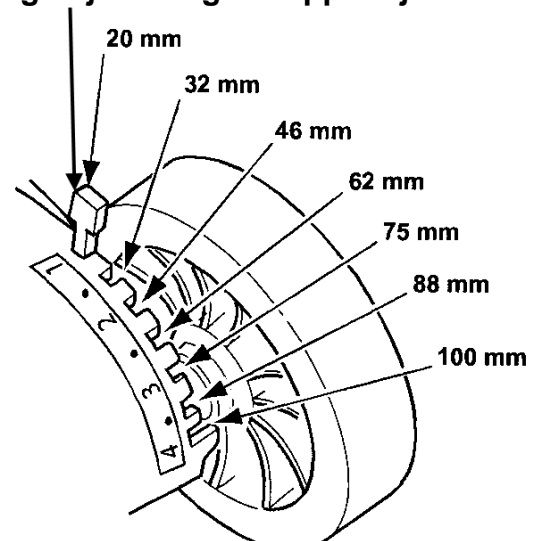

Regulering af klipping

Håndtag for klipperegulering

Justér håndtaget til regulering af klippingen i en af de 10 positioner for at opnå det ønskede resultat af klippingen.

For at justere reguleringen af klippingen, trykkes håndtaget ned og bagud. Håndtaget styrer en skydelåge fra helt åben for opsamling og til helt lukket for bio-klipping (se de næste sider).

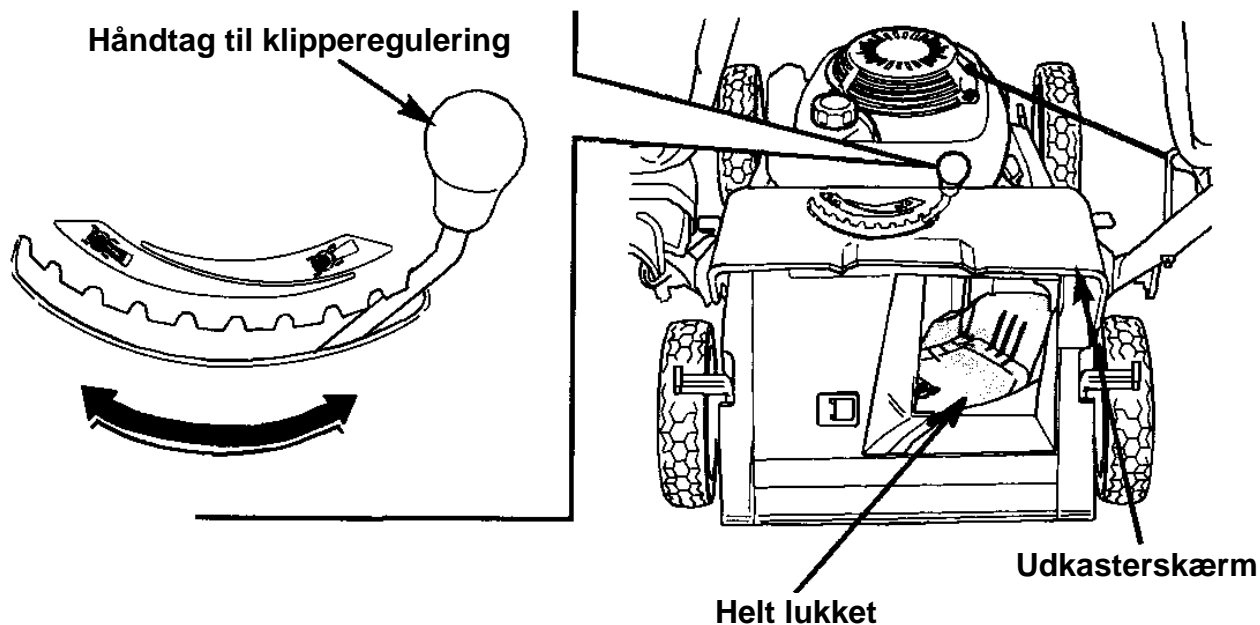

Vigtig sikkerhedsregel

Stop altid motoren og tag tændrørshætten af inden du løfter udkasterskærmen og for se og rengøre skydelågen. Dette vil sikre mod uventet kontakt med rotorknivene og forhindre at genstande kastes ud.

Opsamling af græsafklip i udkasteråbningen er normalt, når skydelågen er helt lukket. For at fjerne dette græsafklip, luk udkasterskærmen, åben skydelågen helt og start motoren.

Hvis der føles en kraftig modstand, når håndtaget skal bevæges, kan der være opsamlet en stor mængde græsafklip på skydelågen, som forhindrer bevægelsen.

Indstilling af skydelågen

Skydelågen kan justeres til at opnå forskellige resultater af klipningen. Hvis den foretrukne justering af skydelågen er uvis, monteres græsopsamlerposen og begynd klipningen med håndtaget for klipperegulering i helt åben stilling. Kontroller resultatet af klipningen på græsplænen. Når håndtaget for klipperegulering flyttes trinvis over mod indstillingen for bio-klipning, vil mere og mere græs lægges tilbage i græsplænen for genbrug. Justér på håndtaget for klippereguleringen indtil det ønskede resultat er opnået.

Håndtag til klipperegulering

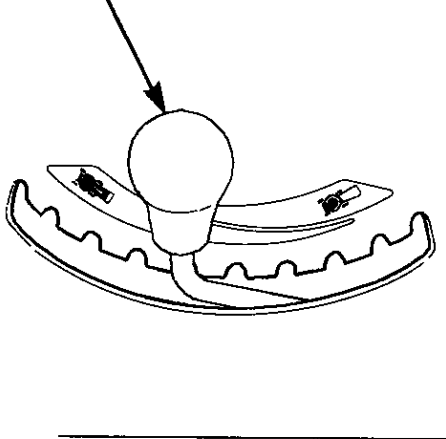

Opsamling eller bagudkast og noget bio-klip

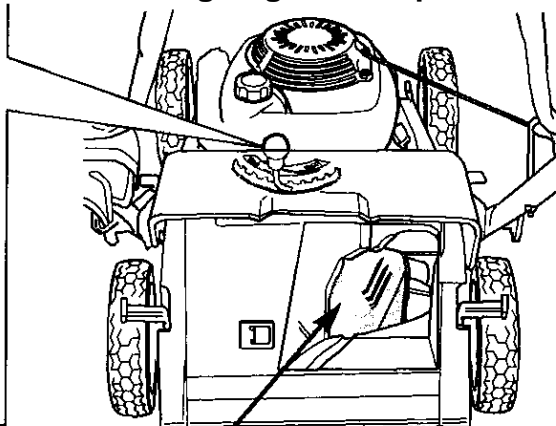

50 % åbnet

Kun opsamling eller bagudkast

Position til opsamling

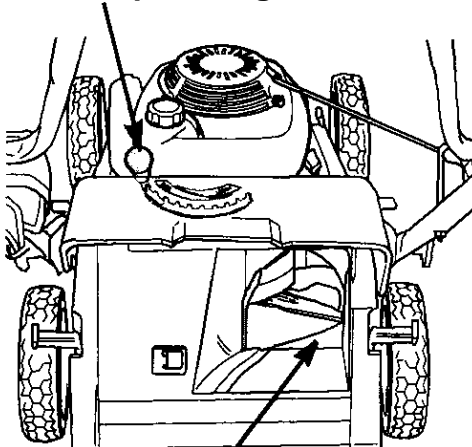

Helt åben

Kun bio-klip

Position til bio-klipning

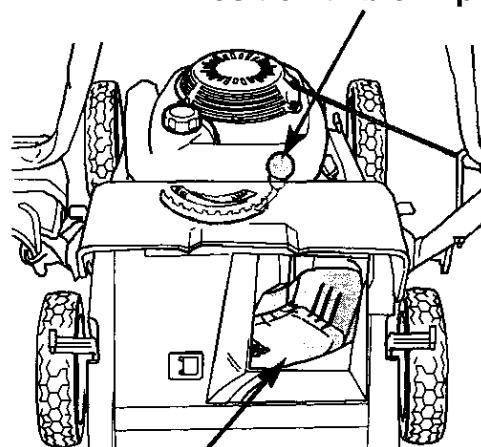

Helt lukket

Bagudkast

For at anvende bagudkast, tages græsopsamlerposen af og håndtaget for klippereguleringen flyttes helt til venstre (fuld åben).

Håndtag til klipperegulering

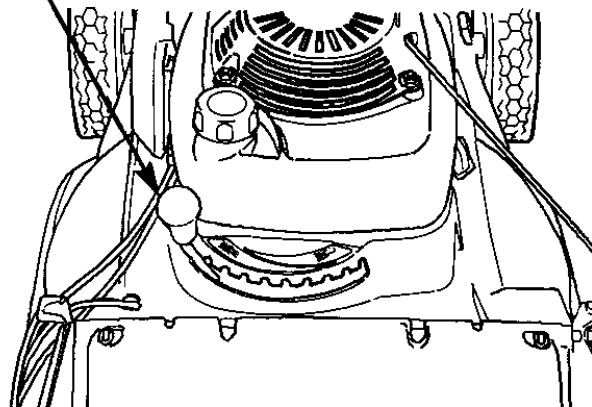

Maksimalt bagudkast vil kunne opnås, når håndtaget for klippereguleringen er helt til venstre (fuld åben). Når håndtaget for klippereguleringen flyttes mod højre (lukket) vil mindre græs blive kastet bagud under udkasterskærmen.



Er du klar til at klippe?

Bær altid beskyttende arbejdstøj. Lange bukser og sikkerhedsbriller vil mindske risikoen for skader fra udkastede genstande. Bær sko, som beskytter dine fødder og som sikrer et godt fodfæste, også når du klipper på skrånninger og på ujævnt terræn.

Forholdsregler ved klipning

Inden anvendelse af plæneklipperen for første gang, læs venligst kapitlerne "Almindelige sikkerhedsregler" (se side 5) og "Forberedelser inden start" (se side 17).

Selv om du har anvendt andre plæneklippere tidligere, tag tiden til at blive familiær med hvordan denne plæneklipper arbejder og træn med plæneklipperen på et sikkert sted, indtil du har lært den at kende.

For din sikkerhed, undlad start og drift med motoren i aflukkede rum, som f.eks. en garage. Din plæneklippers udstødningsgas indeholder giftig kulilte, der kan samles på lukkede områder og føre til tab af bevidstheden og til dødsfald.

Start af motoren

1. Åben benzinhanen.

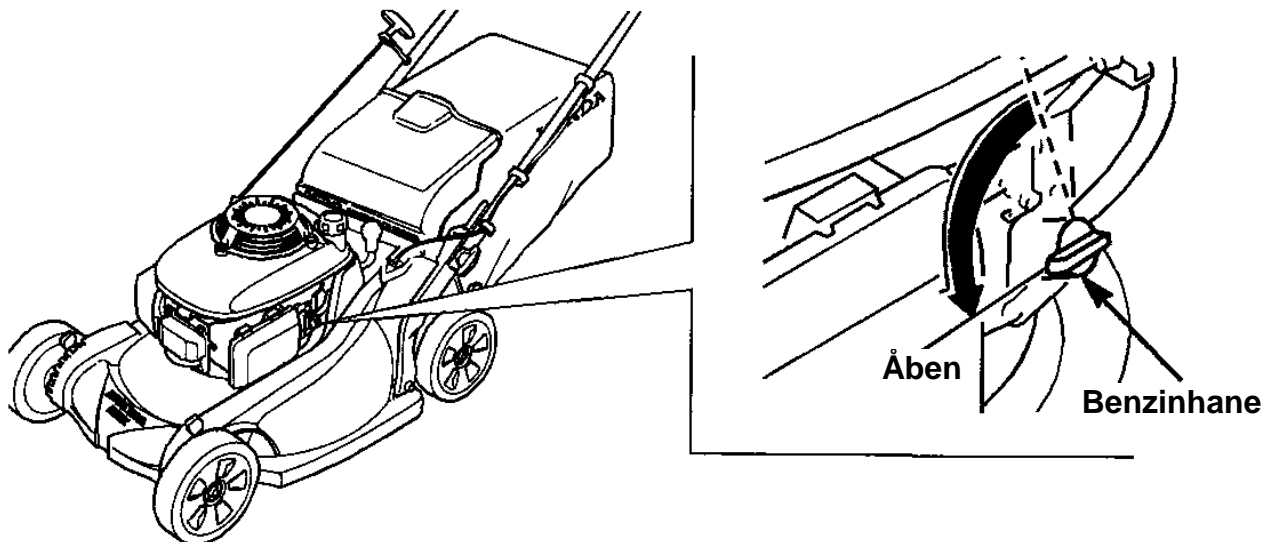

ANVENDELSE AF PLÆNEKLIPPEREN

2. Træk koblingshåndtaget for motorstop tilbage mod styret og hold det fast.

Håndtaget skal være mod styret for start af motoren. Rotorknivene begynder at rotere, når koblingshåndtaget for motorstop holdes mod styret og der trækkes i starthåndtaget.

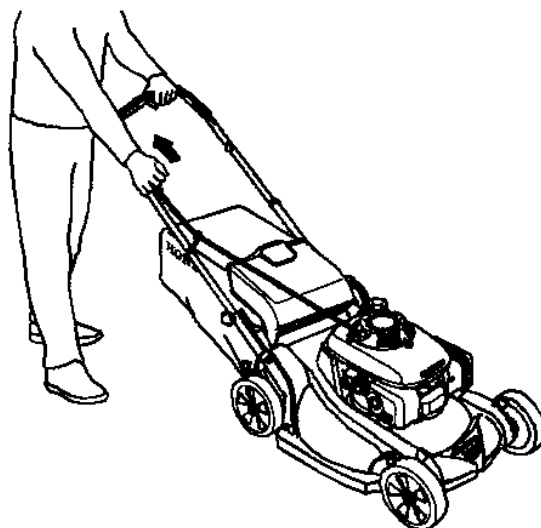

3. Træk let i starthåndtaget indtil der mærkes modstand, træk derefter til. Før langsomt starthåndtaget tilbage mod motoren.

Fortsæt med at holde koblingshåndtaget for motorstop mod styret, motoren vil stoppe, hvis koblingshåndtaget for motorstop slippes.

For at sikre let genstart og korrekt virkemåde af chokersystemet, begynd klipningen så snart motoren er startet og lad altid motoren køre i mindst 3 minutter inden den stoppes igen.

Anvendelse af plæneklipperen i stor højde

Ved anvendelse af plæneklipperen i stor højde, vil benzin/luftblandingen blive alt for fed. Ydelsen fra motoren mindskes og benzinforbruget vil øges. Den meget fede benzin/luftblanding vil også sode tændrøret og gøre start af motoren vanskelig.

Anvendelse i stor højde kan tillades, når karburatoren modificeres. Hvis du altid skal anvende plæneklipperen i mere end 1.500 meter højde over havets overflade, bør din autoriserede Honda forhandler udføre denne modifikation.

Selv med korrekt indstilling af karburatoren vil motorens ydelse mindskes med ca. 3,5 % for hver 300 meter højden øges. Ydelsen vil dog altid være større end uden en eventuel modifikation.

NOTE:

- Når plæneklipperen er modificeret til drift i stor højde, vil benzin/luftblandingen blive for mager ved drift i normal højde. Drift i højder under 1.800 meter med en modificeret karburator, vil forårsage, at motoren bliver for varm og resultatet kan blive alvorlige skader på motoren. Ved drift i lav højde, bør din autoriserede Honda forhandler bringe karburatoren tilbage til fabrikkens indstilling.

Stop af plæneklipperen

1. Slip koblingshåndtaget for motorstop for at stoppe motoren og rotorknivene.
2. Når plæneklipperen ikke skal anvendes mere lukkes benzinhane.
3. Hvis plæneklipperen ikke skal anvendes i 3 ~ 4 uger, anbefales det at karburatoren køres tør for benzin. Dette kan gøres ved at lukke benzinhane, starte motoren igen og lade køre indtil den løber tør for benzin i karburatoren. Se afsnittet "Opbevaring" på side 48 for opbevaring i længere tid end 4 uger.

Koblingshåndtag
for motorstop

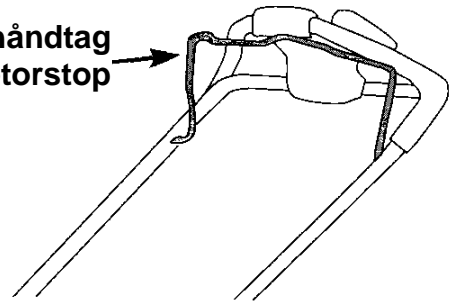

Lukket

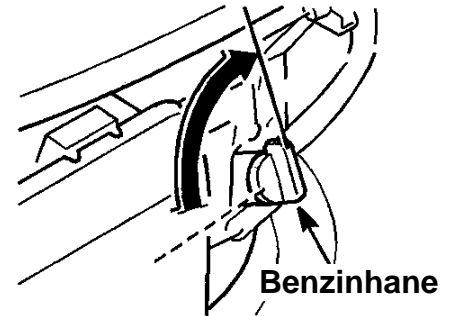

Sikre klippemetoder

For din sikkerhed, hold alle 4 hjul på jorden og pas på ikke at miste fodfæstet og kontrollen over plæneklipperen. Bevar et fast greb i plæneklipperens styr og gå, løb aldrig, med plæneklipperen. Pas særlig på, ved klipning på ujævne græsplæner.

Hvis plæneklipperen ikke vil køre frem, må du aldrig sparke eller skubbe med foden. Anvend altid kun styret til at opretholde kontrollen over plæneklipperen.

ADVARSEL:

- **Rotorknivene er skarpe og roterer med høj hastighed.**
- **En roterende kniv kan forvolde alvorlige skader og kan amputere fingre og tæer.**
- **Bær beskyttende fodtøj.**
- **Hold hænder og fødder væk fra klippehuset, mens motoren kører.**
- **Stop motoren inden du udfører nogen form for justeringer, kontrol og vedligeholdelse.**

Skråninger

Klip altid på tværs af skråninger. Undgå stejle skråninger (mere end 20°) og vær forsigtig, når du skifter køreretning. Klipping på en skråning, når græsset er fugtigt eller vådt kan være skyld i, at du mister fodfæstet, falder og mister kontrollen over plæneklipperen.

Forhindringer

Brug siden af plæneklipperen til at komme tæt på forhindringer, som hegn og mure.

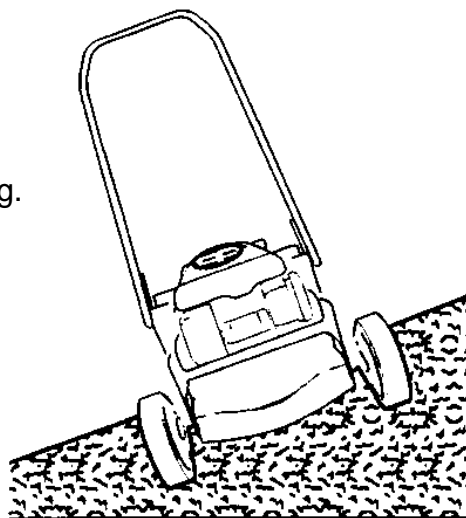

Slip Select drive håndtaget for at koble fremdriften fra, når du klipper rundt om træer og andre forhindringer. Skub plæneklipperen rundt om forhindringer for at have fuld kontrol over den. Pas på ved klipning over forhindringer, der ligger nede i græsplænen, som f.eks. sprinklerhoveder, fliser, stankanter og lign. Undgå alt hvad der rager op af græsplænen.

Hvis rotorknivene rammer noget eller hvis plæneklipperen begynder at vibrere, stop omgående motoren, tag tændrørshætten af og kontroller for skader. At ramme en forhindring med rotorknivene kan beskadige rotorknivene, bøje krumtappen og/eller revne klippehuset og ødelægge andre dele.

Vibrationer indikerer normalt en alvorlig skade.

ADVARSEL:

- **En slidt, revnet eller beskadiget rotorkniv kan knække og stykker fra den defekte rotorkniv kan blive farlige projektiler.**
- **Udkastede dele kan forårsage alvorlige personskader.**
- **Kontroller rotorknivene regelmæssigt og anvend aldrig plæneklipperen med en defekt eller beskadiget rotorkniv.**

Honda's garanti dækker ikke dele, der er skadet ved uheld eller påkørsler.

Grus og løse genstande

Grus, løse sten og løst havemateriale kan samles op af plæneklipperen og kan kastes langt væk med tilstrækkelig kraft til at forvolde alvorlige personskader og skader på ejendele. Den bedste måde til at undgå mulige skader fra udkastede genstande, er at slippe håndtaget for knivstoppet og stoppe rotorknivene inden plæneklipperen kommer ind på områder med grus, løse sten og løst havemateriale.

Råd om klipningen

Hvornår skal der klippes

De fleste græstyper skal klippes, når de er vokset mellem 12 mm. og 25 mm. over den anbefalede længde.

Der kræves oftere klipning ved bio-klipning end ved klipning med opsamling. For at opnå det bedste resultat ved bio-klipning, bør du klippe plænen to gange ugentligt i vækstperioden.

Klippehøjde

Kontakt din lokale gartner eller havecenter for at få anbefalinger for klippehøjde og råd om specifikke græstyper og vækstbetingelser i dit område.

Hvis du ser nøje efter, har de fleste græstyper har en stamme og blade. Hvis du klipper alle bladene af, skalperer du, din græsplæne. Lad plænen komme sig mellem hver klipning. Din plæneklipper vil arbejde bedre og din plæne vil se bedre ud.

Hvis dit græs bliver for højt, bør det klippes første gang i den højeste klippehøjde og igen efter 2 eller 3 dage. Klip aldrig mere end 1/3 af den totale græslængde i én klipning ellers vil der dannes brune pletter på plænen.



Korrekt længde



For kort

Indstillingen af klippehøjden er beskrevet på side 16.

Klippebredde

For at opnå en ensartethed på plænen, bør hver klipning overlappe det forrige med ca. 5 cm. Hvis græsset er meget højt og kraftigt, bør overlappningen være større og hver klippebredde smallere.

Hastigheden på rotorknivene

Rotorknivene skal rotere med høj hastighed for at klippe korrekt.

Hvis motoromdrejningerne falder, kan det skyldes, at motoren er overbelastet på grund af, at rotorknivene klipper for meget græs. Klip i smallere baner, lad plæneklipperen køre langsommere, monter en sideudkaster eller indstil klippehøjden til en højere indstilling.

Rotorknivenes skarphed

En skarp rotorkniv klipper rent. En sløv rotorkniv river græsset over og efterlader flossede ender, der hurtigt bliver brune. Når dine rotorknive ikke længere klipper rent, bør du få dem slebet eller udskiftet.

Tørt græs

Hvis græsplænen er for tør, vil klipningen hvirvle en masse støv op. Udover at det er ubehageligt at arbejde i, vil det meget støv kunne blokere luftfiltret.

Hvis støvet er et problem, bør du vande plænen dagen før den skal klippes. Klip, når græsset er tørt, men mens jorden stadig er fugtig.

Vådt græs

Vådt græs er fedtet og kan bevirke, at du mister fodfæstet. Men vådt græsafklip vil også kunne blokere klippehuset og samles i klumper på græsplænen. Vent altid indtil græsset er tørt, før du klipper.

Nedfaldne blade

Din plæneklipper kan anvendes til opsamling af nedfaldne blade, når den er monteret med græsopsamlerposen, for lettere bortskaffelse. Hvis plæneklipperen anvendes til indsamling af store mængder nedfaldne blade og ikke til klipning, bør klippehøjden indstilles så forhjulene er en eller to klippehøjder højere end baghjulene.

Ved start, indstilles håndtaget for klippereguleringen i stilling #9 (ikke fuld bio-klip). Denne indstilling vil recirkulere blade og klippe dem indtil delene er små nok til at passere åbningen ved skydelågen og ind i græsopsamlerposen. Afhængig af størrelsen, typen og vandindholdet på bladene, kan det være nødvendigt at åbne skydelågen for at få det bedste resultat af opsamlingen. Ved at anvende skydelågen korrekt vil du kunne opnå en bedre fyldning af græsopsamlerposen, hvilket giver færre tømninger. Forvis dig om, at der ikke er nogen genstande, også sten, skjult under bladene.

Hvis du ønsker at bio-klippe nedfaldne blade ned i din græsplæne, bør bladdækket ikke være for tykt når du starter. For at opnå det bedste resultat, start bio-klipningen mens græsset stadig kan ses gennem bladdækket. Indstil håndtaget for klippereguleringen i indstillingen bio-klip. På steder, hvor de nedfaldne blade komplet dækker græsset, bør bladene flyttes med en rive eller græsopsamlerposen skal monteres på plæneklipperen, så bladene kan samles sammen.

Blokeret klippehus

Inden du rengør et blokeret klippehus, stop motoren og luk benzinhanen. Med tændrørshætten taget af, vippes plæneklipperen op på højre side, så karburatoren og luftfiltret vender opad.

Rengør klippehuset med en pind, aldrig med hænderne.

Klippemønstre

Din Honda plæneklipper vil arbejde mest effektivt, hvis du anvender de følgende klippemønstre mest muligt. Udformningen på klippehuset og rotorknivens rotationsretning vil bevirke, at disse klippemønstre giver de bedste resultater.

Bio-klipping

Anvend et klippemønster, der går mod uret. Hvis græsplænen har en uregelmæssig form eller mange forhindringer, kan plænen opdeles i mindre sektioner, hvor du kan anvende mønstret med klipperetning mod uret.

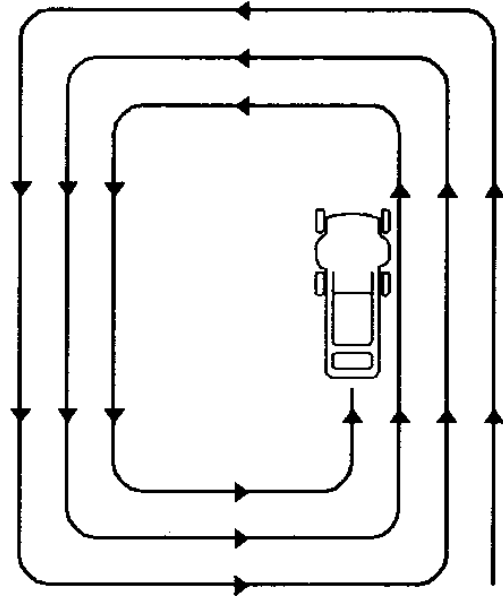

**Klippemønster
for bio-klipping**

Opsamling

Anvend et klippemønster, der går med uret. Dette vil give den bedste opsamling og efterlade mindst muligt græsafklip på græsplænen.

Bagudkast

Afmonter græsopsamlerposen og luk udkaster-skærmen. Justér skydelågen i den ønskede position og begynd klipningen i retning med uret. Hvis græsplænen har en uregelmæssig form eller mange forhindringer, kan plænen opdeles i mindre sektioner.

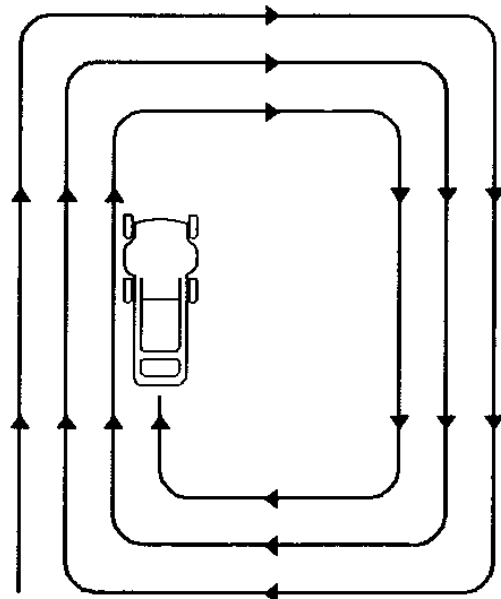

**Klippemønster
for opsamling og
bagudkast**

VEDLIGEHOELDELSE

Korrekt vedligeholdelse er vigtig for sikker, økonomisk og problemfri drift. Det vil også være med til at mindske luftforureningen fra plæneklipperens motor.

For at hjælpe dig til den korrekte pleje af din plæneklipper, indeholder i de følgende sider bl.a. et serviceskema, eksempler på almindelige inspektioner og simple vedligeholdelsespunkter, som kan udføres med almindeligt håndværktøj. Andre vedligeholdelsespunkter, der er vanskeligere at udføre eller kræver specialværktøj, udføres bedst af din autoriserede Honda forhandler.

Serviceskemaet henviser til normale driftsbetingelser. Hvis du anvender plæneklipperen under hårdere arbejdsbetingelser, som f.eks. stor belastning, høje arbejdstemperaturer, usædvanlige fugtige steder eller steder med meget støv, bør du kontakte din autoriserede Honda forhandler for at få oplyst, hvilke forholdsregler du skal tage med hensyn til vedligeholdelsen og driften.

Husk at din autoriserede Honda forhandler kender din plæneklipperen bedst og er fuldt udstyret til at vedligeholde og reparere den.

For at sikre den bedste kvalitet og pålidelighed, anvend kun originale Honda reservedele til reparation og vedligeholdelse.

ADVARSEL:

- **Forkert vedligeholdelse eller undladelse med at rette en opstået fejl inden drift, kan forårsage funktionsfejl, der kan være medvirkende til alvorlige personskader og muligvis dødsfald.**
- **Følg altid anbefalingerne for kontrol og vedligeholdelse i denne betjeningsvejledning.**

Sikkerhedsregler under vedligeholdelse

Nogle af de vigtigste sikkerhedsregler, der bør iagttages under vedligeholdelsen. Honda kan ikke advare dig mod alle tænelige og utænelige situationer, som kan opstå under vedligeholdelsen. Kun du kan beslutte om, du kan eller ikke kan, udføre en given opgave.

ADVARSEL:

- Hvis du ikke følger retningslinjerne til korrekt vedligeholdelse kan det medføre alvorlige personskader og muligvis dødsfald.
- Følg altid anbefalingerne og vejledningerne i denne betjeningsvejledning.

Sikkerhedsregler

- Forvis dig om, at motoren er stoppet inden du begynder at udføre nogen form for vedligeholdelse og reparation. Dette vil eliminere mulige risici:
 - **Kulilteforgiftning fra motorens udstødning.**
Sørg for tilstrækkelig ventilation, når motoren skal køre.
 - **Forbrændinger fra varme motordeler.**
Lad motoren og lydporten køle af inden berøring.
 - **Personskader fra roterende dele.**
Lad aldrig motoren køre uden det er absolut nødvendigt.
- Læs betjeningsvejledningen inden du begynder og forvis dig om, at du har det nødvendige værktøj og den nødvendige viden.
- For at mindske risikoen for brand og eksplosion, skal du udvise ekstra forsigtighed ved arbejdet med benzin. Anvend kun ikke brandfarlige rensesvæsker, aldrig benzin, til at rengøre dele i. Hold cigaretter, gnister og åben ild væk fra alle dele i benzin-systemet.

Serviceskema

Interval	Servicepunkt	Se side
Inden hver anvendelse	Kontroller græsopsamlerposen	43
	Kontroller rotorknivene	18
	Kontroller virkemåde for koblingshåndtaget for motorstop	14
	Kontroller olieniveauet i motoren	19
	Kontroller luftfiltret	21
	Kontroller stenskærmen	21
	Kontroller rotorknivenes fastspænding	42
Efter den første måned eller 5 timer	Skift motorolien	37
Efter de første 25 timer	Rengør luftfiltret ¹	38
	Justér koblingskablet ²	
	Justér Select drive kablet ²	
Hver 6. måned eller 50 timer	Skift motorolien ¹	37
	Rengør luftfiltret ¹	38
Hvert år eller 100 timer	<i>Punkter fra hver 6. måned overfor plus:</i>	
	Kontroller og justér tændrøret	39
	Rengør gnistfangeren ³ (hvis monteret)	40
	Kontroller virkemåde for koblingshåndtaget for motorstop	14
	Smør gearet i baghjulene ²	
	Justér Select drive kablet ²	
	Justér ventiltolerancen ²	
Justér tomgangshastigheden ²		
Rengør benzintanken ²		
Hvert 2. år eller 150 timer	<i>Punkter fra hvert år overfor plus:</i>	
	Udskift luftfiltret	38
	Udskift tændrøret	39
Hvert 2. år	Kontroller/smør bøsninger ved baghjulsophæng ²	
	Kontroller benzinslangen og udskift om nødvendigt ²	

¹ Udføres oftere, når plæneklipperen anvendes under støvede forhold.

² Disse punkter bør foretages af din autoriserede Honda forhandler, medmindre du har det rigtige værktøj og mekanisk kunnen. Se Honda's værkstedshåndbog.

³ I Europa og andre lande hvor maskindirektivet 2006/42/EU er gældende, skal denne rengøring udføres af en autoriseret Honda forhandler.

Undladelse af udførelse af punkterne i serviceskemaet kan resultere i skader, som ikke er dækket af garantien.

Vedligeholdelse af motoren

Skift af motorolien

Tap motorolien af, mens motoren stadig varm. Varm motorolie tappes hurtigere og mere fuldstændigt.

1. Luk benzinhanen for at mindske risikoen for spild af benzin (se side 27).
2. Tør området omkring oliepåfyldningen rent og skru olieprop/pinden op.
3. Stil en passende beholder ved siden af plæneklipperen til at aftappe den brugte motorolie ned i og vip plæneklipperen op på højre side. Den brugte motorolie aftappes ud gennem påfyldningshullet. Aftap motorolien fuldstændigt. Bortskaf den brugte motorolie på en miljømæssig forsvarlig måde, der ikke er til gene for omgivelserne. Vi anbefaler du hælde olien på en beholder, der kan lukkes og afleverer beholderen hos din lokale benzinforhandler. Undlad at smide beholderen væk sammen med dit almindelige affald eller at hælde motorolien ud på jorden.
4. Påfyld motoren den anbefalede motorolie (se side 19). Undgå at overfylde; kontroller olieniveauet, som vist.

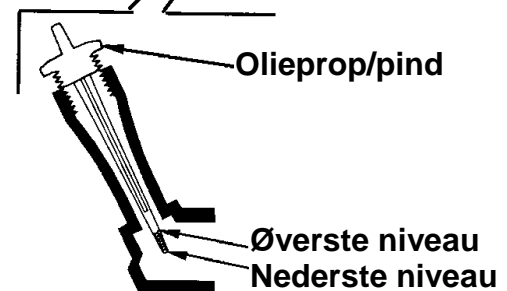
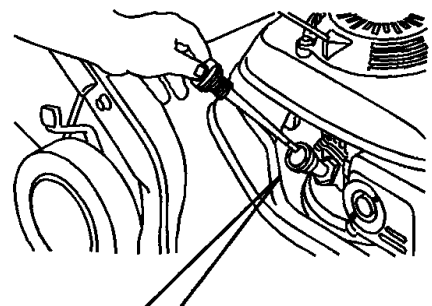
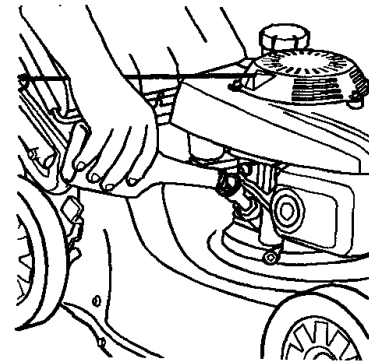
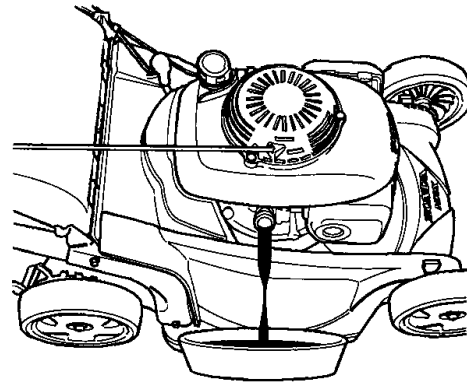

Motorolie indhold: 0,55 liter

5. Efter skift af motorolien og inden start af motoren, kontrolleres niveauet med plæneklipperen stående på en plan, vandret flade.
 - a. Skru olieprop/pinden op.
 - b. Tør oliepinde ren.
 - c. Sæt olieprop/pinden i påfyldningshullet, uden at skrue den fast. Kontroller niveauet på motorolien på oliepinde.
 - d. Hvis niveauet er lavt, påfyldes olie indtil niveauet er mellem øverste og nederste mærke på oliepinde. Undgå at overfylde. Hvis motoren overfyldes med olie, kan den overskydende olie komme op i luftfilterhuset og ud i luftfiltret.
 - e. Skru olieprop/pinden fast.

BEMÆRK:

- Kørsel med en motor med for lidt motorolie kan forårsage alvorlige skader på motoren.

Vedligeholdelse af luftfilter

Et snavset luftfilter vil hindre luften i at komme ind i karburatoren og mindske motorens ydelse. Hvis du anvender plæneklipperen i meget støvede områder, bør luftfiltret rengøres oftere end beskrevet i "Serviceskemaet" (se side 36).

NOTE:

- Lad aldrig motoren køre uden luftfilter eller med et defekt luftfilter. Det vil tillade støv og snavs at trænge igennem karburatoren og ind i motoren, hvilket vil forårsage kraftig slitage. Denne type skader er ikke dækket af garantien.
1. Tryk de to låsetappe ned og tag luftfilterdækslet af.
 2. Tag luftfiltret ud af luftfilterhuset.
 3. Kontroller luftfiltret og udskift det, hvis det er beskadiget.

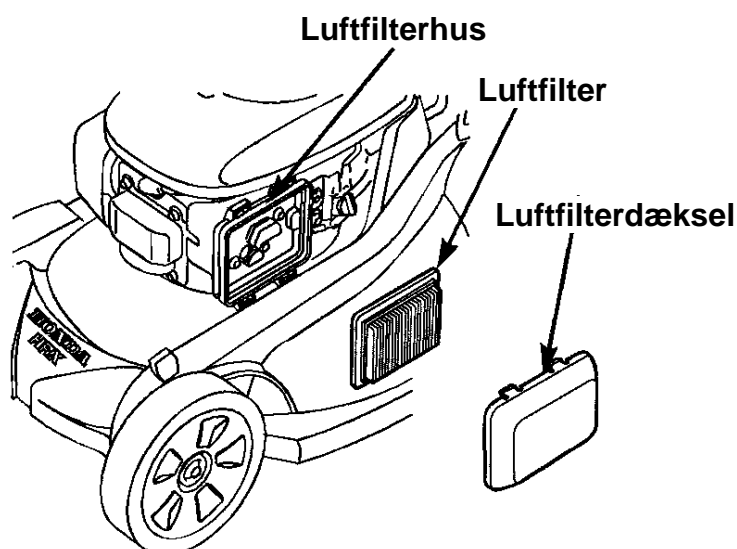

4. Rengør luftfiltret ved at banke let på elementet nogle gange eller ved at blæse luft igennem indefra. Forsøg aldrig at børste støvet væk, en børste vil kun presse støvet ind i elementet. Udskift luftfiltret, hvis elementet er meget snavset.
5. Rengør indersiden af luftfilterhuset og luftfilterdækslet med en ren klud. Pas på ikke der kommer støv ind i karburatoren.
6. Monter luftfiltret og luftfilterdækslet.

Vedligeholdelse af tændrør

Anbefalet tændrør: **BPR5ES (NGK)**

BEMÆRK:

- Anvend aldrig tændrør med forkert glødetal, det vil beskadige motoren.

For at sikre korrekt motordrift, skal elektrodeafstanden på tændrøret være korrekt og tændrøret fri for koksaflejringer.

1. Tag tændrørshætten af og fjern al snavs omkring tændrøret.

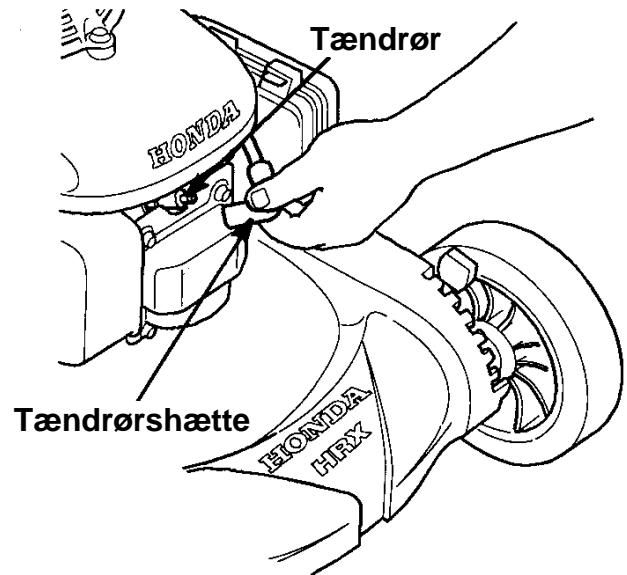

2. Brug en tændrørsnøgle til at skrue tændrøret ud med.
3. Undersøg tændrøret. Smid det væk, hvis elektroderne er slidte eller hvis porcelænet er krakeleret eller revnet. Rengør tændrøret med en stålbørste, hvis det kan bruges igen.

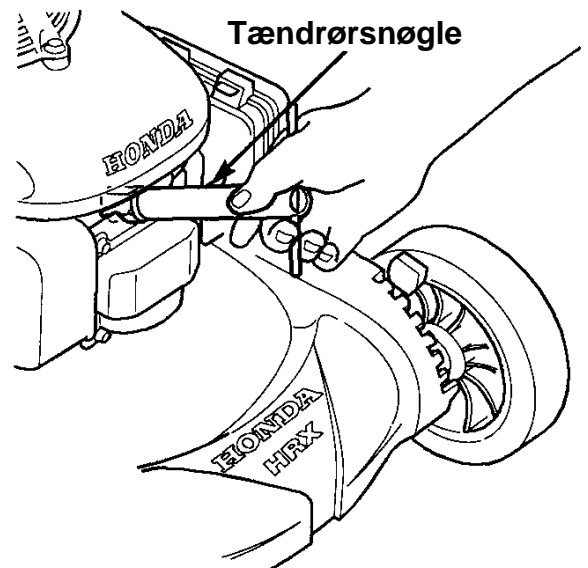

4. Mål afstanden mellem elektroderne med en egnet tændrørssøger. Afstanden bør være 0,7 ~ 0,8 mm. Justér om nødvendigt afstanden ved forsigtigt at bøje sideelektroden.
5. Skru tændrøret i med hånden, for at undgå at skrue det skævt i gevindet.
6. Derefter spændes det med tændrørsnøglen, for at tætte pakningen: Et tidligere anvendt tændrør, spændes ca. 1/8 ~ 1/4 omgang. Et nyt tændrør, spændes ca. 1/2 omgang.

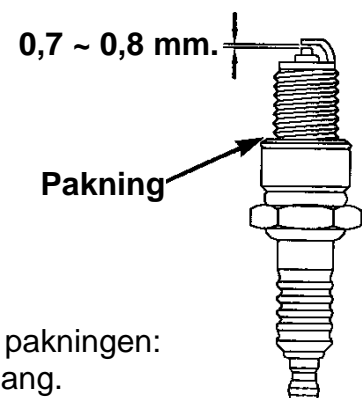
**BEMÆRK:**

- Et løst tændrør kan blive meget varmt og vil muligvis beskadige motoren. Men ligeledes kan gevindet i topstykket beskadiges, hvis tændrøret spændes for meget.

7. Monter tændrørshætten på tændrøret.

Rengøring af gnistfanger

I Europa og andre lande hvor maskindirektivet 2006/42/EU er gældende, skal denne rengøring udføres af en autoriseret Honda forhandler.

Gnistfangeren skal rengøres for hver 100 timers drift for at opretholde sin funktion.

1. Lad motoren køle af og afmonter derefter de tre bolte fra skærmen over lydpotten med en 10 mm. nøgle.
2. Tag skærmen af.
3. Fjern skruen, som holder gnistfangeren.
4. Træk gnistfangeren ud af lydpotten.
5. Kontroller for sodaflejringer på gnistfangerens net og i lydpotens åbning. Børst al sod væk. Pas på ikke at beskadige gnistfangerens net.
6. Monter gnistfangeren i lydpotten.
7. Monter skærmen over lydpotten og spænd den fast med de 3 bolte.

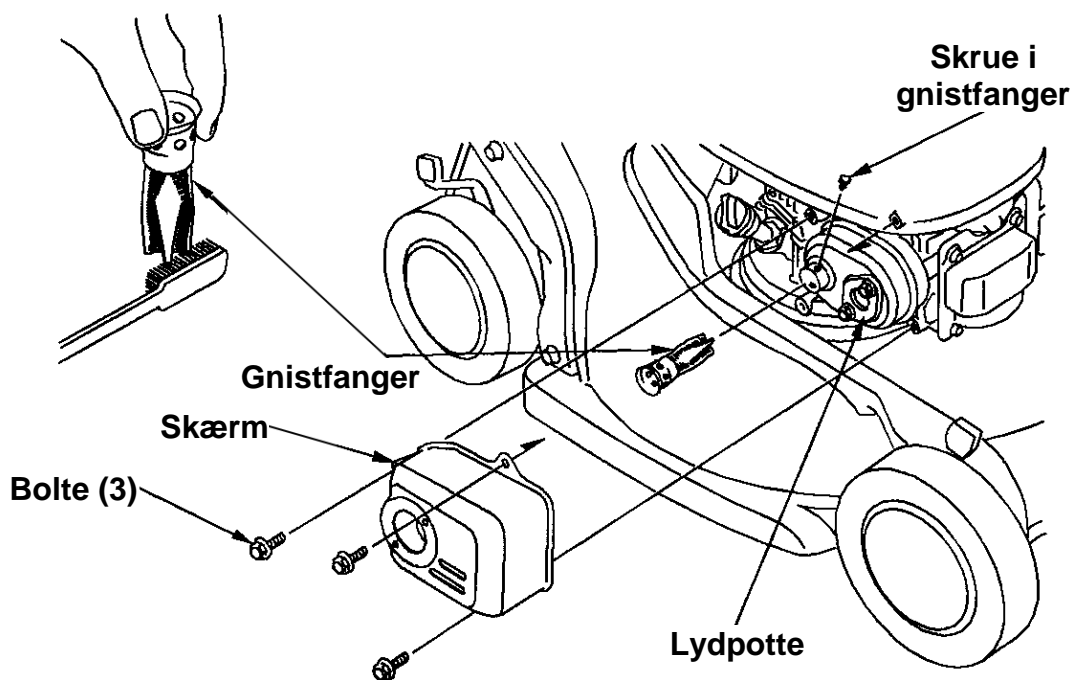

Af – og påmontering af rotorknivene

Hvis du afmonterer rotorknivene for slibning eller udskiftning skal du anvende en momentnøgle til monteringen. Bær arbejdshandsker for at beskytte dine hænder.

Slibning: For at undgå at svække rotorknivene, få dem i ubalance eller lave et dårligt skær, bør rotorknivene slibes af din autoriserede Honda forhandler.

Udskiftning: Hvis rotorknivene skal udskiftes, skal de altid udskiftes med originale Honda rotorknive.

Afmontering af rotorknivene

1. Luk benzinhanen og tag tændrørshætten af tændrøret.
2. Vip plæneklipperen op på højre side, så karburatoren vender opad. Dette vil forhindre spild af benzin og at motoren bliver vanskelig at starte.
3. Anvend en 14 mm. nøgle og skru de 2 knivbolte og specialskiverne ud af knivholderen. Anvend en træklods til at blokere, så rotorknivene ikke drejer rundt, mens knivboltene løsnes.

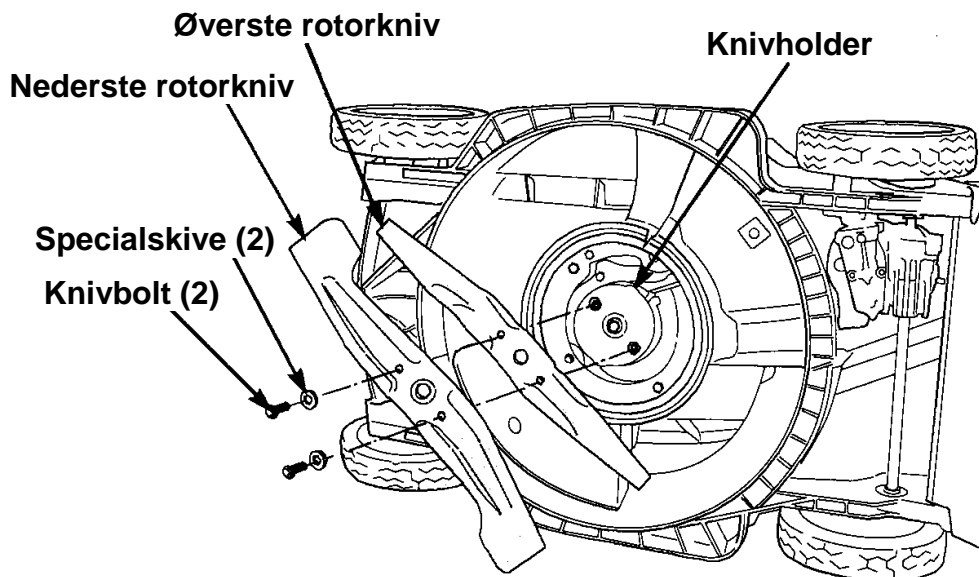

4. Tag både den øverste og nederste rotorkniv af.

Montering af rotorknivene

1. Rengør området omkring knivholderen, hvor rotorknivene skal monteres.
2. Monter begge rotorknive med de 2 knivbolte og de 2 specialskiver, som vist. Kontroller at specialskiverne monteres med den konkave side mod rotorknivene og den konvekse mod knivboltene.

ADVARSEL:

- Anvendelse af plæneklipperen med kun én rotorkniv vil resultere i en forkert montering, der kan resultere i, at rotorkniven går løs og bliver kastet ud fra plæneklipperen med stor kraft og kan derved forvolde alvorlige personskader.
- Anvend kun plæneklipperen med begge rotorknive korrekt monteret.

Knivboltene og specialskiverne er specielt fremstillet til plæneklipperen og må aldrig udskiftes med andre typer bolte og skiver.

3. Spænd knivboltene med en momentnøgle. Anvend en træklods til at blokere, så rotorknivene ikke drejer rundt.

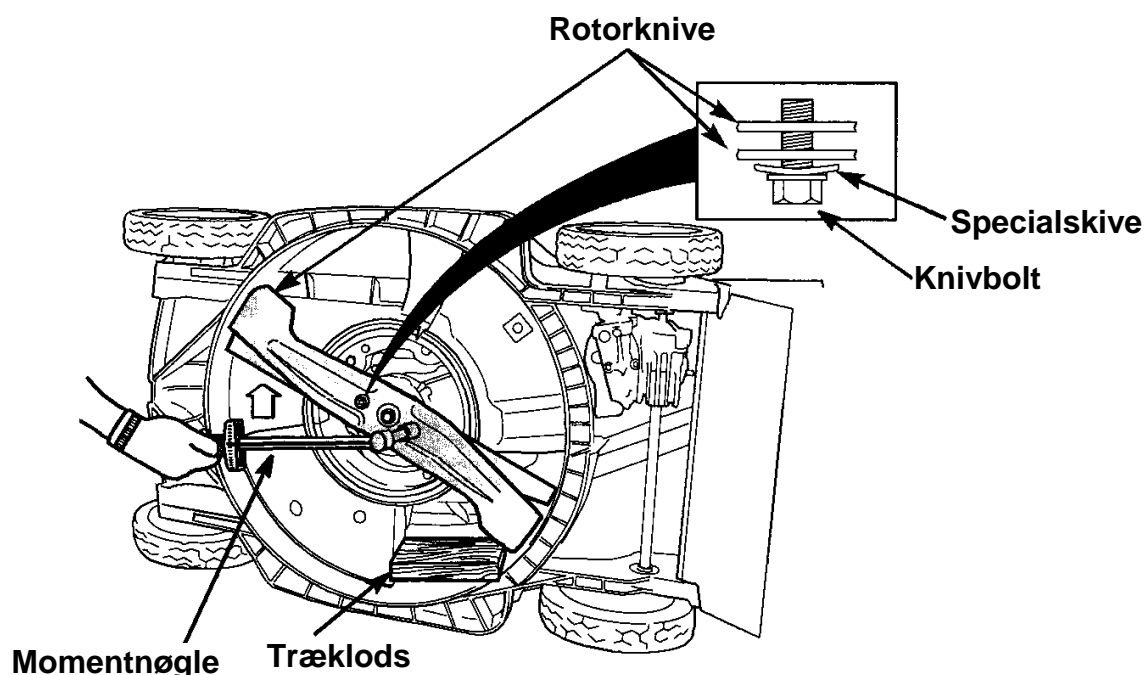

Tilspændingsmoment: 49 ~ 59 Nm.

Hvis du ikke har en momentnøgle, må du få din autoriserede Honda forhandler til at spænde knivboltene inden du anvender plæneklipperen. Hvis knivboltene er over-spændt, kan de knække. Hvis knivboltene ikke er spændt tilstrækkeligt, kan de gå løse og falde af. I begge tilfælde vil der være risiko for, at rotorknivene falder af, mens plæneklipperen kører.

Rengøring og udskiftning af græsopsamlerposen

Rengøring af græsopsamlerposen

Vask græsopsamlerposen med vand fra en haveslange. Og lad den tørre fuldstændigt inden brug; en våd græsopsamler, vil hurtigt blokeres.

Udskiftning af opsamlerposen

Udskift en slidt og beskadiget græsopsamlerpose med en ny original Honda græsopsamlerpose.

Afmontering af græsopsamlerposen

1. Hægt plastikkanterne på græsopsamlerposen af stellet.
2. Tag stellet ud af græsopsamlerposen.

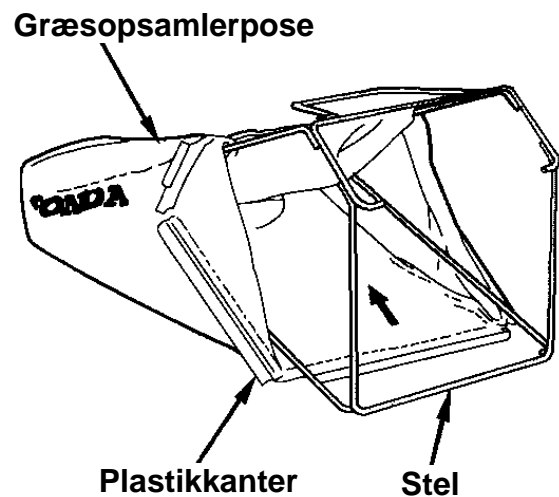

Montering af opsamlerposen

1. Sæt stellet ind i den nye pose.
2. Hægt plastikkanterne fast på stellet, som vist.

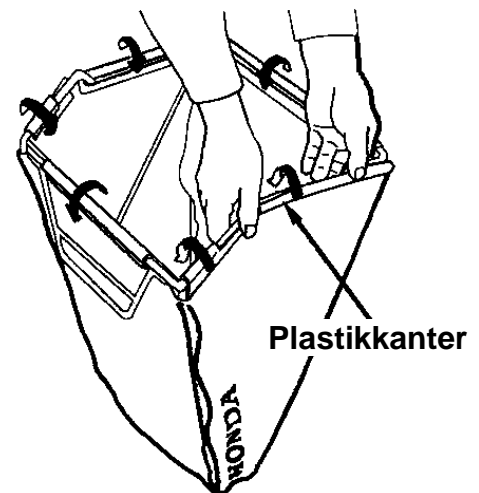

Kontrol af motorstop

Start motoren udendørs. Slip koblingshåndtaget for motorstop, motoren skal stoppe omgående. Hvis motoren ikke stopper omgående, bør plæneklipperen bringes til en autoriseret Honda forhandler for reparation.

Transport

Inden læsning

Hvis plæneklipperen lige har kørt, lad den køle af i mindst 15 minutter inden du læsser den på et køretøj. En varm motor og lydpotte kan give alvorlige forbrændinger og antænde visse materialer.

Luk benzinhanen. Dette vil sikre, at karburatoren ikke løber over og mindsker muligheden for spild af benzin.

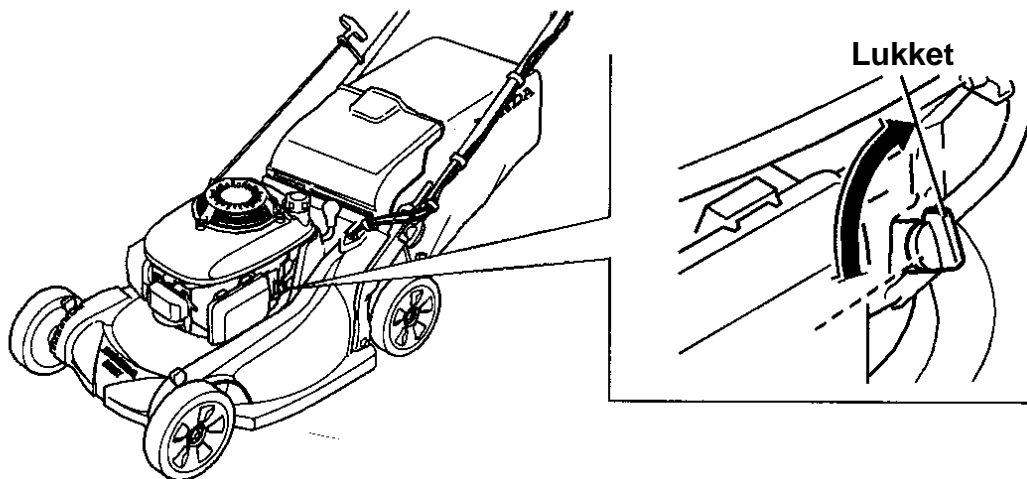

Foldning af styr

1. Tag græsopsamlerposen af. Du kan placere den oven på motoren med åbningen fremad.
2. Drej låsehåndtagene til justering af styrhøjden 90°.

(1) Hold koblingshåndtaget mod styret

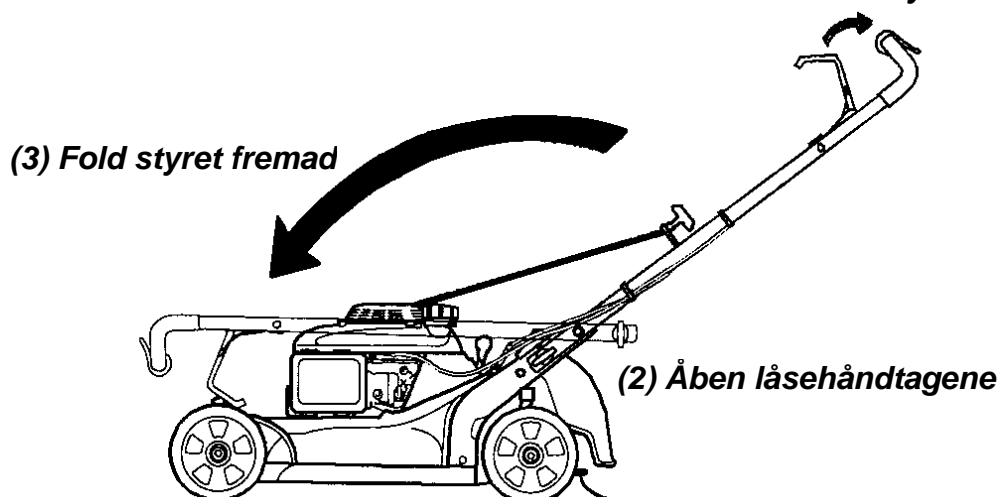

3. Træk og hold koblingshåndtaget for motorstop mod styret.
4. Fold styret fremad. Pas på at kablerne ikke kommer i klemme eller knækkes. Når styret foldes tilbage i kørestilling, kontroller at det er korrekt låst.

Læsning og aflæsning

Hvis en egnet læsserampe ikke er tilgængelig, kan to personer løfte plæneklipperen ud og ind af en bil, mens plæneklipperen holdes vandret. Stil plæneklipperen, så alle 4 hjul står på bilens bund. Bind plæneklipperen fast med reb eller stropper og bloker hjulene. Undgå at reb og stropper kommer i nærheden af betjeningsgreb, justeringshåndtag, kabler og karburatoren.

NOTE:

- For ikke at miste kontrollen med plæneklipperen og for at undgå beskadigelser, anvend aldrig fremdriftssystemet, når plæneklipperen skal køres op af en læsserampe.
 - For at undgå beskadigelser i fremdriftssystemet, må Select drive håndtaget aldrig anvendes, når plæneklipperen kører baglæns ned ad læsserampen.
1. Luk benzinhanen.
 2. Anvend en egnet læsserampe. Indstil læsserampen så den ikke stiger mere end 15°. Hvis en læsserampe ikke er tilgængelig, kan to personer løfte plæneklipperen op og ned af bilen, mens den holdes vandret.

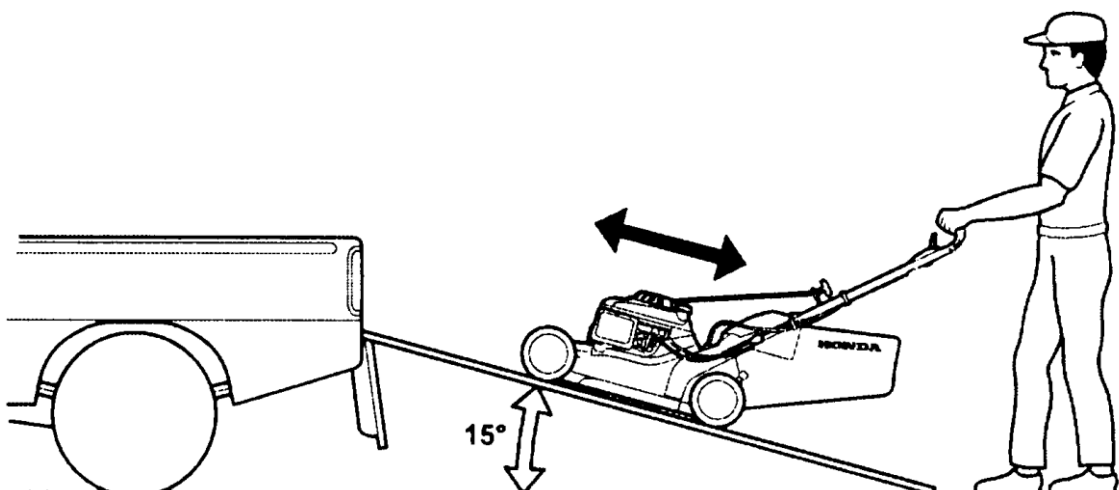

Opbevaring

Korrekt opbevaring er vigtig for at holde din plæneklipper fri for problemer og for at den kan bevare sit gode udseende. Følgende punkter vil hjælpe til at hindre rust og korrosion i at forringe plæneklipperens funktioner og udseende og vil gøre det lettere at starte motoren, når du igen skal anvende plæneklipperen.

Rengøring

Motor

Vask motoren med hånden og pas på, at der ikke trænger vand ind i luftfiltret.

NOTE:

- Hvis du anvender en haveslange eller en højtryksrenser kan der presses vand ind i luftfiltret. Vand i luftfiltret vil gøre elementet vådt og kan trænge ind i karburatoren og beskadige motoren.
- Kom aldrig vand på en varm motor, det kan forvolde skader på motoren. Hvis motoren lige har kørt, bør den køle af i mindst ½ time inden den vaskes.

Klippehuset

Inden vask af undersiden af klippehuset, kontroller at benzinhanen er lukket. Tag tændrørshætten af. Vip plæneklipperen om på højre side, så tankdækslet vender op ad. Dette vil sikre mod spild af benzin og vanskelig start bagefter. Bær arbejdshandsker til at beskytte af dine hænder mod rotorknivene.

Vask plæneklipperen inklusiv undersiden af klippehuset.

Hvis du anvender en haveslange eller en højtryksrenser til at rengøre klippehuset med, skal du passe på ikke at få vand ind betjeningsgreb, kabler og i nærheden af motorens luftfilter og lydpotte.

Græsopsamler

Tag græsopsamlerposen af plæneklipperen og rengør den med vand fra en haveslange eller en højtryksrenser. Lad græsopsamlerposen tørre fuldstændigt inden den stilles til opbevaring.

1. Efter plæneklipperen er vasket, bør alle tilgængelige steder tørres af.
2. Med plæneklipperen stående på hjulene, skubbes skydelågen over til helt åben position, start motoren udendørs og lad den køre indtil den har normal driftstemperatur, for at resterende vand kan fordampe fra motoren.
3. Stop motoren og lad den køle af.
4. Efter plæneklipperen er ren og tør, bør beskadiget maling repareres og de områder, der kan ruste, dækkes med et tyndt lag syrefri olie. Smør de indvendige kabler med en egnet silikonespray.

Benzin

BEMÆRK:

- Afhængig af hvor du bor og anvender din plæneklipperen vil visse benzinblandinger kunne ilte og nedbrydes på kun 30 dage og vil kunne forårsage skade på karburatoren og/eller benzinsystemet. Kontroller med din benzinforhandler de lokale anbefalinger for opbevaring af benzin.

Benzin vil iltes og nedbrydes under opbevaring. Motoren vil have svært ved at starte på gammel benzin og benzinen vil kunne efterlade en gummiagtig aflejring, der kan tilstoppe benzinsystemet. Hvis benzinen i din plæneklipper nedbrydes under opbevaring, kan det blive nødvendigt, at karburatoren og benzinsystemets dele skal repareres eller udskiftes.

Perioden, som benzinen kan tåle at være i benzinsystemet uden at forårsage problemer, vil variere efter benzinen art, opbevaringstemperaturen og om benzintanken er hel eller delvis fyldt. Luften i en delvis fyldt benzintank vil fremme nedbrydningen. Høje temperaturer under opbevaringen vil ligeledes fremme nedbrydningen. Nedbrydningen af benzinen kan ske på nogle få måneder og selv på kortere tid, hvis benzinen ikke var frisk ved påfyldningen.

Hvis du har en dunk med benzin til påfyldning på plæneklipperen, skal du være sikker på at den indeholder frisk benzin.

Hvis det vil tage mere end 3 måneder at bruge benzinen i dunken, anbefales det at du anvender benzinen på din bil, hvis denne har en benzinmotor.

Kort tids opbevaring (30 ~ 90 dage)

Hvis din plæneklipperen ikke skal anvendes i 30 til 90 dage, anbefales nedenstående for at undgå problemer med benzinen.

1. Tilsæt benzinstabilisator i henhold til producentens instruktioner.

Når du tilsætter en benzinstabilisator, bør benzintanken fyldes med frisk benzin. Hvis benzintanken kun fyldes delvist, vil luften i tanken fremme nedbrydningen under opbevaringen.

- Alle benzinstabilisatorer har selv en levetid og deres virkning vil forringes efterhånden.
 - Benzinstabilisatorer kan ikke gendanne nedbrudt benzin.
2. Efter at have tilsat benzinstabilisatoren, bør motoren køre i ca. 10 minutter for at sikre, at benzinen med stabilisatoren er kommet ned i karburatoren.
 3. Stop motoren og luk benzinhanen.
 4. Start motoren og lad den køre indtil al benzin i karburatorens svømmerhus er brugt. Tiden indtil motoren kører tør, er mindre end 3 minutter.

Lang tids opbevaring (mere end 90 dage)

Start motoren og lad den køre så lang tid, at al benzin i hele benzinsystemet er brugt op (inklusiv i benzintanken). Lad aldrig benzin blive i motoren ved opbevaring i længere tid end 90 dage uden anvendelse.

Honda's garanti dækker ikke skader på benzinsystemet, karburatoren og dårlig ydelse fra motoren, som er resultat af forkert opbevaring.

Motorolie

Skift motorolien (se side 37).

Cylinderen

Hvis plæneklipperen skal opbevares i mere end 3 måneder, skrues tændrøret ud (se side 39). Kom 5 ~ 10 cm³. ren motorolie ind i cylinderen. Træk nogle gange i starthåndtaget for at fordele olien i cylinderen. Monter tændrøret. Træk langsomt i starthåndtaget indtil du mærker modstand, derefter føres starthåndtaget tilbage til styret med hånden. Dette vil lukke begge ventiler, så fugt ikke kan trænge ind i motoren.

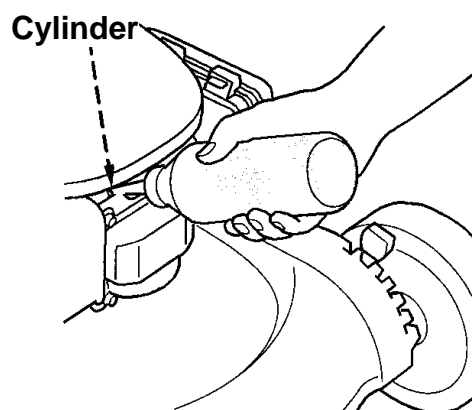

Placering under opbevaring

Hvis plæneklipperen skal opbevares med benzin i benzintanken, er det vigtigt at mindske risikoen for antændelse af benzindampe. Vælg et sted med god ventilation uden nogen form maskiner, der arbejder med åben ild, som f.eks. oliefyr, vandvarmer og tørretumbler. Undgå ligeledes alle steder med motorer, der kan producere gnister og hvor der anvendes almindeligt elektrisk værktøj.

Hvis det er muligt, bør du undgå steder med stor fugtighed, da det vil fremme dannelsen af rust og korrosion.

Stil plæneklipperen med alle 4 hjul på en plan, vandret flade. Hvis den vippes kan det forårsage spild af benzin.

Styret kan foldes sammen, så plæneklipperen fylder mindre (se side 44).

Når motoren og lydpotten er kølet af, dækkes plæneklipperen til beskyttelse mod støv. En varm motor og lydpotte kan antænde og smelte visse materialer. Brug aldrig et plastikstykke til at dække plæneklipperen med. Et ikke porøst dække vil samle fugtighed rundt om plæneklipperen og fremme dannelsen af rust og korrosion.

Ibrugtagning efter opbevaring

Kontroller plæneklipperen, som beskrevet i kapitlet "Forberedelser inden start" i denne betjeningsvejledning.

Hvis cylinderen blev smurt med ren motorolie inden opbevaringen, vil motoren ryge i kort tid efter den er startet. Dette er normalt.

Stel- og motornummer

Noter stel- og motornummer på pladsen nedenfor. Du skal bruge disse numre ved bestilling af reservedel og ved tekniske forespørgsler og om garanti.

Stelnummer: _____

Motornummer: _____

Købsdato: _____

Reservedele:

Del	Reservedelsnummer
Luftfilter	17211-ZL8-023
Tændrør	98079-55846
Rotorknive	72531-VH7-000 (øverste) 72511-VH7-000 (nederste)
Knivbolte	90105-VA3-J01
Specialskiver	90502-VG3-000

FEJLFINDING

Motoren kan ikke starte

Mulig årsag	Fejlretning
Benzinhanen lukket	Åben benzinhanen (side 14)
Ingen benzin	Påfyld benzin (side 20)
Dårlig benzin; plæneklipperen har været opbevaret uden forberedelse eller er påfyldt dårlig benzin	Påfyld ren, frisk benzin (side 20)
Tændrøret defekt, sodet eller har forkert elektrodeafstand	Rens, justér eller udskift tændrøret (side 39)
Tændrøret er fugtigt af benzin (motoren er druknet)	Afmonter, rengør og monter tændrøret igen
Benzinfiltret stoppet, fejl i karburatoren, fejl i tændingssystemet, ventiler hænger eller andet	Bring plæneklipperen til din autoriserede Honda forhandler for reparation eller udskift eller reparer defekte dele om nødvendigt

Manglende trækraft

Mulig årsag	Fejlretning
Græsset er for højt til at klippe	Løft plæneklipperen op i øverste klippehøjde (side 16), klip i smallere baner eller klip oftere
Klippehuset er blokeret	Rengør klippehuset (side 46)
Luffiltret er tilstoppet	Rengør eller udskift luffiltret (side 38)
Dårlig benzin; plæneklipperen har været opbevaret uden forberedelse eller er påfyldt dårlig benzin	Påfyld ren, frisk benzin (side 20)
Benzinfiltret stoppet, fejl i karburatoren, fejl i tændingssystemet, ventiler hænger eller andet	Bring plæneklipperen til din autoriserede Honda forhandler for reparation eller udskift eller reparer defekte dele om nødvendigt

Vibrationer

Mulig årsag	Fejlretning
Græs samlet under klippehuset	Rengør klippehuset (side 46)
Rotorknivene løse, bøjede, beskadigede eller i ubalance ved forkert slibning	Spænd løse knivbolte. Hvis rotorkniv er bøjede eller beskadigede, bring plæneklipperen til din autoriserede Honda forhandler for kontrol og reparation
Mekanisk skade, som f.eks. en bøjet krumtap	Bring plæneklipperen til din autoriserede Honda forhandler for reparation eller udskift eller reparer defekte dele om nødvendigt

Problemer med klipning og opsamling

Mulig årsag	Fejlretning
Plæneklipperen kører for hurtigt til forholdene	Slæk trykket på koblingshåndtaget for motorstop for at få plæneklipperen til at køre langsommere
Håndtagene til justering af klippehøjden er indstillet i forskellige højder	Indstil alle håndtag i samme højde (side 16)
Græsopsamlerposen er fyldt op eller blokeret	Tøm græsopsamlerposen, vask græsopsamlerposen, hvis den er blokeret (se side 43)
Klippehuset er blokeret	Rengør klippehuset (side 46)
Rotorknivene sløve, slidte eller beskadigede	Slib eller udskift rotorknivene om nødvendigt (side 41)
Forkerte rotorknive monteret	Monter originale Honda rotorknive (side 42)

Specifikationer

Model	HRX537C4
Type	VKEA
Type kode	MAGA
Længde	1.638 mm.
Styrhøjde	1.016 mm.
Vægt	40,1 kg
Bredde	585 mm.
Klippebredde	530 mm.
Klippehøjder ca. mål	19 mm., 32 mm., 46 mm., 62 mm., 75 mm., 88 mm., 100 mm.,
Indhold græsopsamler	85 liter
Lydtrykniveau ved brugers øre (i henhold til EN ISO 5395-1:2013)	85 dB(A)
Usikkerhed	1 dB(A)
Målt lydeffektniveau (i henhold til EU direktiv 2000/14/EU)	97 dB(A)
Usikkerhed	0,8 dB(A)
Garanteret lydeffektniveau (i henhold til EU direktiv 2000/14/EU)	98 dB(A)
Vibrationstest (i henhold til EN ISO 5395-1:2013)	4,7 m/s ²
Usikkerhed	2,3 m/s ²

Motor	GCV190
Motortype	4-takt encylindret med overliggende knastaksel, OHC
Slagvolumen	187 cm ³
Boring x slaglængde	69 x 50 mm
Køling	Luftkølet
Smøring	Stænksmøring
Kompressionsforhold	8,5: 1
Maksimum omdrejninger	2.850 +0/-100 omdr.
Tændingssystem	Elektronisk tænding
Tændrør	NGK: BPR6ES
Elektrodeafstand	0,7 ~ 0,8 mm.
Luftfilter	Tørfilter
Anbefalet benzin	Blyfri benzin, oktan 92 eller højere
Benzintank indhold	0,93 liter
Anbefalet motorolie	SAE 10W-30, API SJ eller bedre
Indhold motorolie	0,55 liter ⊛ Ved påfyldning 0,35 ~ 0,40 liter

⊛ Aktual mængde vil variere efter resterende oliemængde i motoren. anvend altid olieprop/pinden til kontrol af olieniveauet (se side 37).

Transmission	
Transmissionstype	Variabel hastighed
Kraftoverføring	Kilerem
Kobling	Synkromesh
Hastighed (@ motor 2.850 omdr.)	0 ~ 1,64 meter/sek.

EU OVERENSSTEMMELSESERKLÆRING

EU Overensstemmelseserklæring (Oversigt)

1. Undertegnede, Peter Neckebroeck, på vegne af den autoriserede repræsentant, erklærer hermed at maskinen, som er beskrevet nedenfor, opfylder alle relevante bestemmelser ifølge:

- Direktiv 2006/42/EU om maskineri
- Direktiv 2004/108/EU om elektromagnetisk forenelighed
- Direktiv 2000/14/EU – 2005/88/EU om udendørs støj

2. Beskrivelse af produktet

a) Fællesbetegnelse:	Plæneklipper	
b) Anvendelse:	Plæneklipping	
c) Model	d) Type	e) Stelnummer
HRG536C6	MZCG	8600001-9999999
HRG536C7	MZCG	8910001-9999999
HRS536C4	MZBZ	6260001-9999999
HRX537C4	MAGA	2510001-9999999

3. Producent:

Honda Power Equipment Mfg., Inc.
PO box 37
Honda Drive, NC Hwy 119
Swepsonville, NC 27359 USA

4. Autoriseret repræsentant:

Honda Motor Europe Ltd. Belgian Branch
p/a Honda Motor Europe Ltd – Aalst office
Wijngaardveld 1 (Noord V)
9300 Aalst, Belgium

5. Reference til Harmoniserede standarder:

EN ISO 14982:2009
EN ISO 5395-1:2012
EN ISO 5395-2:2012

6. Andre standarder eller specifikationer:

7. Direktiv om udendørs støj

a)	Målt lydeffektniveau dB(A)	97 (MZCG), 94 (MZBZ), 97 (MAGA)
b)	Garanteret lydeffektniveau	98 (MZCG, MZBZ, MAGA)
c)	Støjparameter	2,7/2850 (MZCG), 2,7/2850 (MZBZ), 3,2/2850 (MAGA)
d)	Konformitet procedure	Bilag VI
e)	Autoriseret myndighed	SNCH 2a Kalchesbruck L – 1852 Luxembourg

8. Sted:

Aalst, Belgien

9. Dato:

Peter Neckebroeck
Manager of the Homologation department
Honda Motor Europe Ltd. Aalst Office
p/a Honda Motor Europe Ltd – Aalst office

AUSTRIA

Honda Austria Branch of Honda
Motor Europe Ltd
Hondastraße 1
2351 Wiener Neudorf
Tel.: +43 (0)2236 690 0
Fax: +43 (0)2236 690 480
http://www.honda.at
E-mail: HondaPP@honda.co.at

BALTIC STATES

(Estonia/Latvia/Lithuania)
Honda Motor Europe Ltd Eesti filiaal
Meistri 12
13517 Tallinn
Estonia
Tel.: +372 651 7300
Fax: +372 651 7301
E-mail: honda.baltic@honda-eu.com

BELGIUM

Honda Motor Europe Ltd
Belgian Branch
Doomveld 180-184
1731 Zellik
Tel.: +32 2620 10 00
Fax: +32 2620 10 01
http://www.honda.be
E-mail: BH_PE@HONDA-EU.COM

BULGARIA

Power Products Trading
102A Gotz Delcev BLVD
BG 1404 Sofia
Bulgaria
email:jolian_milev@
honda.power.bg
www.hondapower.bg

CROATIA

Hongoldonia d.o.o.
Vrbaska 1c
3100 Osijek
Tel.: +38531320420
Fax: +38531320429
http://www.hongoldonia.hr
E-mail: prodaja@hongoldonia.hr

CYPRUS

Alexander Dimitriou & Sons Ltd.
162, Yiannos Kranidiotis Avenue
2235 Latsia, Nicosia
Tel.: + 357 22 715 300
Fax: + 357 22 715 400

CZECH REPUBLIC

BG Technik cs, a.s.
U Zavodiste 251/8
15900 Prague 5 - Velka Chuchle
Tel.: +420 2 838 70 850
Fax: +420 2 667 111 45
http://www.honda-stroje.cz

DENMARK

TIMA A/S
Tårnfalkevej 16
2650 Hvidovre
Tel.: +45 36 34 25 50
Fax: +45 36 77 16 30
http://www.hondapower.dk

FRANCE

Honda Motor Europe Ltd
Division Produit d'Equipeement, Parc
d'activités de Pariest, Allée du 1er mai
Croissy Beaubourg BP46, 77312 Marne
La Vallée Cedex 2
Tél.: 01 60 37 30 00 Fax: 01 60 37 30 86
http://www.honda.fr
espace-client@honda-eu.com

FINLAND

OY Brandt AB.
Tuupakantie 7B
01740 Vantaa
Tel.: +358 207757200
Fax: +358 9 878 5276
http://www.brandt.fi

GERMANY

Honda Deutschland Niederlassung
der Honda Motor Europe Ltd.
Hanauer Landstraße 222-224
D-60314 Frankfurt
Tel.: 01805 20 20 90
Fax: +49 (0)69 83 20 20
http://www.honda.de
E-mail: info@post.honda.de

GREECE

Saracakis Brothers S.A.
71 Leoforos Athinon
10173 Athens
Tel.: +30 210 3497809
Fax: +30 210 3467329
http://www.honda.gr
E-mail: info@saracakis.gr

HUNGARY

Motor Pedo Co., Ltd.
Kamaraerdei ut 3.
2040 Budaors
Tel.: +36 23 444 971
Fax: +36 23 444 972
http://www.hondakisgepek.hu
E-mail: info@hondakisgepek.hu

ITALY

Honda Italia Industriale S.p.A.
Via della Cecchignola, 13
00143 Roma
Tel.: +848 846 632
Fax: +39 065 4928 400
http://www.hondaitalia.com
E-mail: info.power@honda-eu.com

IRELAND

Two Wheels Ltd
M50 Business Part, Ballymount
Dublin 12
Tel.: +353 1 4381900
Fax: +353 1 4607851
http://www.hondaireland.ie
E-mail: Service@hondaireland.ie

MALTA

The Associated Motors Company
Ltd.
New Street in San Gwakklin Road
Mriehel Bypass, Mriehel QRM17
Tel.: +356 21 498 561
Fax: +356 21 480 150

NORWAY

Berema AS
P.O. Box 454 1401 Ski
Tel.: +47 64 86 05 00
Fax: +47 64 86 05 49
http://www.berema.no
berema@berema.no

POLAND

Aries Power Equipment Sp. z o.o.
ul. Wroclawska 25
01-493 Warszawa
Tel.: +48 (22) 861 43 01
Fax: +48 (22) 861 43 02
www.ariespower.pl, www.mojahonda.pl
E-mail: info@ariespower.pl

PORTUGAL

GROW Produtos de Forca Portugal
Rua Fontes Pereira de Melo 16
Abrunheira, 2714-506 Sintra
Tel.: +351 211 303 000
Fax: +351 211 303 003
http://www.grow.com.pt
mail: abel.leiriao@grow.com.pt

REPUBLIC OF BELARUS

Scanlink Ltd.
Kozlova Drive, 9
220037 Minsk
Tel.: +375 172 999090
Fax: +375 172 999900
http://www.hondapower.by

ROMANIA

Hit Power Motor Srl
str. Vasile Stroescu nr. 12, Camera 6,
Sector 2, 021374 Bucuresti
Tel.: +40 21 637 04 58
Fax: +40 21 637 04 78
http://www.honda.ro
E-mail: hit_power@honda.ro

SERBIA & MONTENEGRO

ITH Trading Co Doo
Majke Jevrosme 26
1100 Beograd
Serbia
email:sstevanovic@ithtrading.co.rs

SLOVAK REPUBLIC

Honda Motor Europe Ltd Slovensko,
organizačná zložka
Prievozská 6 821 09 Bratislava
Tel.: +421 2 32131112
Fax: +421 2 32131111
http://www.honda.sk

SLOVENIA

AS Domzale Moto Center D.O.O.
Biatnica 3A
1236 Trzin
Tel.: +386 1 562 22 62
Fax: +386 1 562 37 05
http://www.honda-as.com
infomacije@honda-as.com

SWEDEN

Honda Motor Europe Ltd filial
Sverige
Box 31002 - Långhusgatan 4
215 86 Malmö
Tel.: +46 (0)40 600 23 00
Fax: +46 (0)40 600 23 19
http://www.honda.se
hpesinfo@honda-eu.com

SWITZERLAND

Honda Motor Europe Ltd., Slough
Succursale de Satigny/Genève
Rue de la Bergère 5
1242 Satigny
Tel.: +41 (0)22 989 05 00
Fax: +41 (0)22 989 06 60
http://www.honda.ch

SPAIN & all provinces

Greens Power Products, S.L.
Poligono Industrial Congost -
Av Ramon Ciurans n°2
08530 La Garriga - Barcelona
Tel.: +34 93 860 50 25
Fax: +34 93 871 81 80
http://www.hondaencasa.com

TURKEY

Anadolu Motor Uretim ve Pazarlama
AS
Esentepe mah. Anadolu
cad. No: 5
Kartal 34870 Istanbul
Tel.: +90 216 389 59 60
Fax: +90 216 353 31 98
http://www.anadolumotor.com.tr
antor@antor.com.tr

UKRAINE

Honda Ukraine LLC
101 Volodymyrska Str. - Build. 2
Kyiv 01033
Tel.: +380 44 390 14 14
Fax: +380 44 390 14 10
http://www.honda.ua
CR@honda.ua

UNITED KINGDOM

Honda Motor Europe Ltd
Cain Road
Bracknell
Berkshire
RG12 1 HL
Tel.: +44 (0)845 200 8000
http://www.honda.co.uk

HRX537C4 VKEA

39VH7V31
00X39-VH7-V310

DK 02-16 – skn

IMPORTØR



TIMA A/S
TÅRNFALKEVEJ 16, 2650 HVIDOVRE
TELEFON 36 34 25 50 TELEFAX 36 77 16 30