

HONDA

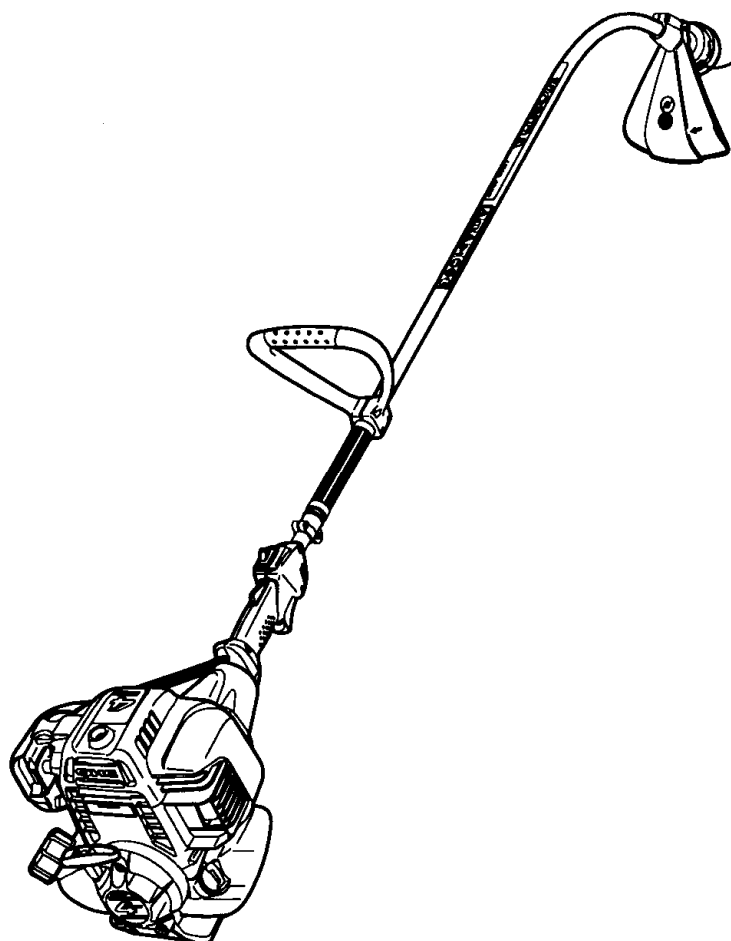

BETJENINGSVEJLEDNING

HONDA GRÆSTRIMMER

UMS425E1

Oversættelse af den originale betjeningsvejledning.

FORORD	4.
ALMINDELIGE SIKKERHEDSREGLER	5.
SIKKERHEDSMÆRKATER	9.
IDENTIFIKATION AF MODEL	9.
DU VIGTIGSTE DELE	10.
SAMLING.....	11.
FORBEREDELSE OG KONTROL INDEN START	13.
START OG STOP AF MOTOREN	16.
ANVENDELSE.....	18.
VEDLIGEHOLDELSE.....	20.
FEJLFINDING.....	25.
TRANSPORT OG OPBEVARING	26.
TILBEHØR.....	28.
TEKNISKE DATA	29.
HONDA ADRESSER I EUROPA	30.
EU OVERENSSTEMMELSESERKLÆRING.....	31.
EGNE NOTATER.....	32.

Alle dele på din græstrimmer, er potentielt farlige, hvis den anvendes forkert eller hvis den ikke er korrekt vedligeholdt. Udvis særlig opmærksomhed på sektioner, som er mærket med følgende ord:

ADVARSEL:

- **Advarer mod risici, der kan forårsage alvorlige personskader eller fatale ulykker, hvis instruktionerne ikke følges.**

BEMÆRK:

- Advarer mod risici, der kan forårsage personskader og skader på udstyret, hvis instruktionerne ikke følges.

OBS:

- Nyttige informationer.



- Dette symbol råder til speciel forsigtighed, når en specifik opgave udføres. Se sikkerhedsinstruktionerne på de følgende sider med reference til punktet eller punkterne, der er angivet i felterne ved siden af.

TRÆNING

- A1.** Læs instruktionerne i denne betjeningsvejledning. Inden anvendelse af græstrimmeren, bør du blive familær med maskinen, så du kender brugen af alle betjeningsgreb. Forvis dig om, at du ved hvordan motoren stoppes.
- A2.** Anvend kun græstrimmeren til det formål, den er beregnet til, f.eks.:
 - Klippe græs med det 2-trådede trimmerhoved langs blomsterbede, buskads, vægge, plankeværker eller græsplæner og til at lave finish på græskanterne efter klipning med plæneklipperen.
 - Anvendelse til alle andre formål kan være farligt og kan resultere i beskadigelser på maskinen.
- A3.** Lad aldrig børn og personer, der ikke er familiære med græstrimmeren, anvende den. Lokal lovgivning og regler kan fastsætte en mindste alder for anvendelse.
- A4.** Anvend aldrig græstrimmeren under følgende omstændigheder:
 - Når der opholder sig nogen, især børn og kæledyr, i nærheden. Beregn en sikkerhedsafstand på mindst 15 mtr. mellem maskinen og enhver, der er i nærheden. Græstrimmeren må kun betjenes af én person.
 - Hvis du har indtaget medicin eller andre stoffer, som kan have indflydelse på din reaktion og bedømmelse.
 - Hvis der anvendes et 2-trådet trimmerhoved, bør du forvisse dig om, at den ekstra afskærmning med trådkniven er korrekt monteret for at sikre den rigtige længde på trimmertråden.
 - Hvis sikkerhedsudstyr, som skærme omkring skæret mangler eller er defekt.
- A5.** Udfør aldrig nogen form for ændringer på din græstrimmer. Sådanne ændringer, kan udgøre en risiko for din sikkerhed og udsætte dig for alvorlige uheld og skader.
- A6.** Husk på, at ejeren og brugeren er ansvarlige for ethvert uheld og skade på tredje personer og din ejendom.

FORBEREDELSE

- B1.** Anvend aldrig græstrimmeren barfodet, kun iført sandaler og med løsthængende tøj, der kan sætte sig fast i grene på buske.
Lange bukser, støvler eller sikkerhedsfodtøj med skridsikre såler, briller eller beskyttelsesskærm, handsker (gerne af læder) og høreværn, bør bæres, når du arbejder med græstrimmeren.
Bær desuden eventuelt også en sikkerhedshjelm til beskyttelse mod ned faldende genstande (grene og sten).
- B2.** Udfør en komplet kontrol af området, der skal arbejdes på og fjern alle genstande, der kan blive kastet ud af græstrimmeren (sten, træstykker, wirer, kødben og lign.)
- B3. ADVARSEL: FARE!**
Benzin er meget brandfarlig.
- Opbevar kun benzin i beholdere, som er beregnet til dette.
 - Påfyld kun benzin udendørs, med motoren stoppet. Undlad at ryge, mens der påfyldes benzin og mens du arbejder med benzinen.
 - Tag aldrig tankdækslet af og påfyld aldrig benzin, mens motoren stadig er i gang eller stadig er varm.
 - Start aldrig motoren i nærheden af spildt benzin. Flyt græstrimmeren væk fra området med den spildte benzin og undgå enhver form gnister og åben ild indtil benzinen er fordampet og dampene er spredt.
 - Start aldrig motoren i nærheden af spildt benzin. Flyt græstrimmeren væk fra den spildte benzin og undgå at lave gnister før al benzin og benzindampe er fordampet. Forvis dig om, at tankdækslerne er korrekt monteret på benzintanken og på benzindunken.
- B4.** Udskift lydpudden, hvis den bliver defekt.
- B5.** Hver gang inden græstrimmeren skal anvendes, bør en almindelig inspektion udføres og kontroller især skæreudstyret, afskærmningen og monteringsboltene for slitage, skader og om alt er korrekt fastspændt. Kontroller altid, at gasreguleringen og stopkontakten virker korrekt.
- B6.** Kontroller at styr og bæreselens fastgørelse er korrekt indstillet og at græstrimmeren er korrekt afbalanceret. Den korrekte indstilling og justering er specificeret i afsnittet "FORBEREDELSE INDEN START" i denne betjeningsvejledning.
- B7.** Justér tomgangshastigheden så skæreudstyret stopper rotationen, når gasreguleringen slippes.

ANVENDELSE

- C1.** Anvend aldrig motoren i et lukket rum uden ventilation, hvor giftig kullilte kan samles.
- C2.** Arbejd kun i dagslys.
- C3.** Hvis det er muligt, anvend aldrig græstrimmeren på vådt underlag.
- C4.** Når græstrimmeren anvendes skal du sikre dig, at sikkerhedsafstanden mellem trimmerhovedet og fastgørelsen af bæreselen (ekstra udstyr) opretholdes.
- C5.** Gå kun, når græstrimmeren anvendes, løb aldrig og stå i en stabil stilling. Pas på forhindringer, som sten og træstubbe, som vil kunne få dig til at falde.
- C6.** Gå forsigtigt på skrånninger. Ved arbejde på skrånninger, skal arbejdet altid udføres på langs ad skrånningen, aldrig lige op og ned.
- C7.** Anvend aldrig græstrimmeren på skrånninger, der er for stejle. Det er brugerens ansvar at vurdere de mulige risici på det terræn, som skal ryddes og foretage du nødvendige sikkerhedsforanstaltninger for at hans eller hendes sikkerhed kan bibeholdes. Dette er specielt vigtigt ved arbejde på skrånninger og ujævn, glat og løs grund.
- C8.** Udfør aldrig ændringer på græstrimmeren, så motoren kan køre med øgede omdrejninger.
- C9.** Inden start af motoren, forvis dig om, at der ikke opholder sig nogen (personer og kæledyr) indenfor en afstand på 15 mtr. af maskinen, at skæreudstyret ikke rører jorden og at græstrimmeren ligger stabilt.
- C10.** Pas på når motoren startes. Overhold sikkerhedsanvisningerne og hold dig fri af skæreudstyret.
- C11.** Motoren skal stoppes og tændrørshætten tages af i følgende tilfælde:
 - Inden der udføres nogen form for service og vedligeholdelse af skæreudstyret.
 - Inden rengøring, kontrol, justering eller reparation på græstrimmeren.
 - Den eneste justering der må udføres med motoren kørende, er justering af karburatorens tomgangshastighed.
 - Under denne justering, skal du forvise dig om, at skæreudstyret ikke rammer noget og at maskinen ligger stabilt.
 - Hvis skæreudstyret rammer en uset genstand, kontroller skæreudstyret for beskadigelse. Udfør alle nødvendige reparationer inden arbejdet genoptages med maskinen.
 - Hvis græstrimmeren begynder at vibrere unormalt, skal årsagen findes og der skal tages de nødvendige skridt til at fejlen fjernes.
- C12.** Motoren skal stoppes i følgende tilfælde:
 - Når græstrimmeren efterlades uden opsyn.
 - Inden påfyldning af benzin.
 - Når maskinen flyttes fra et arbejdsområde til et andet.
- C13.** Anvendelse af andet tilbehør end det af Honda anbefalede kan forvolde skader på din græstrimmer og sådanne skader vil ikke være dækket af Honda's garanti.

VEDLIGEHOLDELSE OG OPBEVARING

- D1.** Hold alle møtrikker og bolte korrekt fastspændt for at opnå en sikker drift. Regelmæssig vedligeholdelse er nødvendig for at garantere sikkerheden og optimal ydelse.
- D2.** Anvend aldrig græstrimmeren med beskadigede og slidte dele. Defekte dele skal udskiftes, ikke repareres. Anvend kun originale Honda reservedele. Skæreudstyret skal altid være mærket med producentens varemærke, nummer og maksimale omdrejningshastighed. Reservedele af ringere kvalitet kan forårsage beskadigelser på græstrimmeren og bringe brugerens sikkerhed i fare.
- D3.** Bær arbejdshandsker, når skæreudstyret af- og påmonteres.
- D4.** Stil aldrig græstrimmeren til opbevaring med benzin i tanken i et lokale, hvor benzindampe kan antændes af åben ild, en gnist eller høj varme.
- D5.** Opbevar græstrimmeren i et rent, tørt lokale, utilgængeligt for børn.
- D6.** Lad motoren køle af inden græstrimmeren stilles til opbevaring.
- D7.** For at mindske risikoen for brand, fjern græsafklip, blade og overskydende fedt og olie fra græstrimmeren, især omkring kølefiner, lyd-potten og benzintanken.
- D8.** Når græstrimmeren opbevares og transporteres, bør klingens sikring sikres med transportbeskytteren, for at undgå eventuelle uheld.
- D9.** Hvis benzintanken skal tømmes, bør det ske udendørs, når motoren er kølet af.
- D10.** For at beskytte miljøet må gammel aftappet motorolie og benzin aldrig hældes i kloakken eller ud på jorden. Din lokale benzinstation kan bortskaffe brugt motorolie og benzin på en miljømæssig korrekt måde.

Din græstrimmer skal anvendes med forsigtighed.

Af denne grund er selvlæbende mærkater med piktogrammer placeret på maskinen til at minde dig om de almindelige sikkerhedsregler. Deres betydning er beskrevet nedenfor. Disse mærkater bør betragtes, som en del af maskinen. Hvis nogen af mærkaterne falder af eller bliver ulæselige, kontakt da din autoriserede Honda forhandler for udskiftning. Det anbefales at du omhyggeligt læser alle sikkerhedsreglerne (se side 5).

Almindelige sikkerhedsinstruktioner

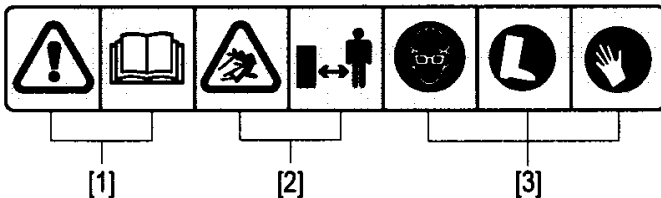

[1] **ADVARSEL:**
Læs betjeningsvejledningen inden brug af græstrimmeren.

[2] **ADVARSEL:**
Risiko af udkast. Forvis dig om, at alle personer og kæledyr forbliver på en minimumsafstand på 15 mtr., når maskinen er i drift.

[3] Bær altid beskyttelses-briller, hat og andre nødvendige beskyttelsesmidler til at beskytte dig mod udkastede genstande (såsom grus, glas- og metalstykker) fra skæreudstyret.

[4] Græstrimmeren må kun anvendes med et 2-trådet trimmerhoved. Anvend aldrig 3 tandsklinge eller savklinge, som skæreudstyr.

[5] Skæreudstyrets maksimale omdrejningshastighed.

[6] Motoren producerer giftig kulilte. Anvend aldrig græstrimmeren indendørs.

[7] Benzin er meget brandfarlig. Stop motoren inden påfyldning.

Godkendt skæreudstyr

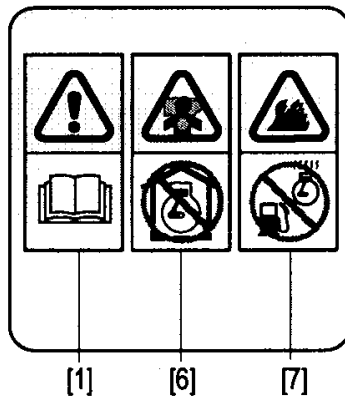
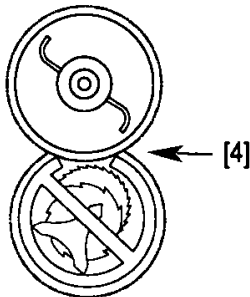

Omdrejningshastighed

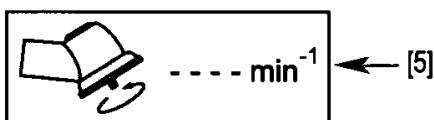

D. IDENTIFIKATION AF MODEL

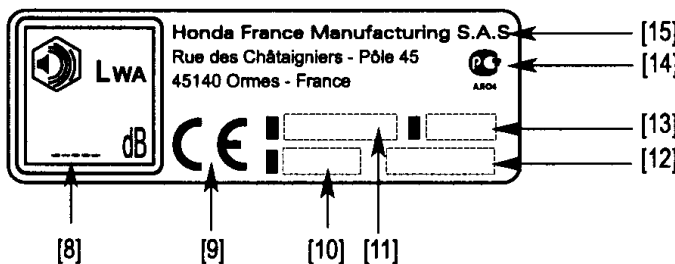

[8] Lydtryksniveau i henhold til EU Direktiv 2000/14/EU, 2005/88/EU

[9] Overensstemmelsesmærkat i henhold til 98/37/EU, 2000/14/EU, 2004/108/EU, 2005/88/EU, 2006/42/EU

[10] Model - type

[11] Modelnavn

[12] Produktionsår

[13] Stelnummer

[14] Russisk overensstemmelsesmærke

[15] Navn og adresse på producent

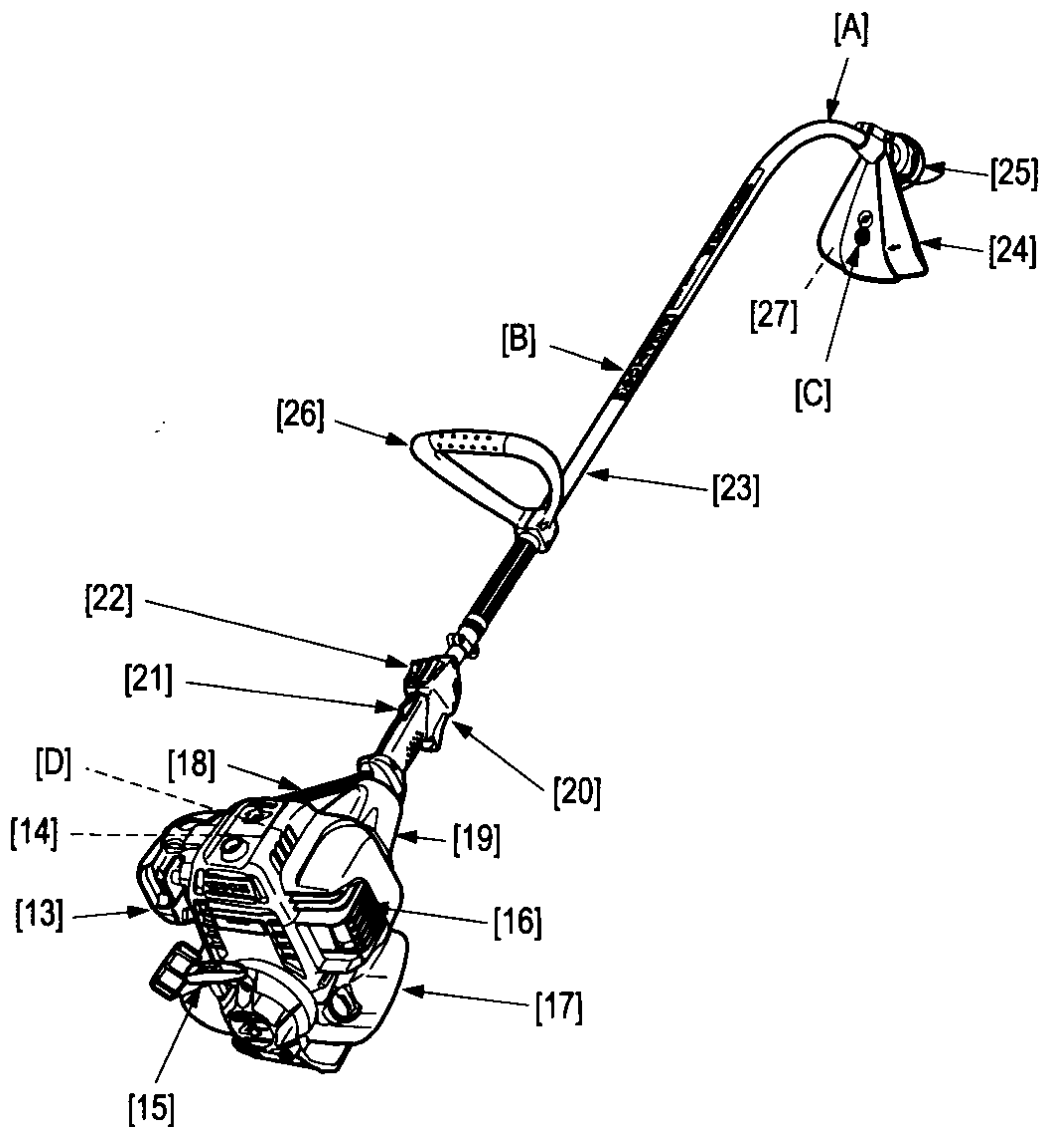

- | | |
|-------------------|-----------------------------------|
| [13] Motor | [21] Gasregulering |
| [14] Tændrør | [22] Stopkontakt |
| [15] Starthåndtag | [23] Rigrør |
| [16] Luftfilter | [24] Græsskærm |
| [17] Benzintank | [13] Trimmerhoved |
| [18] Gaskabel | [14] Enkelthåndtag |
| [19] Koblingshus | [15] Afskærerkniv for trimmertråd |
| [20] Gashåndtag | |

INDHOLD I POSEN

- [28] Tændrørsnøgle / torx nøgle
- [29] Unbrakonøgle
- [30] Sikkerhedsbriller
- [31] Græsskærm, skruer og møtrikker
- [32] Håndtag, skruer og møtrikker

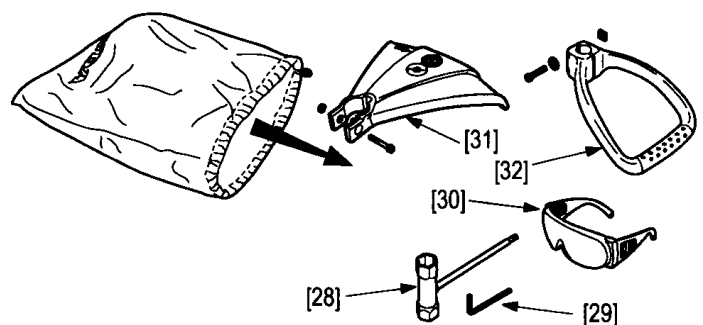



A1	A4
B3	C11 D3

HÅNDTAG OG BETJENINGSGREB

Enkelhåndtaget [1] skal monteres på rigrøret med de tre skruer og skiver ved hjælp af den medleverede torx nøgle [2].

Fastgør håndtaget i den mest komfortable stilling.

Monter håndtaget ved hjælp af det medfølgende værktøjssæt.

Sættet indeholder:

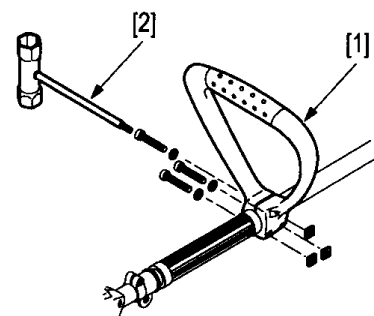

[2] Tændrørsnøgle/Torx nøgle

[3] Unbrakonøgle

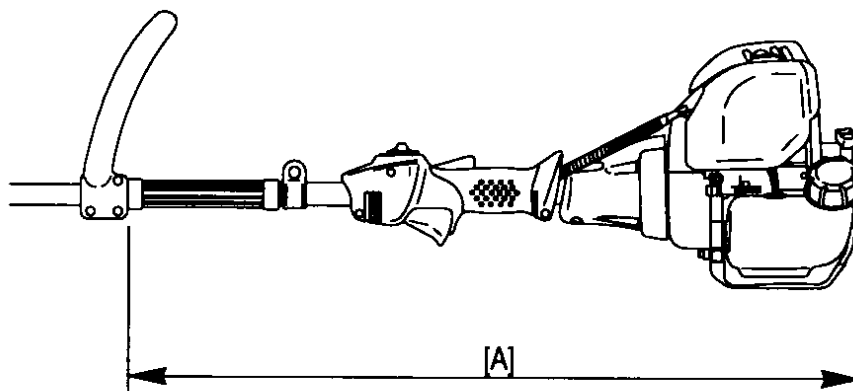
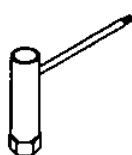

[A]	765 mm
-----	--------

TRIMMERHOVED

1. Bloker rotationen af akslen ved at skubbe unbrakonøglen [3] ind i det tilhørende hul [4].
2. Spænd trimmerhovedet fast på akslen ved at dreje det mod uret.

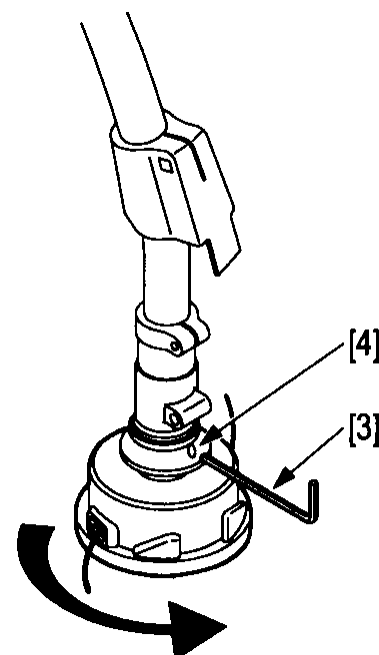

AFSKÆRMNING

Din græstrimmer leveres med en afskærmning [5].

1. Monter afskærmningen med de 2 skruer og skiver, som er leveret sammen med torx nøglen [2].
2. Træk overdelen [6] ned over det forreste af afskærmningen, som vist, på billederne.

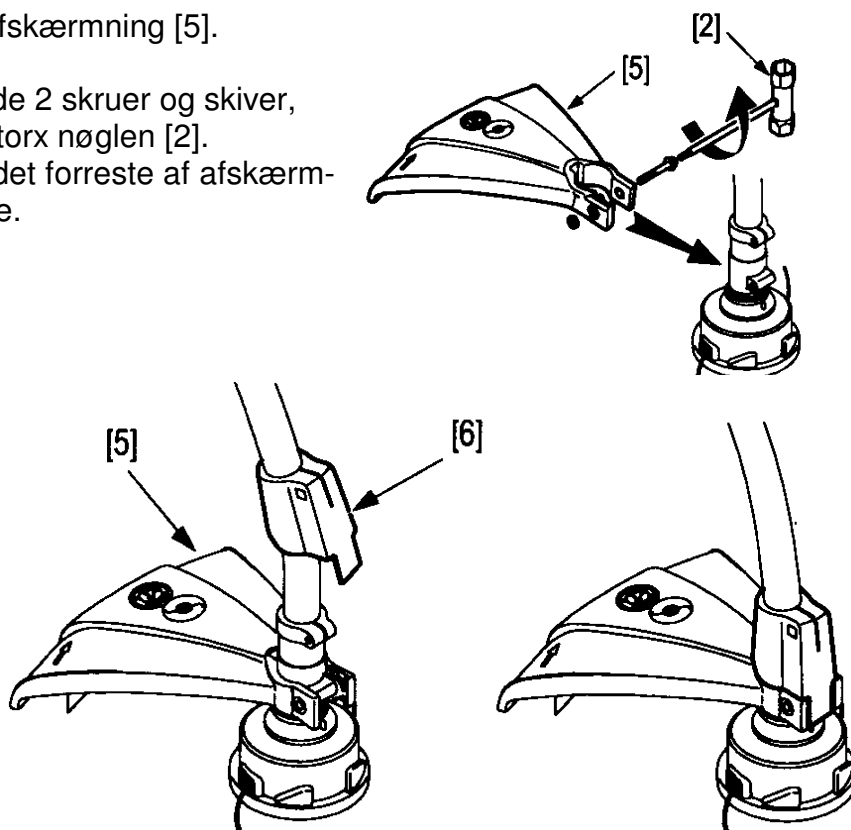

PÅFYLDNING AF BENZIN



ADVARSEL:

- Trykket inde i benzintanken kan øges, når temperaturen stiger.
Tankdækslet bør tages af med forsigtighed, for at undgå at benzinen sprøjter ud.
Benzinen bør opbevares på et køligt sted, i korte perioder og aldrig i direkte sollys.

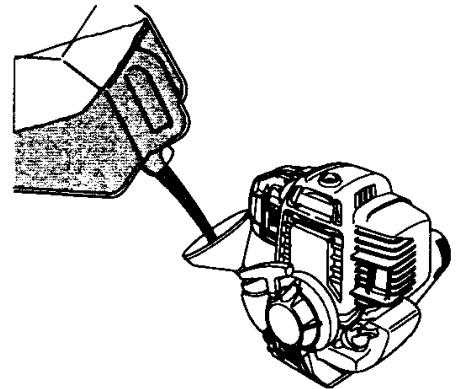

Tank indhold	0,58 ltr.
Anbefalet benzin	Blyfri, oktan 92

BEMÆRK:

- Rengør området omkring tankdækslet og kanterne på dækslet for at undgå, at der snavs kommer ned i benzintanken.
- Fyld benzintanken med benzin fra en egnet benzindunk med en passende tud eller anvend en tragt.
- For at lette påfyldningen, placeres græstrimmeren i normal arbejdsstilling.
- Forvis dig om, at maskinen forbliver i denne stilling under påfyldningen.

ADVARSEL:

- Benzin er meget brandfarlig og kan under visse omstændigheder eksplodere.
- Fyld benzintanken på et sted med god ventilation og med motoren stoppet.
- Undlad rygning og undgå åben ild og gnister på steder, hvor der påfyldes benzin og hvor benzinen opbevares.
- Undlad at overfylde benzintanken. (Benzinstanden bør være under påfyldningsstudsens.)
- Efter påfyldning, forvis dig om, at tankdækslet er korrekt monteret.
- Pas på ikke at spilde benzin under påfyldningen.
- Spildt benzin og benzindampe kan antændes.
- Forvis dig om, at al spildt benzin er fordampet og dampene er spredt inden start af motoren.
- Undgå at få benzinen i direkte kontakt med huden og undgå at indånde benzindampene.
- **OPBEVAR BENZINEN UTILGÆNGELIGT FOR BØRN.**

FORBEREDELSE OG KONTROL INDEN START

BENZIN INDEHOLDENDE KARBURATORSPRIT

Hvis du beslutter at anvende benzin, der indeholder sprit, skal du forvisse dig om, at oktantallet for alkoholen er mindst lige så høj, som det er foreskrevet af Honda. Der findes to typer karburatorsprit - ætylalkohol og metanol.

Anvend aldrig benzin, der indeholder mere end 10 % ætylalkohol eller benzin, der indeholder metanol (metyl eller træsprit), som ikke samtidigt indeholder korrosionsdæmpende tilsætningsstoffer for metanolen.

I tilfælde af en benzinblanding med metanol og korrosionsdæmpende tilsætningsstoffer, bør der aldrig være mere end 5 % metanol i blandingen.

OBS:

- Garantien dækker ikke skader i benzinsystemet eller problemer med motorens trækraft, der skyldes brug af benzin med sprit. Honda kan ikke tiltræde anvendelse af benzin indeholdende sprit, da virkningen af dette ikke er fuldt ud belyst endnu.

PÅFYLDNING AF MOTOROLIE



ADVARSEL:

- Motoren kan beskadiges alvorligt, hvis den kører med for lidt olie. Kontroller oliestanden, når motoren ligger på en plan, vandret flade med stopkontakten på stop. Motorens levetid vil forkortes, hvis der anvendes en ikke selvrensende olie eller en 2-takt olie.**

KONTROL AF MOTOROLIE

- Placer græstrimmeren på en plan, vandret flade i vandret stilling.
- Skru olieproppen/pinden ud og kontroller niveauet på motorolien: olien bør være i niveau med kanten af oliepåfyldningshullet [1].
- Hvis niveauet er for lavt, fyldes op med den anbefalede motorolie til kanten af påfyldningshullet. Anvend Honda 4-takt motorolie eller en tilsvarende førsteklasses motorolie, der opfylder SAE klassifikationerne SG eller SF.

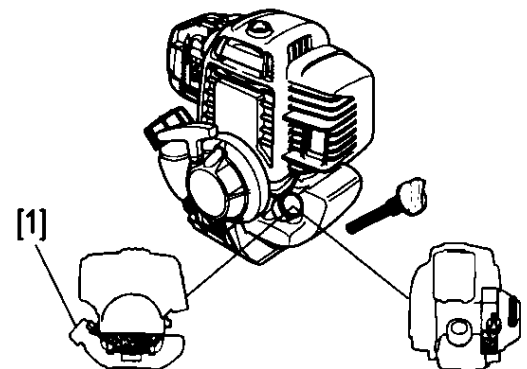
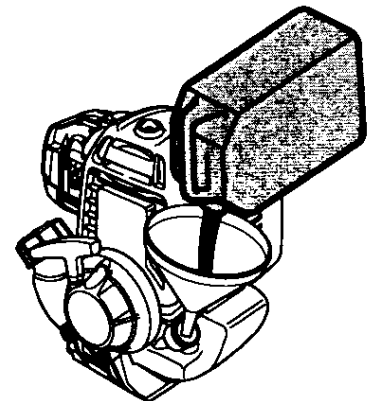

Olieindhold	0,08 ltr.
Anbefalet motorolie	SAE 10W 30

INDEN OPSTART



A4	B1	B2	B5
C1	C7	C9	C10

ADVARSEL:

- Græstrimmeren skal altid lægges på jorden, når den skal startes. Forvis dig om, at den ligger stabilt og trimmerhovedet ikke berører genstande og jorden.

Kontroller at alle afskærmninger er korrekt monteret og fastspændt og at du har det fornødne sikkerhedsudstyr, såsom briller, handsker, støvler og høreværn.

Kontroller at trimmerhovedet og håndtaget er korrekt monteret og fastspændt.

Flyt græstrimmeren væk fra stedet, hvor benzinen blev fyldt på.

Stå på jorden, hvor den er jævn og stabil.

Kontroller at tændrørshætten er korrekt monteret.

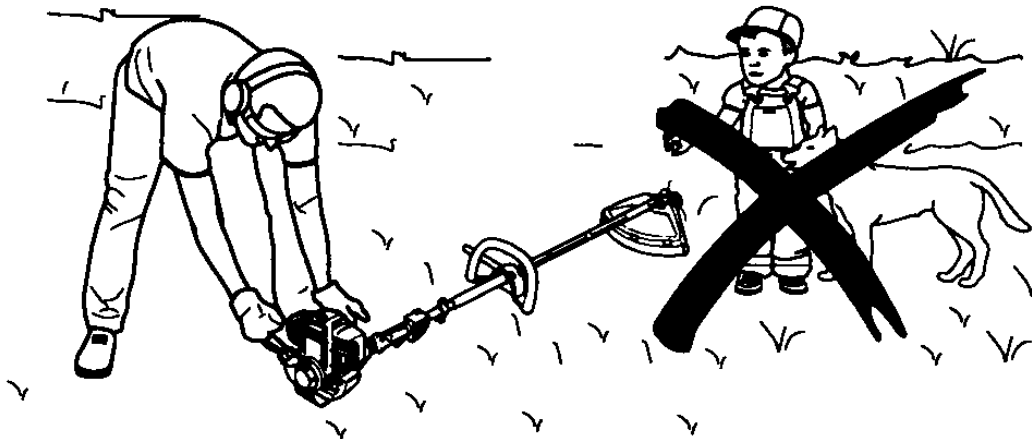

START OG STOP AF MOTOREN

KOLD START

Motoren bør betragtes som kold, når den ikke har kørt i mere end 5 minutter indenfor du sidste 10 minutter inden start.

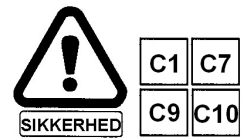

OBS:

- Hvis temperaturen er varm nok (sommer) kan motoren startes uden brug af chokeren.

START MOTOREN PÅ FØLGENDE MÅDE:

1. Vip stopkontakten [2] op i kørestilling.

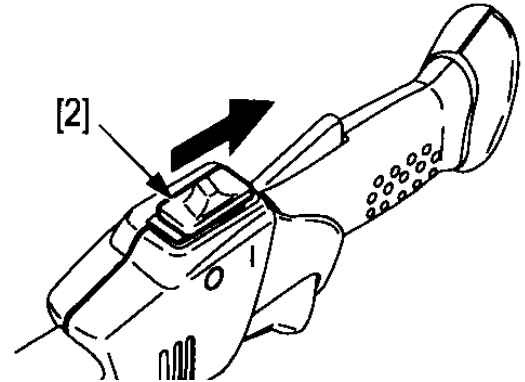

2. Skub chokeren [3] op, så den lukkes.

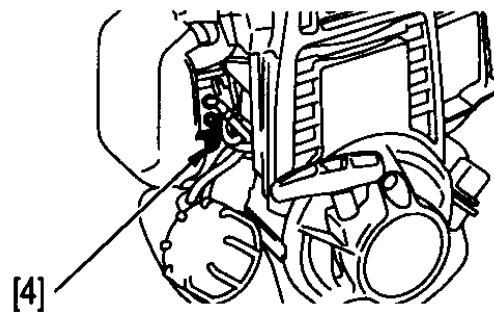
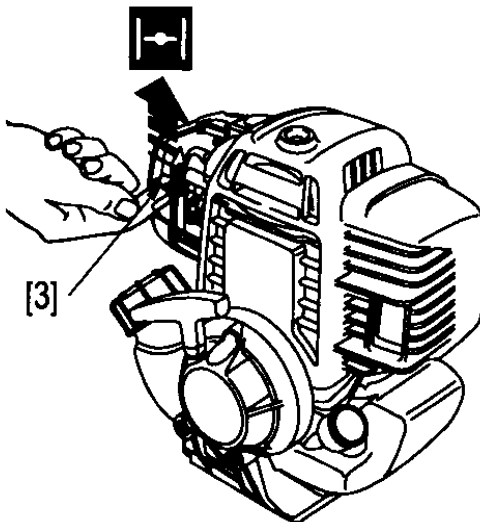

3. Tryk nogle gange på benzinpumpen [4] under karburatoren.
4. Træk forsigtigt i starthåndtaget [5] indtil du mærker modstand.
5. Derefter trækkes rask til i håndtaget indtil motoren starter.
6. Når motoren er startet, skubbes chokeren [2] ned i åben stilling.

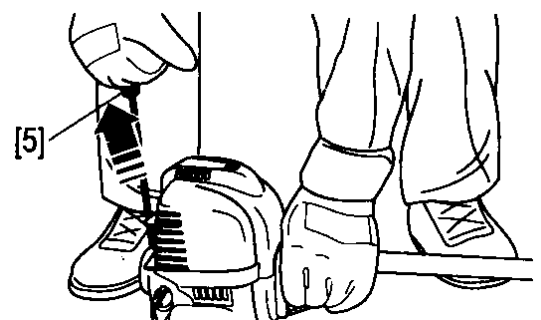

BEMÆRK:

- Træk aldrig starthåndtaget helt ud.
- Slip aldrig starthåndtaget, så det slår tilbage på motoren. Før langsomt håndtaget tilbage for at undgå skader på starteren.

OBS:

- Træk altid i starthåndtaget med en vis kraft. Hvis du trækker for blidt, kan gnisten mellem tændrørets elektroder ikke dannes og motoren kan ikke starte. Sæt aldrig din fod eller knæ på rigrøret for at fastholde græstrimmeren under start, det kan forårsage at rigrøret bøjes, hvilket vil gøre maskinen ubrugelig.

VARM START

Motoren bør betragtes som varm, når den har kørt i mere end 5 minutter indenfor du sidste 10 minutter inden start.

Fremgangsmåden er den samme, som ved start af en kold motor, undtagen at chokeren [6] ikke skal anvendes. (Forbliver i nederste stilling, åben.)

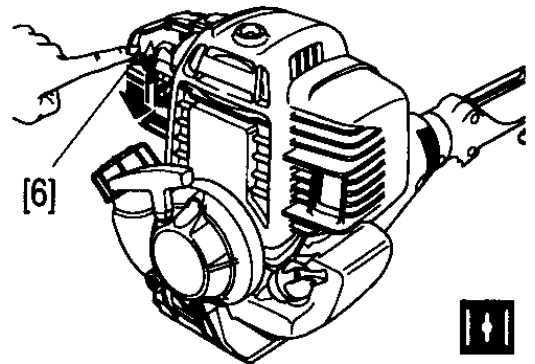

OBS:

- Skulle du have problemer med start af en varm motor, følges nedenstående:
 1. Vip stopkontakten [2] ned på stop.
 2. Forvis dig om, at chokeren [1] er åben.
 3. Hold gashåndtaget trykket helt ind, fuldgas.
 4. Træk i starthåndtaget 3 ~ 5 gange og slip derefter gasreguleringen.
 5. Start derefter motoren, som beskrevet tidligere.

BEMÆRK:

- Forvis dig om, at stopkontakten er på stop.
- Udfør aldrig ovenstående med stopkontakten i kørestilling, hvis motoren pludselig skulle starte, kan trimmerhovedet begynde at rotere og forårsage alvorlige personskader.

STOP AF MOTOREN

1. For at stoppe motoren, vippes stopkontakten [1] ned på stop.
2. Dette kan også anvendes til nødstop af motoren i nødsituationer.

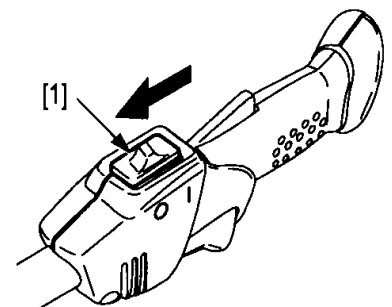

ADVARSEL:

- Bemærk at trimmerhovedet fortsætter med at rotere nogen tid efter motoren er stoppet på grund af inertien.



Læs sikkerhedsinstruktionerne

ARBEJDSSTILLING

ADVARSEL:

- Ved anvendelse af maskinen, bør du passe på ikke at ramme nogen genstande med trimmerhovedet og holde det væk fra din egen person.

Hold græstrimmeren fast i begge håndtag, som vist [3].

BEMÆRK:

- Når græstrimmeren anvendes, bør du altid lade motoren køre ned i tomgang mellem opgaverne. Hvis motoren kører med maksimale omdrejninger uden belastning (ingen modstand på trimmerhovedet) i længere perioder, kan den beskadiges alvorligt.

Trimmerhovedet er designet til at færdiggøre arbejdet efter en plæneklipper. Det er specielt handy og effektivt til klipning af langt græs langs vægge og stakitter, rundt om træer og stolper og på små og ujævne områder, hvor plæneklipperen ikke kan anvendes.



ADVARSEL:

- Forvis dig om, at afskærerkniven [4] for trimmertråden er korrekt monteret på afskærmningen.

JUSTERING AF TRIMMERTRÅDEN

Ved maksimale omdrejninger, trykkes trimmerhovedet let mod jorden. Trimmertråden forlænges automatisk. Gentag dette indtil trimmertråden har den korrekte længde. Når motoren er startet og trimmerhovedet begynder at rotere, vil den overskydende tråd automatisk skæres over af kniven på skærmen.

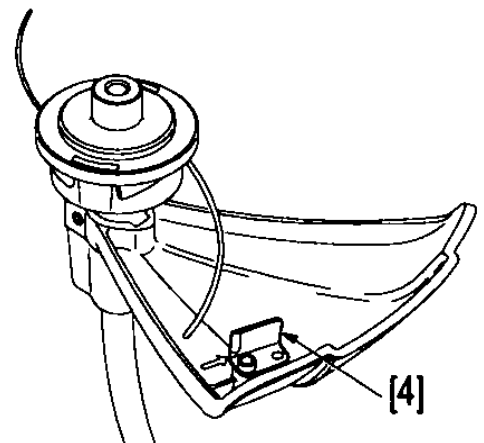

KLIPNING

Trimmertråden klipper græsset rent af uden at beskadige barken på træer og undgår de voldsomme stød der ville fremkomme mellem en stiv klinge og en hård overflade.

Det kan imidlertid ikke anbefales at arbejde for lang tid ad gangen på sådanne steder, da det kan medføre beskadigelse af unge planter og give hurtig slitage af trimmertråden.

Gå fremad trinvist, når du trimmer og hold skæreudstyret let på skrå.

For større områder holdes trimmerhovedet vandret og svinges sideværts fra højre til venstre eller fra venstre til højre.

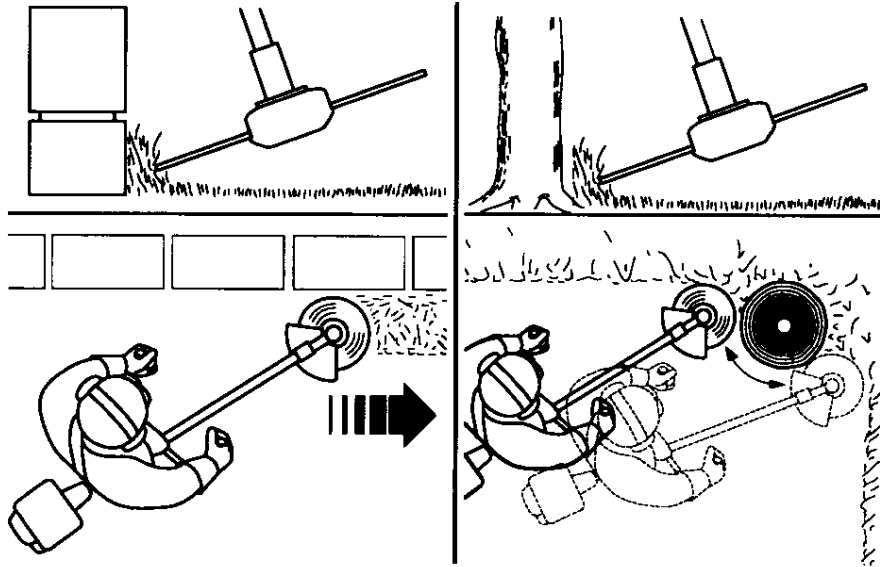
**OBS:**

- Lad aldrig trimmerhovedet hvile på jorden i længere tid, da det vil beskadige både trimmerhovedet og græsplænen.



SKIFT MOTOROLIE

OBS:

- Aftap motorolien, mens motoren stadig er varm for at sikre hurtig og fuldstændig tømning.

1. Kontroller at tankdækslet [6] er korrekt fastspændt.

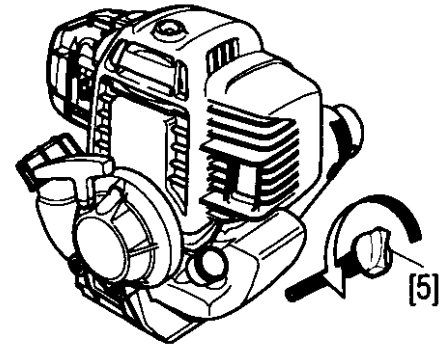

2. Skru olieproppen/pinden [5] ud og aftap motorolien i en passende beholder ved at vippe motoren over mod påfyldningshullet [7].

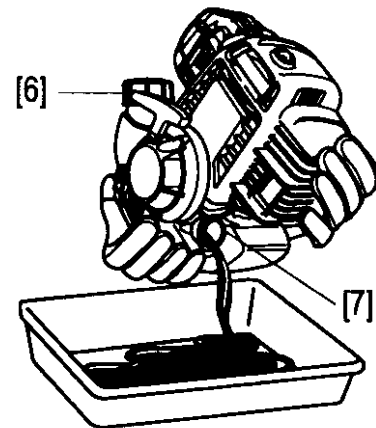

3. Påfyld den anbefalede motorolie og kontroller niveauet [8] efter påfyldningen (se side 13).

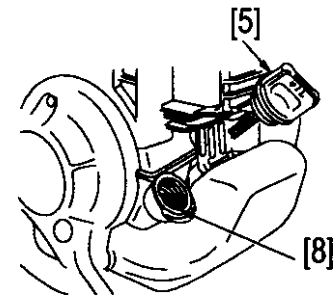

4. Monter atter olieproppen/pinden [5].



BEMÆRK:

- Vask din hænder med vand og sæbe efter arbejdet med motorolien.

OBS:

- Bortskaf den brugte motorolie på en miljømæssig korrekt måde, som er forenelig med naturen. Det kan anbefales at hælde motorolien i en dunk, der kan lukkes og aflevere denne på din lokale servicestation. Smid aldrig motorolien væk sammen med dit almindelige affald og hæld den aldrig ud på jorden.



UDSKIFTNING AF TRIMMERTRÅDEN

1. Tryk de 2 låsetappe [1] på begge sider af hovedet ind og åben det.
2. Tag spolen og resten af trimmertråden ud.
3. Forbered en længde på 3 mtr., 2,4 mm. trimmertråd og fold den på midten.
4. Placer midten af trimmertråden i rillen [2] i spolen og vikl den på spolen i den viste retning.
5. Fastgør enderne af trimmertråden i de to riller [3] i spolen (lad ca. 10 cm. hænge frit).
6. Monter spolen i huset og før enderne af trimmertråden ud gennem de to huller [4].
7. Monter dækslet.

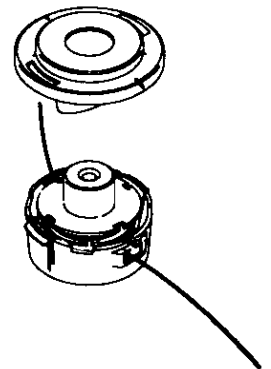
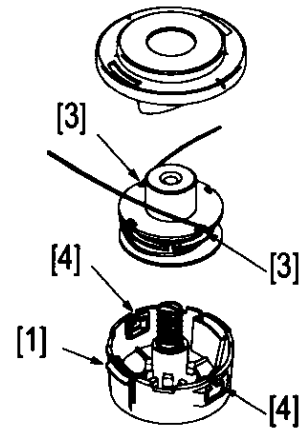

BEMÆRK:

- Anvend altid en trimmertråd med den anbefalede diameter, som omtalt i "TEKNISKE DATA".
- Hvis diameteren på trimmertråden er for stor, vil dette resultere i overbelastning af motoren og dermed reducere dens ydelse.

ADVARSEL:

- **Udskift aldrig nylon trimmertråden med en tråd i et andet materiale, som f.eks. en stålwire.**
- **Afmonter altid tændrørshætten for at undgå start af motoren ved et uheld.**
- **Bær arbejdshandsker for at beskytte dine hænder, når du arbejder med trimmerhovedet.**

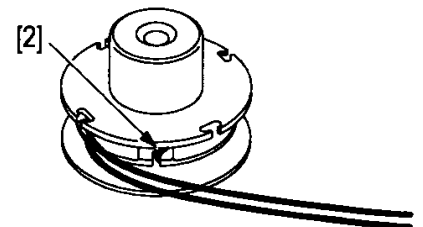

VEDLIGEHOLDELSE

AFMONTERING AF TRIMMERHOVED

1. Bloker trimmerhovedet med unbrakonøglen [5].

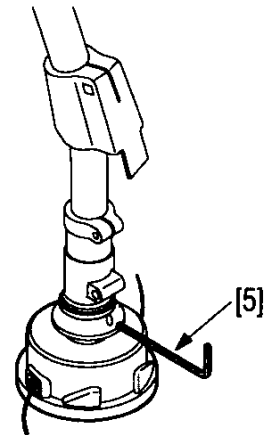

2. Skru trimmerhovedet af (drej det med uret) [6].

3. Ved montering af trimmerhovedet sker samlingen i omvendt rækkefølge af afmonteringen.

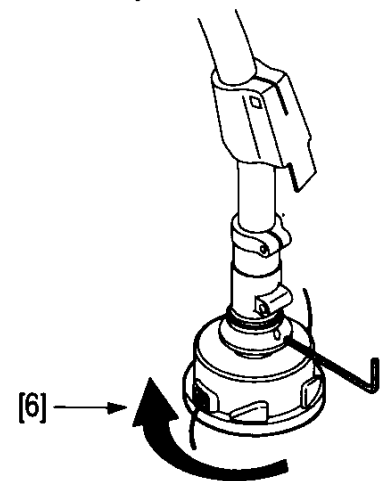

JUSTERING AF KARBURATOR

FREMGANGSMÅDE

Start motoren og lad den varme op til driftstemperatur. Derefter drejes tomgangsskruen [7] ind eller ud for at opnå den korrekte tomgangshastighed.

Tomgangshastighed	3.100 omdr./min.
-------------------	------------------

OBS:

- Hvis justering er nødvendig, indstil efter ovenstående tabel.

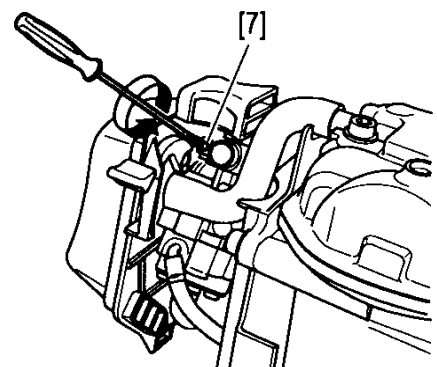



KONTROL AF TÆNDRØR

1. For at komme til tændrøret skal blæserhuset [8] afmonteres motoren.
Anvend unbrakonøglen til at skruen boltene [9] løs med.

OBS:

- Når blæserhuset tages af, er de varme motordele og svinghjulet blottet. Anvend aldrig græstrimmeren uden blæserhuset er monteret.
2. Tag tændrørshætten af og skru tændrøret ud ved hjælp af tændrørsnøglen.
 3. Rengør elektroderne for koksaflejringer med en stålbørste [10].
 4. Hvis elektroderne viser tegn på slitage, udskift tændrøret [11] til et nyt med samme glødetal.
 5. Kontroller elektrodeafstanden med en tændrørssøger. Hvis justering er nødvendig, bøjes sideelektroden forsigtigt.
 6. Monter atter tændrøret, skru det i med hånden.
 7. Et nyt tændrør spændes ca. ½ omgang yderligere med tændrørsnøglen.
Når et tidligere anvendt tændrør monteres igen spændes kun ca. ⅛ ~ ¼ omgang.

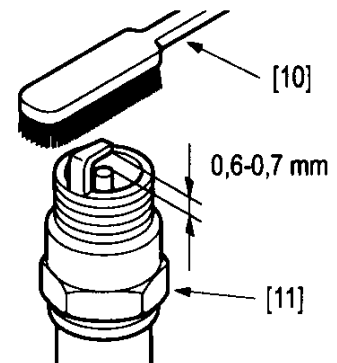
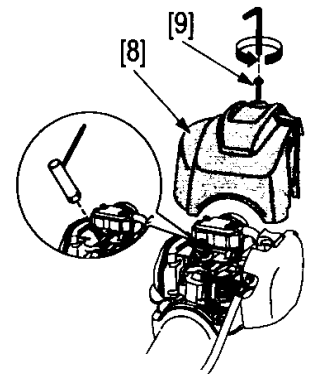

BEMÆRK:

- Hvis tændrøret ikke er korrekt spændt, kan det forårsage at motoren løber varm og beskadiges. Hvis tændrøret overspændes eller spændes skævt i gevindet kan det forårsage uoprettelig skade på motoren.

KONTROL AF LUFTFILTER

Luftfiltret skal rengøres regelmæssigt for at undgå urenheder kommer ind i motoren og forårsager uønsket slitage. Et snavset luftfilter vil reducere motorens ydelse og forøge benzinförbruget.

1. Tag luftfilterdækslet [12] af og tag luftfiltret [13] ud af luftfilterhuset [14].
2. Rengør luftfiltret i varmt sæbevand eller i en ikke brandfarlig rensesvæske og lad det tørre.
3. Dyp luftfiltret i ren motorolie og tryk overskydende olie ud.
4. Monter atter filtret og luftfilterhuset.

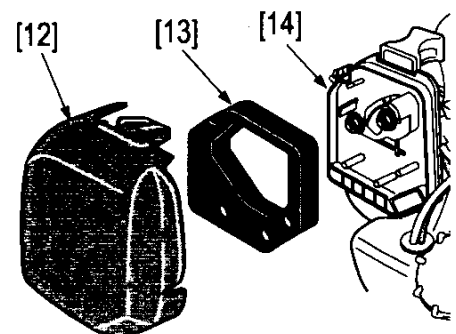

VEDLIGEHOELDELSE

Udfør denne vedligeholdelse ved hver af angivne måned - eller timeintervaller, hvad der måtte komme først.		HYPPIGHED			
		Daglig	Hver 3. mdr. eller hver 25 timer	Hver 6. mdr. eller hver 50 timer	Hvert år eller hver 100 timer
Servicepunkt	Arbejde				
Kølefiner	Rengør			○	
Tilstand på skæreudstyr og afskærmning	Kontrol	○			
Området omkring trimmerhoved	Rengør	○			
Funktion af gasregulering	Kontrol	○			
Funktion af stopkontakt	Kontrol	○			
Tomgang/kobling	Kontrol	○			
Luftfilter	Kontrol	○			
	Rengør		○ (1)		
Luftfilterhus	Rengør		○ (1)		
Området omkring tændrøret	Rengør			○	
Tændrør	Kontrol				○
	Rengør				○
Området omkring karburator	Rengør		○		
Kabler og forbindelser	Kontrol		○		
Benzinsystem	Kontrol	Hvert 2. år (udskift om nødvendigt) (2)			
Benzinfilter	Kontrol				○ (2)
Koblingsfjedre og bakker	Kontrol			○ (2)	
Tomgangshastighed	Kontrol				○ (2)
	Justér				○ (2)
Motorolie	Kontrol	○			
	Skift	Udskift efter 10 timers drift og derefter hver 6. måned eller for hver 50 timers drift			
Benzintank	Rengør				○
Ventilspillerum	Justér				○ (2)
Bolte og møtrikker	Kontrol og efterspænd	○			

OBS:

- (1) Renses oftere under støvede forhold.
- (2) Bør foretages af din autoriserede Honda forhandler, medmindre du har det rigtige værktøj og mekanisk kunnen. Se Honda's værkstedshåndbog.

Problem	Mulig årsag	Side
Motoren kan ikke starte	1. Ingen benzin	13
	2. Stopkontakten er ikke i kørestilling	16
	3. Tændrørshætte ikke monteret eller er defekt	23
	4. Defekt tændrør eller forkert elektrodeafstand	23
	5. Motor druknet. Tag tændrøret ud, tør det med en klud og monter det igen	23
	6. Benzinfiltret er snavset. Rengør det	-
Vanskelig start og krafttab	1. Urenheder i benzintanken	13
	2. Snavset luftfilter	23
	3. Vand i benzintanken og i benzinen	-
	4. Udluftningen i tankdækslet og/eller i karburatoren blokeret	-
Ujævn motorgang	1. Defekt tændrør eller forkert elektrodeafstand	23
	2. Snavset luftfilter	23
Motoren løber varm	1. Tændrør har forkert elektrodeafstand	23
	2. Snavset luftfilter	23
	3. Motorens kølefiner er blokeret	-
	4. Niveauet på motorolien for lavt	20
	5. Starteren blokeret af græsafklip eller lign.	-
Græstrimmeren har kraftige vibrationer	1. Motorens monteringsbolte løse	-



TRANSPORT

ADVARSEL:

- **Når du transportere eller blot bærer din græstrimmer, skal motoren altid være standset.**

Når du bærer din græstrimmer, bør du holde den i riggrøret, så den er i balance.

Hvis den skal transporteres i et køretøj, skal du forvisse dig om, at græstrimmeren er korrekt fastspændt, så den ikke kan flytte sig.

Den bør placeres, så der ikke er risiko for spild af benzin.

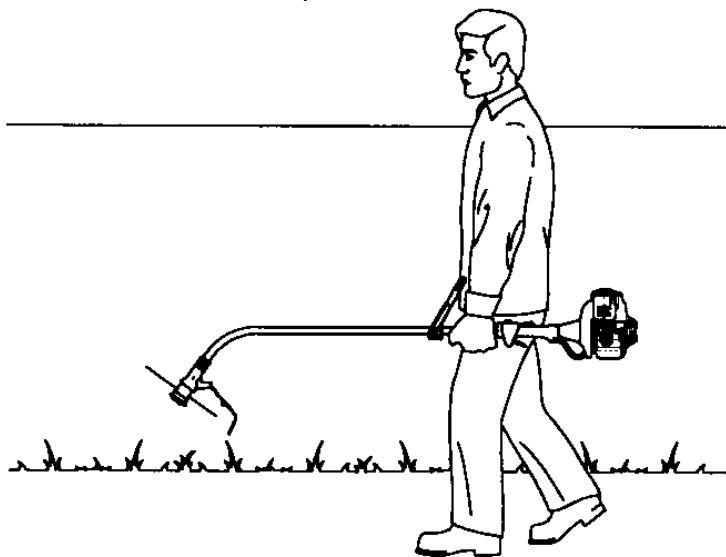

OPBEVARING

Hvis græstrimmeren ikke skal anvendes i mere end to måneder, bør følgende forberedelser til opbevaringen foretages:

- Tøm benzintanken og lad motoren køre indtil karburatoren er tom for benzin.
- Tag tændrøret ud og kom nogle dråber olie (samme slags motorolie, som anbefales til motoren) ned i tændrørshullet.
- Træk forsigtigt i starthåndtaget for at fordele olien i cylinderen og på stemplet. Monter derefter tændrøret igen.
- Rengør hele maskinen, udvis særlig opmærksomhed, hvis der er opsamlet plantedele omkring trimmerhovedet, motorens kølefiner og under blæserhuset.
- Anvend en pensel og påfør et tyndt lag syrefri olie på alle overflader af metal for at modvirke mulig korrosion.
- Opbevar græstrimmeren i papkassen på et køligt, tørt sted.
- Hvis græstrimmeren opbevares i lodret stilling, placeres den med motoren nedad, så den ikke vælter så let.

IBRUGTAGNING EFTER OPBEVARING

1. Tag tændrøret ud, kontroller at det er rent og at elektrodeafstanden er korrekt. Træk nogle gange i starthåndtaget.
2. Det anbefales at skrue tændrøret så langt ned med hånden, som muligt, derefter spændes det med en tændrørsnøgle $\frac{1}{8}$ ~ $\frac{1}{4}$ omgang ekstra.
3. Kontroller niveauet og konditionen på motorolien.
4. Fyld benzintanken op og start motoren.

OBS:

- Hvis cylinderen har været dækket med olie, vil motoren ryge efter start, dette er helt normalt.

OPBEVARING AF BENZIN

OBS:

- Forvis dig om, at dine benzindunke er godkendt til benzin [1]. Dette vil sikre mod forurening af benzinen fra plastikdunke, som opløses når de kommer i kontakt med benzin, da dette vil føre til dårlig motorgang.
- Garantien dækker ikke en blokeret karburator og hængende ventiler forårsaget af gammel benzin.
- Kvaliteten af blyfri benzin kan ændres meget hurtigt (2 eller 3 uger i visse tilfælde). Anvend aldrig benzin, som er mere end 1 måned gammel. Opbevar det absolutte minimum af benzin, der behøves til én måneds forbrug.

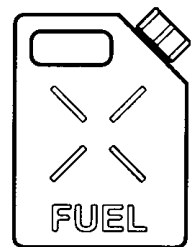





[1]

TILBEHØR

RESERVEDELE OG FORBRUGSSTOFFER

Forskelligt udstyr er leveret med græstrimmeren og andet kan leveres som ekstra udstyr, afhængigt af model og type.

		UMS425E1
		LEET
Klipning og rydning		
		72560-VL6-R11
		Standard
Reserve dele		
		17211-Z0H-000
		Luftfilter
		31915-Z0H-003
		Tændrør
		28462-ZM3-003
		Startsnor
Forbrugsstoffer		
		08221-888-010MP
		Motorolie

ADVARSEL:

- For din egen sikkerhed, er det strengt forbudt at montere andet tilbehør end det, der er på listen ovenfor og som er specielt fremstillet til din model og type græstrimmer.



MODEL:	UMS425E1	
	LNET	
Power produkt kode	HAGF	
Anvendelse	Klipning af græs	
Længde x bredde x højde	mm.	1.708 x 223 x 413
Motor		
Model	GX25	
Power produkt kode	GCALT	
Type	4 takt, overliggende knastaksel, en cylinder	
Slagvolumen	cm ³ .	25
Boring x slaglængde	mm.	35 x 26
Netto ydelse * (ISO 8893)	kw./omdr	0,72/7.000
Netto drejningsmoment (SAE J1349)	n.m	1,0/5.000
Maks. omdr.	omdr.	10.000
Tomgang	omdr.	3.100
Motorolie	SAE 10W30	
Oliekapacitet	ltr.	0,08
Benzin	Blyfri	
Tankindhold	ltr.	0,58
Tænding	Elektronisk	
Tændrør, mærke og type	NGK CM5H	
Karburator	Membran	
Omdrejningshastighed skæreudstyr/motor	omdr.	7.000
Længde på trimmertråd Ø 2,4 mm. (standard)	mtr.	3,0
Vægt	kg.	5,49

* Ydelserne i denne betjeningsvejledning er opgivet i netto ydelse, som er testet på en produktionsmotor og målt i henhold til SAE J1349 ved 3.600 omdr. (netto ydelse) og ved 2.500 omdr. (netto drejningsmoment). Almindelig motorproduktion kan variere fra dette. Aktual ydelse for motoren monteret på det endelige produkt vil variere afhængigt af flere faktorer, der i blandt motoromdrejninger i opbygningen, omgivelserne, vedligeholdelsen og andre variable.

	UMK425E1	
	LNET	
Ækvivalent støjniveau ved bruger (iflg. EN ISO22868 – 2008)	dB(A)	96,5
Usikkerhed	dB(A)	1
Ækvivalent støjniveau (iflg. EN ISO22868 – 2008)	dB(A)	105
Usikkerhed	dB(A)	1
Lydtryksniveau (Direktiv 2000/14/EC, 2005/88/EU)	dB(A)	109
Ækvivalent vibrationsniveau (iflg. ISO22867: 2008, EN12096: 1997)	m/s ²	7
Usikkerhed	m/s ²	2,8

OBS:

- Specifikationerne kan ændres uden forudgående varsel.

AUSTRIA

Honda Motor Europe (North)
 Hondastraße 1
 2351 Wiener Neudorf
 Tel.: +43 (0)2236 690 0
 Fax: +43 (0)2236 690 480
<http://www.honda.at>

BALTIC STATES

(Estonia / Latvia / Lithuania)
Honda Motor Europe Ltd.
Estonian Branch
 Tulika 15/17
 10613 Tallinn
 Tel.: 372 6801 300
 Fax: 372 6801 301
 ☒ honda.baltic@honda-eu.com

BELGIUM

Honda Motor Europe (North)
 Doornveld 180-184
 1731 Zellik
 Tel.: 32 26 20 10 00
 Fax: 32 26 20 10 01
<http://www.honda.be>
 ☒ bh_pe@honda-eu.com

BULGARIA

Kirov Ltd.
 49 Tsaritsa Yoana blvd
 1324 Sofia
 Tel.: +359 2 93 30 892
 Fax: +359 2 93 30 814
<http://www.hondakirov.net>
 ☒ honda@kirov.net

CROATIA

Hongoldonia d.o.o.
 Jelkovecka Cesta 5
 10360 Sesvete - Zagreb
 Tel.: +385 1 2002053
 Fax: +385 1 2020754
<http://www.hongoldonia.hr>
 ☒ jure@hongoldonia.hr

CYPRUS

Alexander Dimitriou & Sons Ltd.
 162 Yiannos Kranidiotis avenue
 2235 Latsia, Nicosia
 Tel.: + 357 22 715 300
 Fax: + 357 22 715 400

CZECH REPUBLIC

BG Technik cs, a.s.
 U Zavodiste 251/8
 15900 Prague 5 - Velka Chuchle
 Tel.: +420 2 838 70 850
 Fax: +420 2 667 111 45
<http://www.honda-stroje.cz>

DENMARK

Tima Products A/S
 Tårnfalkvej 16
 2650 Hvidovre
 Tel.: +45 36 34 25 50
 Fax: +45 36 77 16 30
<http://www.tima.dk>

FINLAND

OY Brandt AB.
 Tuupakantie 7B
 01740 Vantaa
 Tel.: +358 20 775 7200
 Fax: +358 9 878 5276
<http://www.brandt.fi>

FRANCE

Honda Relations Clients
 TSA 80627
 45146 St Jean de la Ruelle Cedex
 Tel. 02 38 81 33 90
 Fax. 02 38 81 33 91
<http://www.honda-fr.com>
 ☒ espaceclient@honda-eu.com

GERMANY

Honda Motor Europe (North) GmbH
 Sprendlinger Landstraße 166
 63069 Offenbach am Main
 Tel.: +49 69 8309-0
 Fax: +49 69 8320 20
<http://www.honda.de>
 ☒ info@post.honda.de

GREECE

General Automotive Co S.A.
 71 Leoforos Athinon
 10173 Athens
 Tel.: +30 210 349 7809
 Fax: +30 210 346 7329
<http://www.honda.gr>
 ☒ info@saracakis.gr

HUNGARY

Motor.Pedo Co., Ltd.
 Kamaraerdei út 3.
 2040 Budaors
 Tel.: +36 23 444 971
 Fax: +36 23 444 972
<http://www.hondakisgepek.hu>
 ☒ info@hondakisgepek.hu

ICELAND

Bernhard ehf.
 Vatnagarðar 24-26
 104 Reykjavík
 Tel.: +354 520 1100
 Fax: +354 520 1101
<http://www.honda.is>

IRELAND

Two Wheels Ltd.
 M50 Business Park, Ballymount
 Dublin 12
 Tel.: +353 1 4381900
 Fax: +353 1 4607851
<http://www.hondaireland.ie>
 ☒ service@hondaireland.ie

ITALY

Honda Italia Industriale S.p.A.
 Via della Cecchignola, 5/7
 00143 Roma
 Tel.: +848 846 632
 Fax: +39 065 4928 400
<http://www.hondaitalia.com>
 ☒ info.power@honda-eu.com

MALTA

The Associated Motors Company Ltd.
 New Street in San Gwakklin Road
 Mriehel Bypass, Mriehel QRM17
 Tel.: +356 21 498 561
 Fax: +356 21 480 150

NETHERLANDS

Honda Motor Europe (North)
 Afd. Power Equipment-Capronilaan 1
 1119 NN Schiphol-Rijk
 Tel.: +31 20 7070000
 Fax: +31 20 7070001
<http://www.honda.nl>

NORWAY

Berema AS
 P.O. Box 454
 1401 Ski
 Tel.: +47 64 86 05 00
 Fax: +47 64 86 05 49
<http://www.berema.no>
 ☒ berema@berema.no

POLAND

Aries Power Equipment Sp. z o.o.
 ul. Wroclawska 25
 01-493 Warszawa
 Tel.: +48 (22) 861 4301
 Fax: +48 (22) 861 4302
<http://www.ariespower.pl> - www.mojahonda.pl
 ☒ info@ariespower.pl

PORTUGAL

Honda Portugal, S.A.
 Rua Fontes Pereira de Melo 16
 Abrunheira, 2714-506 Sintra
 Tel.: +351 21 915 53 33
 Fax: +351 21 915 23 54
<http://www.honda.pt>
 ☒ honda.produtos@honda-eu.com

REPUBLIC OF BELARUS

Scanlink Ltd.
 Kozlova Drive, 9
 220037 Minsk
 Tel.: +375 172 999 090
 Fax: +375 172 999 900
<http://www.hondapower.by>

ROMANIA

Hit Power Motor Srl
 Calea Giulesti N° 6-8 - Sector 6
 060274 Bucuresti
 Tel.: +40 21 637 04 58
 Fax: +40 21 637 04 78
<http://www.honda.ro>
 ☒ hit_power@honda.ro

RUSSIA

Honda Motor RUS LLC
 21, MKAD 47 km., Leninsky district.
 Moscow region, 142784 Russia
 Tel.: +7 (495) 745 20 80
 Fax: +7 (495) 745 20 81
<http://www.honda.co.ru>
 ☒ postoffice@honda.co.ru

SERBIA & MONTENEGRO

Bazis Grupa d.o.o.
 Grcica Milenka 39
 11000 Belgrade
 Tel.: +381 11 3820 295
 Fax: +381 11 3820 296
<http://www.hondasrbija.co.rs>

SLOVAK REPUBLIC

Honda Slovakia, spol. s r.o.
 Prievozská 6 - 821 09 Bratislava
 Tel.: +421 2 32131112
 Fax: +421 2 32131111
<http://www.honda.sk>

SLOVENIA

AS Domzale Moto Center D.O.O.
 Blatnica 3A
 1236 Trzin
 Tel.: +386 1 562 22 42
 Fax: +386 1 562 37 05
<http://www.as-domzale-motoc.si>

SPAIN & LAS PALMAS PROVINCE

(Canary Islands)
Greens Power Products, S.L.
 Avda. Ramon Ciurans, 2
 08530 La Garriga - Barcelona
 Tel.: +34 3 860 50 25
 Fax: +34 3 871 81 80
<http://www.hondaencasa.com>

SWEDEN

Honda Nordic AB
 Box 50583 - Västskustvägen 17
 20215 Malmö
 Tel.: +46 (0)40 600 23 00
 Fax: +46 (0)40 600 23 19
<http://www.honda.se>
 ☒ hepsinfo@honda-eu.com

SWITZERLAND

Honda Suisse S.A.
 10, Route des Moulières
 1214 Vernier - Genève
 Tel.: +41 (0)22 939 09 09
 Fax: +41 (0)22 939 09 97
<http://www.honda.ch>

TENERIFE PROVINCE

(Canary Islands)
Automocion Canarias S.A
 Carretera General del Sur, KM 8.8
 38107 Santa Cruz de Tenerife
 Tel.: 34 (922) 620 617
 Fax: 34 (922) 618 042
<http://www.aucasa.com>
 ☒ ventas@aucasa.com
 ☒ taller@aucasa.com

TURKEY

Anadolu Motor Uretim ve Pazarlama AS
 Esentepe mah. Anadolu
 Cad. No: 5
 Kartal 34870 Istanbul
 Tel.: +90 216 389 59 60
 Fax: +90 216 353 31 98
<http://anadolumotor.com.tr>
 ☒ antor@antor.com.tr

UKRAINE

Honda Ukraine LLC
 101 Volodymyrska Str. Build. 2
 Kyiv 01033
 Tel.: +380 44 390 14 14
 Fax: +380 44 390 14 10
<http://www.honda.ua>
 ☒ cr@honda.ua

UNITED KINGDOM

Honda (UK) Power Equipment
 470 London Road
 Slough - Berkshire, SL3 8QY
 Tel.: +44 (0)845 200 8000
<http://www.honda.co.uk>

- 1) Undertegnede, Takayoshi Fukai, som repræsenterer producenten erklærer herved, at produktet beskrevet nedenfor opfylder alle retningslinier i maskindirektivet. Produktet opfylder også bestemmelserne i:
Direktiv: **2006/42/EU, 98/37/EU**

- Direktiv om støjemission fra maskiner til udendørs brug:
Direktiv: **2000/14/EU – 2005/88/EU**

- EMC direktiv: **2004/108/EU**

- 2) Beskrivelse af produktet:

- a) Fabrikat: **Honda**
b) Kategori: **Græstrimmer**
c) Type: **UMS425E1 (LNET)**
d) Stelnummer:

UMS425E1 LNET	HAGF	1 020 000 ~ 1 039 504
----------------------	-------------	------------------------------

- 3) Direktiv om støjemission fra maskiner til udendørs brug:

- a) Målt støjniveau: **108 dB(A) (UMS425E1)**
b) Garanteret støjniveau **109 dB(A) (UMS425E1)**
c) Støjparameter:
installeret motoreffekt **0,72 kW/7.000 min-1**
d) Overensstemmelsens vurderingsprocedure
Annex V
e) Bemyndiget organ: **N/A**

- 4) Producent: **Honda France Manufacturing S.A.S**
Pôle 45 - Rue des Chataîgniers
45140 ORMES - FRANCE

- 5) Autoriseret repræsentant for udfærdigelsen af den tekniske dokumentation:
Honda France Manufacturing S.A.S
Pôle 45 - Rue des Chataîgniers
45140 ORMES - FRANCE

- 6) Reference til harmoniserede standarder:
EN ISO 11806 : 2008
EN ISO 14982 : 1998

- 7) Andre nationale standarder eller specifikationer:
N/A

Sted: **ORMES** Dato: **01 12 2009** Formand: **Takayoshi Fukai**

Underskrift:

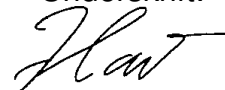

UMS425E1

**3RVL6701 – 0110
00X3R-VL6-7011**

DK 0210 - skn

IMPORTØR



TIMA PRODUCTS A/S

**TÅRNFALKEVEJ 16 2650 HVIDOVRE
TELEFON 36 34 25 50 TELEFAX 36 77 16 30**